

Kisvárdai Város Önkormányzati Képviselő-testületének 2019. december 19. napján 9:00 órakor a Kisvárdai Közös Önkormányzati Hivatal II. emeleti Kistárgyalótermében (4600 Kisvárdai, Szent László utca 7-11.) megtartott nyílt üléséről készült

Jegyzőkönyve

Határozata: 296- 317/2019.

Redeletek. 28, 29/2019.

TÁRGYSOROZAT

- 1.) Beszámoló a lejárt határidejű határozatok végrehajtásáról, tájékoztató az előző ülést követően tett fontosabb intézkedésekről, az önkormányzatot érintő fontosabb jogszabályokról**
Előadó: Leleszi Tibor polgármester

- 2.) Előterjesztés a Kisvárdai Rendőrkapitányság kapitányságvezetői kinevezésének véleményezésére**
Előadó: Leleszi Tibor polgármester
**Meghívottak: Farkas József r. dandártábornok
Dr. Balogh Barnabás r. ezredes**
**Véleményezi: Jogi, Ügyrendi és Fejlesztési Bizottság
Pénzügyi és Számvizsgáló Bizottság**

- 3.) Előterjesztés a Városi Önkormányzat 2019. évi költségvetésének módosítására**
Előadó: a polgármester megbízásából: Jedláné Varga Eszter osztályvezető
**Véleményezi: Jogi, Ügyrendi és Fejlesztési Bizottság
Pénzügyi és Számvizsgáló Bizottság**

- 4.) Előterjesztés az önkormányzat vagyonáról és a vagyongazdálkodás szabályairól szóló önkormányzati rendelet megalkotására**
Előadó: Leleszi Tibor polgármester
**Véleményezi: Jogi, Ügyrendi és Fejlesztési Bizottság
Pénzügyi és Számvizsgáló Bizottság**

- 5.) Előterjesztés a Kisvárdai Közös Önkormányzati Hivatal megszüntető okirata és megszüntető megállapodása módosításainak elfogadásáról, egységes szerkezetbe foglalására**
Előadó: Leleszi Tibor polgármester
**Véleményezi: Jogi, Ügyrendi és Fejlesztési Bizottság
Pénzügyi és Számvizsgáló Bizottság**

- 6.)Előterjesztés a Kisvárdai Intézményműködtető Nonprofit Kft. alapító okiratának módosítására, a felügyelőbizottság tagjainak megválasztására
Előadó: Leleszi Tibor polgármester
Véleményezi: Jogi, Ügyrendi és Fejlesztési Bizottság
Pénzügyi és Számvizsgáló Bizottság
- 7.)Előterjesztés a Környezetvédelmi Alapból történő felhasználás engedélyezésére
Előadó: Leleszi Tibor polgármester
Véleményezi: Jogi, Ügyrendi és Fejlesztési Bizottság
Pénzügyi és Számvizsgáló Bizottság
Városüzemeltetési, Szociális és Egészségügyi Bizottság
- 8.)Előterjesztés a 2020/2021. tanévre vonatkozó általános iskolai felvételi körzetek véleményezésére
Előadó: Leleszi Tibor polgármester
Véleményezi: Jogi, Ügyrendi és Fejlesztési Bizottság
Pénzügyi és Számvizsgáló Bizottság
Oktatási, Kulturális, Szabadidő és Sport Bizottság
- 9.)Előterjesztés az Országos Infokommunikációs Idősügyi Programban való részvételről kötött használati, valamint szolgáltatási szerződés megkötésére
Előadó: Leleszi Tibor polgármester
Véleményezi: Jogi, Ügyrendi és Fejlesztési Bizottság
Pénzügyi és Számvizsgáló Bizottság
Városüzemeltetési, Szociális és Egészségügyi Bizottság
- 10.)Előterjesztés Kisvárdai Város Önkormányzata Helyi Esélyegyenlőségi programjának elfogadására
Előadó: Leleszi Tibor polgármester
Véleményezi: Jogi, Ügyrendi és Fejlesztési Bizottság
Pénzügyi és Számvizsgáló Bizottság
Városüzemeltetési, Szociális és Egészségügyi Bizottság
- 11.)Előterjesztés Kisvárdai, belterületi 1173. hrsz-ú ingatlanon megvalósuló „Sportakadémia és kollégium épület” beruházásra vonatkozó ráépítési és földhasználati jogot alapító szerződés megkötésére
Előadó: Leleszi Tibor polgármester
Véleményezi: Jogi, Ügyrendi és Fejlesztési Bizottság
Pénzügyi és Számvizsgáló Bizottság

- 12.)**Előterjesztés a Kisvárda 940/2 hrsz., 3454 m² nagyságú, kivett lakóház, udvar művelési ágú ingatlan 1954 m² nagyságú területének kisajátításáért fizetendő többletkártalanítási összeg teljesítésére (Mártha László és Mártha Lászlóné)**
Előadó: Leleszi Tibor polgármester
Véleményezi: Jogi, Ügyrendi és Fejlesztési Bizottság
Pénzügyi és Számvizsgáló Bizottság
- 13.)**Előterjesztés a 2020. évi járási startmunka közfoglalkoztatási programok megvalósítására**
Előadó: Leleszi Tibor polgármester
Véleményezi: Jogi, Ügyrendi és Fejlesztési Bizottság
Pénzügyi és Számvizsgáló Bizottság
Városüzemeltetési, Szociális és Egészségügyi Bizottság
- 14.) **Előterjesztés az önkormányzat 2020. évi belső ellenőrzési tervének elfogadására**
Előadó: Barabás Jánosné dr. jegyző
Véleményezi: Jogi, Ügyrendi és Fejlesztési Bizottság
Pénzügyi és Számvizsgáló Bizottság
- 15.)**Előterjesztés a Császy László elnevezésű közterület nevének megváltoztatására**
Előadó: Leleszi Tibor polgármester
Véleményezi: Jogi, Ügyrendi és Fejlesztési Bizottság
Pénzügyi és Számvizsgáló Bizottság
Városüzemeltetési, Szociális és Egészségügyi Bizottság
- 16.)**Előterjesztés a Tisza Korlátolt Felelősségű Európai Területi Társulás részére visszatérítendő támogatás biztosításáról szóló 148/2018.(V.24.) ÖKT. határozat módosítására**
Előadó: Leleszi Tibor polgármester
Véleményezi: Jogi, Ügyrendi és Fejlesztési Bizottság
Pénzügyi és Számvizsgáló Bizottság
- 17.)**Előterjesztés a Kisvárdai Közmű Szolgáltató Kft. gépjármű beszerzésének jóváhagyására**
Előadó: Leleszi Tibor polgármester
Véleményezi: Jogi, Ügyrendi és Fejlesztési Bizottság
Pénzügyi és Számvizsgáló Bizottság

18.)Előterjesztés a TOP-2.1.2-15-SB1-2017-00039 azonosító számú pályázat keretében megkötendő szerződések aláírásának jóváhagyására

Előadó: Leleszi Tibor polgármester

Véleményezi: Jogi, Ügyrendi és Fejlesztési Bizottság
Pénzügyi és Számvizsgáló Bizottság

19.) Tájékoztató az önkormányzat lejárt szállítói állományáról

Előadó: a polgármester megbízásából: Jedláné Varga Eszter osztályvezető

Véleményezi: Jogi, Ügyrendi és Fejlesztési Bizottság
Pénzügyi és Számvizsgáló Bizottság

20.)Tájékoztató a közterület – felügyelők 2019. évi munkájáról

Előadó: Leleszi Tibor polgármester

Véleményezi: Jogi, Ügyrendi és Fejlesztési Bizottság
Pénzügyi és Számvizsgáló Bizottság
Városüzemeltetési, Szociális és Egészségügyi Bizottság

21.)Előterjesztés a 2019-2033. időszakra szóló Gördülő Fejlesztési Tervről szóló 224/2018.(IX.12.) ÖKT. határozat módosításáról

Előadó: Leleszi Tibor polgármester

Véleményezi: Jogi, Ügyrendi és Fejlesztési Bizottság
Pénzügyi és Számvizsgáló Bizottság
Városüzemeltetési, Szociális és Egészségügyi Bizottság

Napirend után: Bejelentések, egyebek

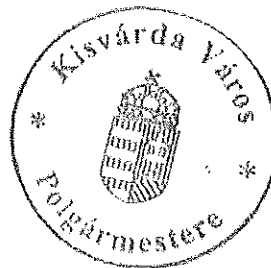

Leleszi Tibor
polgármester

J E G Y Z Ő K Ö N Y V

Készült: Kisvárdai város Önkormányzati **Képviselő-testületének** - a Kisvárdai Közös Önkormányzati Hivatal II. emeleti Kistárgyalótermében (4600 Kisvárdai, Szent László u. 7-11.) – **2019. december 19. napján 9:00 órakor** megtartott **nyílt** üléséről.

Az ülésen jelen vannak: Leleszi Tibor polgármester
Maklári Balázs alpolgármester
Bíró Gábor képviselő
Bodrog László képviselő
Dudás István képviselő
Horváth Attila képviselő
Major Tamás képviselő
Matus Attila képviselő
Nagy Kálmán képviselő
Nagy Sándor képviselő

Tanácskozási joggal megjelent: Barabás Jánosné dr. jegyző

Meghívottak neve, megjelenésük ténye:

Jedláné Varga Eszter Kincstári, Jogi és Adóosztály vezetője
Kopacz Ágnes Lakosságügyi Osztály vezetője
dr. Mikó Adrienn az Önkormányzati és Intézményirányító osztály vezetője
Bodnár Renáta szervezési ügyintéző
Kozmáné Siska Tünde közfoglalkoztatási ügyintéző
Szoboszlai István közterület-felügyelő
Zsoltánszky György közterület – felügyelő
Lukács Katalin Városi Egészségügyi Alapellátás vezetője
Zám Zsuzsanna Kisvárdai és Térsége Szociális Szolgálat vezetője
Pálkásné Garasos Melinda Kisvárdai Egyesített Óvoda vezetője
Nyakó Béla Kisvárdai Várszínház és Művészetek Háza
Bravics Endre a Közmű Szolgáltató Kft. ügyvezetője
Százvai Ágnes az ISZC Nonprofit Kft. ügyvezetője
Dr. Balogh Barnabás r. ezredes
Farkas József r. tábornok
Szabóné Cap Andrea TISZA ETT igazgató
Józsine Százvai Enikő jegyzőkönyvvezető

Leleszi Tibor polgármester: Tisztelettel és szeretettel köszöntötte az ülésen megjelent megválasztott képviselő-testület tagjait, jegyző asszonyt, és az ülésen jelenlévőket.

Megállapította, hogy a képviselő-testület 10 fővel megjelent, azaz határozatképes.

Zámbó István képviselő előre jelezte távolmaradása okát az ülésről.

Borus Sándor képviselő későbbre jelezte érkezését az ülésre.

Leleszi Tibor polgármester levételre javasolja a meghívóban szereplő 3.), 4.) és 5.) napirendi pontokat:

3.) Előterjesztés a parkolás szabályairól és a parkolási díj megállapítására

Előadó: Barabás Jánosné dr. jegyző

Véleményezi: Jogi, Ügyrendi és Fejlesztési Bizottság
Pénzügyi és Számvizsgáló Bizottság
Városüzemeltetési, Szociális és Egészségügyi
Bizottság

4.) Előterjesztés a közterületek használatának, valamint a közutak nem közlekedési célú igénybevételének engedélyezésével kapcsolatos eljárásokról szóló 23/2016. (VI.15.) önkormányzati rendelet módosítására

Előadó: Leleszi Tibor polgármester

Véleményezi: Jogi, Ügyrendi és Fejlesztési Bizottság
Pénzügyi és Számvizsgáló Bizottság
Városüzemeltetési, Szociális és Egészségügyi
Bizottság

5.) Előterjesztés az idegenforgalmi adóról szóló 33/2016.(XI.07.) önkormányzati rendelet felülvizsgálatára

Előadó: Barabás Jánosné dr. jegyző

Véleményezi: Jogi, Ügyrendi és Fejlesztési Bizottság
Pénzügyi és Számvizsgáló Bizottság

Felvételre utolsó napirendi pontként 1 új napirendi pontot javasol:

- Előterjesztés a 2019-2033. időszakra szóló Gördülő Fejlesztési Tervről szóló 224/2018.(IX.12.) ÖKT. határozat módosításáról

Előadó: Leleszi Tibor polgármester

Véleményezi: Jogi, Ügyrendi és Fejlesztési Bizottság
Pénzügyi és Számvizsgáló Bizottság
Városüzemeltetési, Szociális és Egészségügyi
Bizottság

Javasolja továbbá, hogy a meghívóban szereplő 23.) napirendi pont 2.) napirendi pontként kerüljön megtárgyalásra:

- **Előterjesztés a Kisvárdai Rendőrkapitányság kapitányságvezetői kinevezésének véleményezésére**

Előadó: Leleszi Tibor polgármester

Véleményezi: Jogi, Ügyrendi és Fejlesztési Bizottság
Pénzügyi és Számvizsgáló Bizottság

Leleszi Tibor polgármester ennek megfelelően teszi fel szavazásra a Képviselő-testület tagjai felé a meghívóban lévő 20 napirendi pont és az általa felvételre javasolt 1 napirendi pont, összesen 21 napirendi pont elfogadását.

A Képviselő-testület 10 igen egyhangú szavazattal, ellenszavazattal és tartózkodás nélkül az alábbi határozatot hozta meg:

**KISVÁRDA VÁROS
ÖNKORMÁNYZATA KÉPVISELŐ-TESTÜLETÉNEK
296/2019. (XII. 19.) ÖKT.
HATÁROZATA
a nyílt ülés napirendjének elfogadásáról**

- 1.)**Beszámoló a lejárt határidejű határozatok végrehajtásáról, tájékoztató az előző ülést követően tett fontosabb intézkedésekről, az önkormányzatot érintő fontosabb jogszabályokról**
Előadó: Leleszi Tibor polgármester

- 2.)**Előterjesztés a Kisvárdai Rendőrkapitányság kapitányságvezetői kinevezésének véleményezésére**

Előadó: Leleszi Tibor polgármester

Meghívottak: Farkas József r. dandártábornok
Dr. Balogh Barnabás r. ezredes

Véleményezi: Jogi, Ügyrendi és Fejlesztési Bizottság
Pénzügyi és Számvizsgáló Bizottság

- 3.)**Előterjesztés a Városi Önkormányzat 2019. évi költségvetésének módosítására**

Előadó: a polgármester megbízásából: Jedláné Varga Eszter osztályvezető

Véleményezi: Jogi, Ügyrendi és Fejlesztési Bizottság
Pénzügyi és Számvizsgáló Bizottság

- 4.) **Előterjesztés az önkormányzat vagyonáról és a vagyongazdálkodás szabályairól szóló önkormányzati rendelet megalkotására**
Előadó: Leleszi Tibor polgármester
Véleményezi: Jogi, Ügyrendi és Fejlesztési Bizottság
Pénzügyi és Számvizsgáló Bizottság
- 5.) **Előterjesztés a Kisvárdai Közös Önkormányzati Hivatal megszüntető okirata és megszüntető megállapodása módosításainak elfogadásáról, egységes szerkezetbe foglalására**
Előadó: Leleszi Tibor polgármester
Véleményezi: Jogi, Ügyrendi és Fejlesztési Bizottság
Pénzügyi és Számvizsgáló Bizottság
- 6.) **Előterjesztés a Kisvárdai Intézményműködtető Nonprofit Kft. alapító okiratának módosítására, a felügyelőbizottság tagjainak megválasztására**
Előadó: Leleszi Tibor polgármester
Véleményezi: Jogi, Ügyrendi és Fejlesztési Bizottság
Pénzügyi és Számvizsgáló Bizottság
- 7.) **Előterjesztés a Környezetvédelmi Alapból történő felhasználás engedélyezésére**
Előadó: Leleszi Tibor polgármester
Véleményezi: Jogi, Ügyrendi és Fejlesztési Bizottság
Pénzügyi és Számvizsgáló Bizottság
Városüzemeltetési, Szociális és Egészségügyi Bizottság
- 8.) **Előterjesztés a 2020/2021. tanévre vonatkozó általános iskolai felvételi körzetek véleményezésére**
Előadó: Leleszi Tibor polgármester
Véleményezi: Jogi, Ügyrendi és Fejlesztési Bizottság
Pénzügyi és Számvizsgáló Bizottság
Oktatási, Kulturális, Szabadidő és Sport Bizottság
- 9.) **Előterjesztés az Országos Infokommunikációs Idősügyi Programban való részvételről kötött használati, valamint szolgáltatási szerződés megkötésére**
Előadó: Leleszi Tibor polgármester
Véleményezi: Jogi, Ügyrendi és Fejlesztési Bizottság
Pénzügyi és Számvizsgáló Bizottság
Városüzemeltetési, Szociális és Egészségügyi Bizottság

10.)Előterjesztés Kisvárda Város Önkormányzata Helyi Esélyegyenlőségi Programjának elfogadására

Előadó: Leleszi Tibor polgármester

Véleményezi: Jogi, Ügyrendi és Fejlesztési Bizottság
Pénzügyi és Számvizsgáló Bizottság
Városüzemeltetési, Szociális és Egészségügyi Bizottság

11.)Előterjesztés Kisvárda, belterületi 1173. hrsz-ú ingatlanon megvalósuló „Sportakadémia és kollégium épület” beruházásra vonatkozó ráépítési és földhasználati jogot alapító szerződés megkötésére

Előadó: Leleszi Tibor polgármester

Véleményezi: Jogi, Ügyrendi és Fejlesztési Bizottság
Pénzügyi és Számvizsgáló Bizottság

12.)Előterjesztés a Kisvárda 940/2 hrsz., 3454 m2 nagyságú, kivett lakóház, udvar művelési ágú ingatlan 1954 m2 nagyságú területének kisajátításáért fizetendő többletkártalanítási összeg teljesítésére (Mártha László és Mártha Lászlóné)

Előadó: Leleszi Tibor polgármester

Véleményezi: Jogi, Ügyrendi és Fejlesztési Bizottság
Pénzügyi és Számvizsgáló Bizottság

13.)Előterjesztés a 2020. évi járási startmunka közfoglalkoztatási programok megvalósítására

Előadó: Leleszi Tibor polgármester

Véleményezi: Jogi, Ügyrendi és Fejlesztési Bizottság
Pénzügyi és Számvizsgáló Bizottság
Városüzemeltetési, Szociális és Egészségügyi Bizottság

14.) Előterjesztés az önkormányzat 2020. évi belső ellenőrzési tervének elfogadására

Előadó: Barabás Jánosné dr. jegyző

Véleményezi: Jogi, Ügyrendi és Fejlesztési Bizottság
Pénzügyi és Számvizsgáló Bizottság

15.)Előterjesztés a Császy László elnevezésű közterület nevének megváltoztatására

Előadó: Leleszi Tibor polgármester

Véleményezi: Jogi, Ügyrendi és Fejlesztési Bizottság
Pénzügyi és Számvizsgáló Bizottság
Városüzemeltetési, Szociális és Egészségügyi Bizottság

- 16.) Előterjesztés a Tisza Korlátolt Felelősségű Európai Területi Társulás részére visszatérítendő támogatás biztosításáról szóló 148/2018.(V.24.) ÖKT. határozat módosítására
Előadó: Leleszi Tibor polgármester
Véleményezi: Jogi, Ügyrendi és Fejlesztési Bizottság
Pénzügyi és Számvizsgáló Bizottság
- 17.) Előterjesztés a Kisvárdai Közmű Szolgáltató Kft. gépjármű beszerzésének jóváhagyására
Előadó: Leleszi Tibor polgármester
Véleményezi: Jogi, Ügyrendi és Fejlesztési Bizottság
Pénzügyi és Számvizsgáló Bizottság
- 18.) Előterjesztés a TOP-2.1.2-15-SB1-2017-00039 azonosító számú pályázat keretében megkötendő szerződések aláírásának jóváhagyására
Előadó: Leleszi Tibor polgármester
Véleményezi: Jogi, Ügyrendi és Fejlesztési Bizottság
Pénzügyi és Számvizsgáló Bizottság
- 19.) Tájékoztató az önkormányzat lejárt szállítói állományáról
Előadó: a polgármester megbízásából: Jedláné Varga Eszter osztályvezető
Véleményezi: Jogi, Ügyrendi és Fejlesztési Bizottság
Pénzügyi és Számvizsgáló Bizottság
- 20.) Tájékoztató a közterület – felügyelők 2019. évi munkájáról
Előadó: Leleszi Tibor polgármester
Véleményezi: Jogi, Ügyrendi és Fejlesztési Bizottság
Pénzügyi és Számvizsgáló Bizottság
Városüzemeltetési, Szociális és Egészségügyi Bizottság
- 21.) Előterjesztés a 2019-2033. időszakra szóló Gördülő Fejlesztési Tervről szóló 224/2018.(IX.12.) ÖKT. határozat módosításáról
Előadó: Leleszi Tibor polgármester
Véleményezi: Jogi, Ügyrendi és Fejlesztési Bizottság
Pénzügyi és Számvizsgáló Bizottság
Városüzemeltetési, Szociális és Egészségügyi Bizottság

Napirend után: Bejelentések, egyebek

Tárgy: Beszámoló a lejárt határidejű határozatok végrehajtásáról, tájékoztató az előző ülést követően tett fontosabb intézkedésekről, az önkormányzatot érintő fontosabb jogszabályokról

Előadó: Leleszi Tibor polgármester

Kérdések nem voltak.

Hozzászólás, vélemény, javaslat nem volt.

Leleszi Tibor polgármester felteszi szavazásra a beszámoló határozat – tervezetének elfogadását a Képviselő-testület elé.

A Képviselő-testület 10 egyhangú igen szavazattal, ellenszavazat és tartózkodás nélkül az alábbi határozatot hozta meg:

**KISVÁRDA VÁROS
ÖNKORMÁNYZATA KÉPVISELŐ-TESTÜLETÉNEK
297/2019. (XII. 19.) ÖKT.
H A T Á R O Z A T A**

a lejárt határidejű határozatok végrehajtásáról, tájékoztató az előző ülést követően tett fontosabb intézkedésekről

A Képviselő-testület

- 260/2019. (XI.08.)
- 262/2019. (XI.08.) ÖKT. határozatok végrehajtásáról szóló jelentéseket e l f o g a d j a.

A határozatról értesülnek:

- 1./ PH. Önkormányzati és Intézményirányító Osztály Helyben
- 2./ Kincstári, Jogi és Adóosztály Helyben

T Á J É K O Z T A T Ó
az önkormányzatot érintő fontosabb jogszabályi változásokról

A Kormány 303/2019. (XII. 12.) Korm. rendelete a sportakadémiákról.

A sportakadémia működésének célja, hogy keretet biztosítson azon fiatal tehetségeknek, akik vállalják, hogy részt vesznek a minőségi utánpótlás-nevelést biztosító akadémiai képzési rendszerben. A sportakadémia gondoskodik az akadémiai növendékek felkészítéséről, versenyeztetéséről, és segítséget nyújt a tankötelezettség teljesítése és az élsport összehangolásában. Sportakadémia a sportról szóló 2004. évi I. törvény 15/A. §-a szerinti olyan sportszervezet, amely rendelkezik az e rendelet szerinti érvényes és hatályban lévő sportakadémiai keret megállapodással, valamint rendelkezik az e rendelet szerinti, a sportpolitikáért felelős miniszter által kiállított igazolással.

Tárgy: Előterjesztés a Kisvárdai Rendőrkapitányság kapitányságvezetői kinevezésének véleményezésére

Előadó: Leleszi Tibor polgármester

Meghívottak: Farkas József r. dandártábornok

Dr. Balogh Barnabás r. ezredes

Véleményezi: Jogi, Ügyrendi és Fejlesztési Bizottság

Pénzügyi és Számvizsgáló Bizottság

Leleszi Tibor polgármester sok szeretettel köszönti Dr. Balogh Barnabás r.ezredest és Farkas József r. dandártábornokot az ülésen.

Véleményezte a Jogi, Ügyrendi és Fejlesztési Bizottság, valamint a Pénzügyi és Számvizsgáló Bizottság. Felkérem a bizottságok elnökeit, hogy mondják el a bizottságok javaslatait.

Dudás István bizottsági elnök a Jogi, Ügyrendi és Fejlesztési Bizottság elfogadásra javasolja az előterjesztés határozat – tervezetének elfogadását.

Bodrog László bizottsági elnök a Pénzügyi és Számvizsgáló Bizottság elfogadásra javasolja az előterjesztés határozat – tervezetének elfogadását.

Kérdések nem voltak.

Hozzászólás, vélemény, javaslat:

Major Tamás képviselő jó egészséget és kitartást kíván Dr. Balogh Barnabás r.ezredes munkájához. Elmondja, hogy eddig már sok mindenben eredményesen dolgoztunk együtt. Kellenes ünnepeket kíván számára.

Dr. Balogh Barnabás r.ezredes elmondja, hogy a Pénzügyi és Számvizsgáló Bizottság ülésén már részt vett. Ott már sok mindenről beszámolt, amit a munkája során látott, tapasztalt. Köszöni a támogatását a képviselő-testületnek. Ő mindenképpen a tisztességes, becsületes munka híve. Bíz benne, hogy továbbra is töretlen lesz az együttműködés az önkormányzattal és az intézményekkel. Köszöni a bizalmat. Áldott Karácsonyi Ünnepeket kíván mindenki szánára. Bíz benne, hogy eredményekben gazdag újév következik.

Leleszi Tibor polgármester szintén jó munkát kíván Dr. Balogh Barnabás r.ezredes részére.

Leleszi Tibor polgármester felteszi szavazásra a Képviselő-testület tagjai felé az előterjesztés határozat - tervezetének elfogadását.

A Képviselő-testület 10 egyhangú igen szavazattal, ellenszavazat és tartózkodás nélkül elfogadta az előterjesztés határozat – tervezetét és az alábbi határozatot hozta meg:

KISVÁRDA VÁROS
ÖNKORMÁNYZATA KÉPVISELŐ-TESTÜLETÉNEK
298/2019. (XII. 19.) ÖKT.
H A T Á R O Z A T A

**a Kisvárdai Rendőrkapitányság kapitányságvezetői kinevezésének
véleményezéséről**

A Képviselő-testület

a rendőrségről szóló 1994. évi XXXIV. törvény 8. § (2) bekezdése alapján a Kisvárdai Rendőrkapitányság vezetői feladatainak elvégzésére 2020. január 1. napjától Dr. Balogh Barnabás r. ezredes kinevezését támogatja.

A határozatról értesül:

- 1./ Szabolcs-Szatmár-Bereg Megyei Rendőr-főkapitányság Vezetője (4400 Nyíregyháza, Bujtos u. 2.)
- 2./ Kisvárdai Közös Önkormányzati Hivatal Önkormányzati és Intézményirányító Osztálya
- 3./ Irattár

Tárgy: Előterjesztés a Városi Önkormányzat 2019. évi költségvetésének módosítására

Előadó: a polgármester megbízásából: Jedláné Varga Eszter osztályvezető

**Véleményezi: Jogi, Ügyrendi és Fejlesztési Bizottság
Pénzügyi és Számvizsgáló Bizottság**

Leleszi Tibor polgármester: Véleményezte a Jogi, Ügyrendi és Fejlesztési Bizottság, valamint a Pénzügyi és Számvizsgáló Bizottság. Felkérem a bizottságok elnökeit, hogy mondják el a bizottságok javaslatait.

Dudás István bizottsági elnök a Jogi, Ügyrendi és Fejlesztési Bizottság elfogadásra javasolja az előterjesztés rendelet – tervezetének elfogadását.

Bodrog László bizottsági elnök a Pénzügyi és Számvizsgáló Bizottság elfogadásra javasolja az előterjesztés rendelet - tervezetének elfogadását.

Kérdések:

Nagy Sándor képviselő elmondja, hogy az intézmények felhalmozási, kiadási táblázatában szerepel a Zrínyi téri park körüli út felújítása 4,5 millió forinttal. Megkérdezi, hogy a zúzott kővel történő feltöltés fog ennyibe kerülni, vagy le is fogják aszfaltozni ennyi pénzért?

Leleszi Tibor polgármester elmondja, ha lehetőség engedi akkor aszfaltozzák is.

Jedláné Varga osztályvezető elmondja, hogy ebben az összegben nem csak az út szerepel, hanem a csapadékvíz - elvezetés is.

Nagy Sándor képviselő megkérdezi, hogy ez az összeg már ki lett fizetve? Erre mikor kap választ? 4,5 millió forintról van szó. Ennyi pénzért már le is lehet aszfaltozni.

Leleszi Tibor polgármester közli, hogy erre megadjuk majd a választ.

Hozzászólás, vélemény, javaslat nem volt.

Leleszi Tibor polgármester felteszi szavazásra a Képviselő-testület tagjai felé az előterjesztés rendelet – tervezetének elfogadását.

A Képviselő-testület 9 igen szavazattal, ellenszavazat nélkül és 1 tartózkodással elfogadta az előterjesztés rendelet – tervezetét és az alábbi rendeletet alkotta meg:

KISVÁRDA VÁROS ÖNKORMÁNYZATA
KÉPVISELŐ-TESTÜLETÉNEK
28/2019.(XII.19.)
önkormányzati rendelete
az önkormányzat 2019. évi költségvetésének módosításáról

Kisvárdai Város Önkormányzata Képviselő-testülete az Alaptörvény 32.cikk (2) bekezdésében meghatározott eredeti jogalkotói hatáskörében, az Alaptörvény 32.cikk (1) bekezdés f) pontjában meghatározott feladat körében eljárva, a következőket rendeli el:

1.§ Az önkormányzat 2019. évi költségvetéséről szóló 2/2019.(III.04.) Önkormányzati rendelet (a továbbiakban rendelet) 1.§ (1) és (2) bekezdése helyébe a következő rendelkezés lép:

„1.§ (1) Kisvárdai Város Önkormányzata Képviselő-testülete (a továbbiakban: Képviselő-testület) az önkormányzat

- a) bevételi főösszegét 10.889.093.173 forintban,
 - b) kiadási főösszegét 10.889.093.173 forintban,
- állapítja meg.

(2) Az (1) bekezdésben meghatározott főösszegeken belül az önkormányzat

- a) költségvetési bevételeit 7.175.071.031 Ft-ban,
 - b) költségvetési kiadását 10.510.359.781 Ft-ban,
 - költségvetési egyenlegét - 3.335.288.750 Ft-ban,
 - d) ebből működési - 716.152.953 Ft-ban,
 - e) felhalmozási - 2.619.135.797 Ft-ban
- állapítja meg.“

2.§ A rendelet 1. melléklete helyébe jelen rendelet 1. melléklete lép.

3.§ A rendelet 2. melléklete helyébe jelen rendelet 2. melléklete lép.

4.§ A rendelet 3. melléklete helyébe jelen rendelet 3. melléklete lép.

5.§ A rendelet 4. melléklete helyébe jelen rendelet 4. melléklete lép.

6.§ A rendelet 6. melléklete helyébe jelen rendelet 5. melléklete lép.

7.§ A rendelet 11. melléklete helyébe jelen rendelet 6. melléklete lép.

8.§ A rendelet 12. melléklete helyébe jelen rendelet 7. melléklete lép.

9.§ (1) Ez a rendelet a kihirdetés napján lép hatályba, de annak rendelkezéseit 2019. január 1. napjától kell alkalmazni.

(2) Jelen rendelet a kihirdetését követő napon hatályát veszti.

Kisvárdai Város Önkormányzata 2019. évi költségvetésének pénzügyi mérlege

1. Bevételek

adatok Ft-ban

	A	B	C	D	E
	Rovat	Bevételek	2019. évi terv	2019. évi V. módj.	2019. évi VI. módj.
1.	B3-B4	I. Működési bevételek	2 237 568 236	2 257 949 365	2 257 949 365
2.	B 4	1. Intézményi működési bevételek	1 110 264 236	1 130 645 365	1 130 645 365
3.		OEP finansz. intézmény működési bevétel	6 004 000	6 004 000	6 004 000
4.	B 3	2. Közhatalmi bevételek	1 121 300 000	1 121 300 000	1 121 300 000
5.	B 34	Iparüzési	1 000 000 000	1 000 000 000	1 000 000 000
6.	B 34	Kommunális	55 000 000	55 000 000	55 000 000
7.	B 34	Idegenforgalmi	3 000 000	3 000 000	3 000 000
8.	B 354	Átengedett központi adó gépjármű	55 000 000	55 000 000	55 000 000
9.		Egyéb közhatalmi bevételek	8 300 000	8 300 000	8 300 000
10.	B 36	Egyéb sajátos bevétel			
11.		Jövedelemadók			
12.	B 11	II. Támogatások	829 462 754	950 310 753	2 883 450 374
13.	B 111	Állami hozzájárulás (norm.) -ált. tám.	109 611 160	116 279 404	119 994 807
14.	B 112	Egyes köznevelési feladatok tám.	254 784 766	265 728 653	265 689 876
15.	B 113	Települési Önk. Szoc. És gyermekjóléti fa. tám.	424 308 232	503 114 779	506 410 197
16.	B 114	Települési Önkorm. Kulturális fa. tám.	33 419 420	35 596 854	42 482 596
17.		Központosított szociális támogatás			
18.	B 115	Központosított	7 339 176	9 874 987	2 976 000
19.		Központosított felhalmozási			
20.		Felhalmozási célú önkormányzati támogatás			1 945 498 526
21.	B 116	Elszámolásból származó bevétel		398 372	398 372
22.		Vis Maior támogatás		19 317 704	0
23.	B 5	III. Felhalmozási és tőkejellegű bevételek	66 040 000	68 140 000	68 140 000
24.		1. Tárgyi eszközök, immateriális javak értékesítése		2 100 000	2 100 000
25.		2. Önkormányzat sajátos tőke jellegű bevételei			
26.		3. Pénzügyi befektetések bevételei			
27.		4. Egyéb felhalmozási célú bevételek	66 040 000	66 040 000	66 040 000
28.	B1-B2	IV. Támogatás értékű bevétel	3 602 825 779	3 870 018 601	1 946 737 088
29.		1. Támogatás értékű működési bevétel	866 252 794	1 096 884 794	1 099 784 103
30.		ebből OEP-től átvett	155 552 000	155 552 000	161 283 100
31.		2. Támogatás értékű felhalmozási bevétel	2 736 572 985	2 773 133 807	846 952 985
32.		ebből OEP-től átvett			
33.	B6-B7	V. Véglegesen átvett pénzeszköz	0	15 294 204	15 294 204
34.	B 61	1. Működési célú pénzeszköz államháztartáson kívülről		15 294 204	15 294 204
35.	B 71	2. Felhalmozási pénzeszköz államháztartáson kívülről			
36.	B 72	VI. Támogatási kölcsönök visszatérülése	3 500 000	3 500 000	3 500 000
37.					
38.	B1-B7	Kötségvetési bevételek összesen I+II+III+IV+V+VI	6 739 396 769	7 165 212 923	7 175 071 031
39.	B 813	VII. Hiány belső finanszírozása	3 273 600 117	3 335 288 750	3 335 288 750
40.	B 8131	1.1. Előző évi várható pénzmaradvány igénybevétel működési	71 106 725	82 795 358	82 795 358
41.	B 8131	1.2. Előző évi várható pénzmaradvány igénybevétel felhalmozási	3 202 493 392	3 252 493 392	3 252 493 392
42.		2. Előző évek vállalkozási maradvány igénybevétele			
43.					
44.		VIII. Értékpapírok értékesítése, kibocsátása	0	0	0
45.		1. Forgatási célú értékpapírok bevételei			
46.		2. Befektetési célú értékpapírok bevételei			
47.		IX. Kötvények kibocsátásának bevétele			
48.	B 811	X. Hitelek	0	350 000 000	350 000 000
49.		Működési célú hitel felvétele			
50.	B 8112	Naptári éven belüli hitel felvétele		350 000 000	350 000 000
51.		Felhalmozási célú hitel felvétele			
52.		XI. Független, átfutó bevételek			
53.		XII. Államháztartáson belüli megelőlegezés	28 733 392	28 733 392	28 733 392
54.	B 8	Finanszírozási célú műveletek bevétele VIII+IX+X+XI	28 733 392	378 733 392	378 733 392
55.		Bevételek összesen 38+39+54	10 041 730 278	10 879 235 065	10 889 093 173

Kisvárdai Város Önkormányzata 2019. évi költségvetésének pénzügyi mérlege

2. Kiadások

adatok Ft-ban

	A	B	C	D	E
	Roval	Kiadások	2019. évi törv.	2019. évi V. mód.	2019. évi VI. mód.
56.	K1-K5	I. Működési kiadások	4 187 633 262	4 982 514 972	5 019 537 867
57.		Intézményi kiadások	517 268 061	657 974 162	657 974 162
58.		OEP intézmény	184 164 276	194 672 426	200 403 526
59.		Önkormányzat	3 083 282 549	3 709 878 290	3 741 025 876
60.		Közös Önkormányzati Hivatal	402 918 376	419 990 094	420 134 303
61.		Ebből:			
62.	K 1	Személyi juttatások	1 083 568 437	1 140 328 162	1 145 430 266
63.	K 2	Munkaadót terhelő járulékok	200 747 732	210 330 183	211 401 595
64.	K 4	Ellátottak pénzbeli juttatásai	73 550 000	73 550 000	73 550 000
65.	K 3	Dologi és egyéb folyó kiadások	2 127 374 252	2 712 786 840	2 712 488 633
66.	K 502	Elvonások, befizetések (normatív visszafizetés)		5 315 736	5 315 736
67.	K 353	Kamat kiadás			
68.	K 5	Támogatásértékű kiadás, működési pénzeszköz átadás	701 537 841	759 349 051	776 215 234
69.	K 5	Társadalom- és szociálpolitikai juttatás			
70.	K508	Kölcsönök nyújtása	855 000	855 000	15 136 403
71.		Működési célú visszatérítendő támogatás		80 000 000	80 000 000
72.		Garancia- és kezességvállalás kiadásai			
73.					
74.		II. Felhalmozási kiadások	5 554 739 763	5 481 604 285	5 481 604 285
75.	K 6	Beruházások	4 376 430 939	3 742 135 150	3 742 135 150
76.	K 7	Felújítások	1 169 418 479	1 713 178 790	1 713 178 790
77.	K 353	Felhalmozási célú kamatkiadások			
78.		Támogatásértékű és felhalmozási pénzeszköz átadás	4 390 345	21 790 345	21 790 345
79.	K 86	Felhalmozási célú kölcsönök nyújtása	4 500 000	4 500 000	4 500 000
80.	K 8	Egyéb felhalmozási célú kiadások			
81.		Pénzügyi befektetések kiadásai			
82.		Felhalmozási célú pénzmaradvány átadás			
83.					
84.	K 512	III. Tartalék	270 623 861	36 382 416	9 217 629
85.		Céltartalék	5 000 000	5 000 000	5 000 000
86.		Általános tartalék	10 000 000	27 398 314	3 094 606
87.		Felhalmozási tartalék	255 623 861	3 984 102	1 123 023
88.		IV. Egyéb kiadások			
89.	K1-K8	Költségvetési kiadások összesen I+II+III+IV	10 012 996 886	10 500 501 673	10 510 359 781
90.	K 911	V. Hitelek törlesztése	0	350 000 000	350 000 000
91.		Felhalmozási célú hitel törlesztése			
92.		Működési célú hitel törlesztés			
93.		Hosszú lejáratú hitel törlesztése			
94.		Naptári éven belüli hitelek törlesztése		350 000 000	350 000 000
95.		Kötvény törlesztés			
96.	K 912	VI. Értékpapírok beváltása, vásárlása			
97.		Forgatási célú értékpapír beváltása, vásárlása			
98.		Befektetési célú értékpapír beváltása, vásárlása			
99.		VII. Független, átfutó kiadások			
100.		VIII. Államháztartáson b. megelőleg. visszafiz.	28 733 392	28 733 392	28 733 392
101.		Finanszírozási célú műveletek kiadása V+VI+VII	28 733 392	378 733 392	378 733 392
102.		Kiadások összesen 89+101	10 041 730 278	10 879 235 065	10 889 093 173
103.					
104.		KÖLTSÉGVETÉSI HIÁNY, TÖBBLET 38-89	-3 273 600 117	-3 335 288 750	-3 335 288 750
105.		PÉNZMARADVÁNY NÉLKÜLI KÖLTSÉGVETÉSI HIÁNY 104+39	0	0	0
106.		FINANSZÍROZÁSI CÉLÚ MŰVELETEK EGYENLEGE 54-101	0	0	0

Működési célú bevételek és kiadások mérlege

A		B		C		D		E		F		G		H		I		J	
Rovat		Bevétel megnevezése		2019. évi terv		2019. évi V. mód.		2019. évi VI. mód.		Rovat		Kiadás megnevezése		2019. évi terv		2019. évi V. mód.		2019. évi VI. mód.	
1.	B 4		Intézményi működési bevételek	1 116 268 236	1 136 649 365	1 136 649 365	1 136 649 365	K 1				Személyi juttatások	1 083 568 437	1 140 252 072	1 145 354 176				
2.	B 3		Közhalalmi bevételek	1 121 300 000	1 121 300 000	1 121 300 000	1 121 300 000	K 2				Munkaadókat terhelő járulékok	200 747 732	210 330 183	211 401 595				
3.	B 11		Támogatások, kiegészítések	829 462 754	950 310 753	937 951 848	937 951 848	K 3				Dologi és egyéb folyó kiadások	2 127 374 262	2 712 862 930	2 712 564 723				
4.	B1-B2		Támogatásánálkü bevételek	866 252 794	1 098 884 794	1 099 784 103	1 099 784 103					Normatív visszatérítés		5 315 736	5 315 736				
5.	B 6		Működési célú pénzeszköz átvétel		15 294 204	15 294 204	15 294 204	K 353				Működési célú kamatkiadások							
6.	B 62		Működési célú kölcsön visszatérítése	500 000	500 000	500 000	500 000	K 4				Ellátottak pénzbeli juttatása	73 550 000	73 550 000	73 550 000				
7.												Támogatásánálkü kiadás, pénzeszköz átadás	701 637 841	759 349 051	776 215 234				
8.												Társadalom- és szociálpolitikai juttatás							
9.												Garancia- és kezességvállalás kiadásai							
10.												Működési célú kölcsön nyújtása	855 000	855 000	855 000				
11.												Működési célú visszatérítendő támogatás		80 000 000	80 000 000				
12.												Tartalékok	15 000 000	32 398 314	8 094 606				
13.	B1-B7		Költségvetési bevételek összesen:	3 933 783 784	4 320 939 116	4 311 479 520	4 311 479 520	K1-K8				Költségvetési kiadások összesen:	4 202 633 262	5 014 913 286	5 027 632 473				
14.	B 8131		Előző évi működési célú pénzaradvány igénybevétele	71 106 725	82 795 358	82 795 358	82 795 358	K 9113				Rövid lejáratú hitelek törlesztése							
15.												Naptári éven belüli hitelek törlesztése		350 000 000	350 000 000				
16.	B 8113		Előző évi vállalkozási eredmény igénybevétele					K 9112				Hosszú lejáratú hitelek törlesztése							
17.	B 8112		Rövid lejáratú hitelek felvétele					K 9111				Forgatási célú értékpapírok vásárlása							
18.	B 8111		Naptári éven belüli hitelek felvétele		350 000 000	350 000 000	350 000 000	K 9122				Forgatási célú értékpapírok beváltása							
19.	B 8122		Hosszú lejáratú hitelek felvétele					K 9121				Forgatási célú értékpapírok vásárlása							
20.	B 8121		Forgatási célú értékpapírok kibocsátása					K 9124				Befektetési célú értékpapír beváltása							
21.	B 8124		Forgatási célú értékpapírok értékesítése					K 9123				Befektetési célú értékpapírok vásárlása							
22.	B 8123		Befektetési célú értékpapírok kibocsátása									Függő, átfutó, kiegyenlítő kiadások							
23.			Befektetési célú értékpapírok értékesítése									Államháztartáson belüli megelőlegezés							
24.			Függő, átfutó, kiegyenlítő bevételek									Államháztartáson belüli megelőleg., visszafiz.	28 733 392	28 733 392	28 733 392				
25.	B 8		Államháztartáson belüli megelőlegezés	28 733 392	28 733 392	28 733 392	28 733 392					Finanszírozási bevételek (16+...+24)	28 733 392	28 733 392	28 733 392				
26.			Finanszírozási bevételek (16+...+24)	28 733 392	28 733 392	28 733 392	28 733 392	K 9				Finanszírozási kiadások (14+...+24)	28 733 392	28 733 392	28 733 392				
27.			ÖSSZES BEVÉTEL (13+14+15+25)	4 033 623 901	4 782 457 866	4 773 008 270	4 773 008 270					ÖSSZES KIADÁS (13+25)	4 231 366 654	5 393 646 678	5 406 365 865				
27.			Költségvetési hiány:	1 081 129 502	693 974 170	716 152 953	716 152 953					Költségvetési többlet:							

adatok Ft-ban

2019

Felhalmozási célú bevételek és kiadások mérlege

2.7.18

adatok Ft-ban

A	B	C	D	E	F	G	H	I	J
Rovat	Bevétel megnevezése	2019. évi terv	2019. évi V. mód.	2019. évi VI. mód.	Rovat	Kiadás megnevezése	2019. évi terv	2019. évi V. mód.	2019. évi VI. mód.
1.	B 5 Tárgyi eszközök, immateriális javak értékesítése		2 100 000	2 100 000	K 6	Intézményi beruházás	4 376 430 939	3 742 135 150	3 742 135 150
2.	B 5 Önkormányzatok sajátos felhalmozási bevételei				K 7	Felújítás	1 169 418 479	1 713 178 790	1 713 178 790
3.	Pénzügyi befektetésekkel szembe fordított bevételek					Támogatásértékű felhalmozási kiadás	4 390 345	4 390 345	4 390 345
4.	Felhalmozási célú kamatbevételek					Felhalmozási célú pénzeszközátadás	17 400 000	17 400 000	17 400 000
5.	Felhalmozási célú önkormányzati támogatás			1 945 498 526		Pénzügyi befektetések kiadásai			
6.	Felhalmozási költségvetési támogatás				K 512	Tartalékok	255 623 861	3 984 102	1 123 023
7.	Vis maior támogatás				K 86	Kölcsönök nyújtása	4 500 000	4 500 000	4 500 000
8.	Egyéb felhalmozási célú bevételek	66 040 000	66 040 000	66 040 000		Felhalmozási célú pénznaradvány átadás			
9.	Támogatásértékű bevételek	2 736 572 985	2 773 133 807	846 952 985	K 363	Felhalmozási célú kamatkiadások			
10.	Átvett pénzeszköz államháztartáson kívülről					Egyéb kiadások			
11.	B 72 Kölcsönök visszatérülése	3 000 000	3 000 000	3 000 000					
12.	Feljesztések visszaigényelhető áfája								
13.	B 1-87 Költtségvetési bevételek összesen:	2 805 612 985	2 844 273 807	2 863 591 511	K 1-K 8	Költtségvetési kiadások összesen:	5 810 363 624	5 485 588 387	5 482 727 308
14.	B 8131 Előző évi felh. célú pénzm. igénybev.	3 202 493 392	3 252 493 392	3 252 493 392	K 9131	Rövid lejáratú hitelek törlesztése			
15.	B 8113 Rövid lejáratú hitelek felvétele				K 9113	Naptári éven belüli hitelek törlesztése			
16.	B 8112 Naptári éven belüli hitelek felvétele				K 9112	Hosszú lejáratú hitelek törlesztése			
17.	B 8111 Hosszú lejáratú hitelek felvétele				K 9111	Feljesztési célú kötvény törlesztése			
18.	B 8122 Forgatási célú értékpapír kibocsátása				K 9122	Forgatási célú értékpapír beváltása			
19.	B 8121 Forgatási célú értékpapír értékesítése				K 9121	Forgatási célú értékpapírok vásárlása			
20.	B 8124 Befektetési célú értékpapír kibocsátása				K 9124	Befektetési célú értékpapír beváltása			
21.	B 8123 Befektetési célú értékpapírok értékesítése				K 9123	Befektetési célú értékpapírok vásárlása			
22.	Függő árfutó, kiegyenlítő bevételek					Függő árfutó, kiegyenlítő kiadások			
23.									
24.	B 8 Finanszírozási célú bevétel (15+...+22)	0	0	0	0; K 9	Finanszírozási célú kiadás (14+...+22)	0	0	0
25.	BEVÉTELEK ÖSSZESEN (13+14+24)	6 008 106 377	6 096 757 199	6 116 084 903		KIADÁSOK ÖSSZESEN (13+24)	5 810 363 624	5 485 588 387	5 482 727 308
26.	Költtségvetési hiány:	2 679 975 402	2 641 314 580	2 619 135 797		Költtségvetési többlet:			

Az önkormányzat és intézményeinek tervezett bevételei és kiadásai

A	B	C	D	E	F	G	H	I	adatok Ft-ban	
									J	J
BEVÉTELEK										
Intézmény neve	Saját	Feladatspec. támogatás	Központosított támogatás	Önkormányzati támogatás	Pénzeszköz	Támogatás átvétel és átvezetés pénzeszköz	Felhajtás	Hitel, kölcsön megadása	Összesen	
	B1-B4	B11-B12-B13-B14	B116	B13	B1-E2-B61	B1-E2-B61	B1-E2-B61	B1-E2-B61	B1-E2-B61	B1-E2-B61
1. Városi Könyvtár	2 501 470	13 404 518		32 832 275	51 013	450 382			49 039 658	
2. Városi Könyvtár és Művészetek Háza	54 075 569	13 183 694		23 711 624	2 350 321	167 140 600	10 000 000		270 461 808	
3. Retkői Múzeum	800 000	14 170 384		7 223 616	18 437 621				40 631 621	
4. Kisvárdai Egyesített Óvoda	1 623 851	254 784 766		60 812 968	182 668				317 404 253	
5. Egészségügyi Alapellátás	6 004 000			14 366 072	7 578 294	175 455 160			203 403 526	
6. Intézmény összesen	65 004 850	295 543 362	0	138 746 555	28 599 917	343 046 142	10 000 000	0	880 340 866	
7. Kisvárdai Polg. Hivatal	11 700 000	93 169 960		281 854 419	1 648 673	9 701 643			398 073 695	
8. Kékese Kirendeltség	11 700 000	16 442 200		400 000		7 218 408			24 060 608	
9. Közös Polg. Hivatal	109 611 160		0	282 254 419	1 648 673	16 920 051	0	0	422 134 303	
10. Önkormányzat	2 181 244 475	529 821 326	2 976 000		3 305 040 160	755 812 114	2 853 591 511	378 733 392	10 007 018 978	
11. Mindösszesen	2 257 949 365	934 975 948	2 976 000	421 000 974	3 335 288 750	1 115 578 307	2 863 591 511	378 733 392	11 310 094 147	

273

A	B	C	D	E	F	G	H	I	adatok Ft-ban	
									J	J
KIADÁSOK										
Intézmény neve	Személyi	Járatékok	Dologi	Tám. ár- és anyagok	Ellátások jutalékaival	Felhajtás	Tartalék	Hitel, kölcsön felvétel	Összesen	
	K1	K2	K3; K353; K5	K3; K353; K5	K4	K35; K5; K7; K8; K86	K512	K3112	K353; K5; K7; K8; K86	K3112
12. Városi Könyvtár	29 540 575	5 737 608	12 943 895			817 580			49 039 658	
13. Városi Könyvtár és Művészetek Háza	38 974 320	7 007 098	169 778 390	40 000 000		14 702 000			270 461 808	
14. Retkői Múzeum	21 228 877	4 220 837	11 526 487	1 162 228		2 493 392			40 631 621	
15. Kisvárdai Egyesített Óvoda	242 448 100	47 934 000	25 471 947			1 550 206			317 404 253	
16. Egészségügyi Alapellátás	80 502 567	15 372 498	104 528 480			3 000 000			203 403 526	
17. Intézmény összesen	412 694 239	80 272 042	324 249 179	41 162 228	0	22 563 178	0	0	880 340 866	
18. Kisvárdai Polg. Hivatal	280 102 715	61 809 059	54 161 921			2 000 000			398 073 695	
18. Kékese Kirendeltség	18 717 810	3 480 000	1 562 798						24 060 608	
20. Közös Polg. Hivatal	288 820 525	65 288 059	56 024 718	0	0	2 000 000	0	0	422 134 303	
21. Önkormányzat	433 915 502	65 840 494	2 352 666 874	815 053 006	73 550 000	5 457 041 107	9 217 629	378 733 392	9 586 018 004	
22. Intézmény finanszírozás			421 000 974						421 000 974	
23. Mindösszesen	1 145 430 266	211 401 595	3 153 941 746	856 215 234	73 550 000	5 481 604 285	9 217 629	378 733 392	11 310 094 147	

1. Az önkormányzathoz tartozó intézmények felhalmozási bevételei

adatok Ft-ban

A		B	C	D
Bevételek		2019. évi terv	2019. V. mód.	2019. VI. mód.
1.	TOP-1.2.1-15-SB1-2016-00010 Kisvárdai Nádás-tó ökoturisztikai fejlesztése pénzmaradványból	288 403 656	288 403 656	288 403 656
	A zártkerti besorolású földrészteltek mezőgazdasági hasznosítását segítő, infrastruktúrális háttérét biztosító fejlesztések pénzmaradványból	8 056 900	8 056 900	8 056 900
2.	Járasszékhely múzeumok szakmai támogatása	3 000 000	3 000 000	3 000 000
	Kisvárdai lőközpont kialakítása, valamint multifunkciós csarnokhoz tartozó parkoló kivitelezése pénzmaradványból	161 297 417	161 297 417	161 297 417
5.	EFOP-1.5.3.-16-2017-00044 Humán szolgáltatások fejlesztése a kisvárdai járásba pénzmaradványból	11 760 011	11 760 011	11 760 011
6.	TOP-2.1.2-15.SB1-2017-00039 Élhető környezet megteremtése Kisvárdán a zöldfelületek és közösségi terek megújításával	781 583 018	781 583 018	781 583 018
7.	EFOP-1.2.11-16-2017-00026 Esély Otthon Kisvárdán pénzmaradványból	14 406 801	14 406 801	14 406 801
8.	Egyes települési önk.-ok feladatainak tám. 1818/2016. (XII.22.) Korm. határozat (pénzmaradvány) (1.690 M)	425 799 189	425 799 189	425 799 189
9.	Önkormányzati feladatellátást szolgáló fejlesztések támogatása (Sántha I. u., Darusziget u. felújítása)		26 180 822	26 180 822
10.	Önkormányzati úthálózat és parkoló fejlesztés pénzmaradványból	335 695 000	335 695 000	335 695 000
11.	Nemzeti Stadionfejlesztési Program-Stadion pénzmaradványból	243 006 860	243 006 860	243 006 860
12.	Városmajor u. - Kékese kerékpárút kialakítása pénzmaradványból	60 500 000	60 500 000	60 500 000
13.	Városmajor u. - Kékese kerékpárút kialakítása	50 800 000	50 800 000	50 800 000
14.	Új Múzeum építése és tájház kialakítása	1 900 000 000	1 900 000 000	1 900 000 000
	Infrastruktúra fejlesztés, ingatlanvásárlás- és fejlesztés, küzdősportok házána kialakítása 2065/2017. (XII.27.) Korm. határozat pénzmaradványból (800 M)	785 863 985	785 863 985	785 863 985
16.	Városfejlesztési projekt megvalósítása 1803/2016. (XII.20.) Korm. Határozat (pénzmaradvány) (700 M)	125 591 863	125 591 863	125 591 863
17.	Önkormányzati épületek energetikai korszerűsítése Kisvárdán pénzmaradványból	73 797 375	73 797 375	73 797 375
18.	Települési környezetvédelmi infrastruktúra fejlesztése Kisvárdán pénzmaradványból	96 968 181	96 968 181	96 968 181
	felhalmozási célú önkormányzati támogatás (vis maior)			19 317 704
19.	Közfoglalkoztatással kapcsolatos felhalmozási támogatás	1 189 967	1 569 967	1 569 967
20.	Nyírségvíz, ivóvíz és szennyvíz hálózat bérbeadása	66 040 000	66 040 000	66 040 000
21.	Rétközi Múzeum bútorok, eszközök beszerzése (EFOP) pénzmaradvány	2 493 392	2 493 392	2 493 392
22.	Kisvárdai Várszínház és Műv. Háza színházi fesztivál támogatás értékű bevétele		10 000 000	10 000 000
23.	Kölcsönök visszatérülése	3 000 000	3 000 000	3 000 000
24.	Ingatlankezelés épületfelújítás pénzmaradványból	3 135 000	3 135 000	3 135 000
25.	Ingatlan értékesítés		2 100 000	2 100 000
26.	Önkormányzat pénzmaradvány (kötvény, elkülönített számla)	565 717 762	615 717 762	615 717 762
27.	Összesen:	6.008.106.377	6.096.767.199	6.116.084.903

2. Az önkormányzathoz tartozó intézmények felhalmozási kiadásai

adatok Ft-ban

	A			
	Kiadások	B	C	D
	2019. évi terv	2019. V. mód.	2019. VI. mód.	
28. Beruházási felhalmozási kiadások:	4 376 430 939	3 742 135 150	3 742 135 150	
29. FOP-1.2.1-15-SB1-2016-00010 Kisvárdai Nádasi-ló ökoturisztikai fejlesztése	278 579 143	278 579 143	278 579 143	
A zárkerítési besorolási földrészeket mezőgazdasági hasznosítását segítő, infrastruktúrális háttérét biztosító fejlesztések	8 056 900	8 056 900	8 056 900	
30. Nemzeti Szabadidős - Egészség Sportpark Program keretében megvalósuló sportpark beruházás	11 290 300	11 290 300	11 290 300	
31. Járászhely múzeumok szakmai támogatásából beszerzés	3 001 702	3 001 702	3 001 702	
32. Kisvárdai hőközpont kialakítás, valamint multifunkciós csarnokhoz tartozó parkoló kivitelezése	161 297 417	161 297 417	161 297 417	
33. EFOP-1.5.3-16-2017-00044 Humán szolgáltatások fejlesztése a kisvárdai járásba	11 161 841	11 161 841	11 161 841	
34. TOP-2.1.2-15-SB1-2017-00039 Elhető környezet megteremtése Kisvárdán a zöldfelületek és közösségi terek	41 910 000	41 910 000	41 910 000	
35. Nemzeti Ovi-Sport pályázat - Nyitnikék Óvoda	4 500 000	0	0	
36. Egyes települési önk.-ok feladatainak tám. 1818/2016. (XII.22.) Korm. határozat (1,690 M)	380 794 984	360 671 199	360 671 199	
37. ebből: - Autóbusz parkoló és útépítés	190 149 920	192 348 505	192 348 505	
38. - Közterület-fenntartó gépek beszerzése	55 880 000	34 712 910	34 712 910	
39. - Alumínium csarnok építése	100 000 000	98 844 720	98 844 720	
40. - Strandfejlesztéshez kapcsolódó utak, sétányok, kültéri díszletek építése	34 765 064	34 765 064	34 765 064	
41. Önkormányzati úthálózat és parkoló fejlesztés	335 695 000	335 695 000	335 695 000	
42. Nemzeti Stadionfejlesztési Program- Stadion	243 006 860	32 114 866	32 114 866	
43. Városmajor u. - Kékese kerékpárút kialakítása	111 300 000	111 300 000	111 300 000	
44. Új Múzeum építése és tájház kialakítása	1 900 000 000	1 900 000 000	1 900 000 000	
45. Infrastruktúra fejlesztés, ingatlanvásárlás- és fejlesztés, küzdősportok házáinak kialakítása 2065/2017. (XII.27.) Korm. határozat pénzmegmaradványból (800 M)	785 863 985	334 426 760	334 426 760	
46. ebből: - Küzdősportok Házáinak kialakítása		69 000 510	69 000 510	
47. - Honvédelmi Sportközpont Közműfejlesztés		46 488 701	46 488 701	
48. - Ingatlanvásárlás		61 600 000	61 600 000	
49. - Kamerarendszer kiépítése		28 000 000	28 000 000	
50. - Mártírok útja belső parkoló kialakítás		8 134 985	8 134 985	
51. - Hajléktalan Szálló és lakások Otthona akadálymentesítése		11 202 564	11 202 564	
52. - Másodlagos termálhő hasznosítás és téreprendezés		90 000 000	90 000 000	
53. - Közösségi tér kialakítása		20 000 000	20 000 000	
54. Települési környezetvédelmi infrastruktúra fejlesztése Kisvárdán	75 121 681	75 121 681	75 121 681	
55. Telekvásárlás	7 100 000	7 100 000	7 100 000	
56. Ingatlan vásárlás (Alma utca, Körte utca)		6 842 930	6 842 930	
57. Kiszámlázásért fizetendő közbülső kártalanítás (ÖKT határozatok alapján)		29 429 785	29 429 785	
58. Közfoglalkoztatással kapcsolatos felhalmozási kiadások	1 687 918	2 067 918	2 067 918	
59. Kovacsoltvas kapu kivitelezés Szent L. u. 10-12.	554 736	554 736	554 736	
60. Számítástechnikai, egyéb tárgyi eszközök beszerzése (Önkormányzat)	5 500 000	5 500 000	5 500 000	
61. Számítástechnikai, egyéb tárgyi eszközök beszerzése (PH)	2 000 000	2 000 000	2 000 000	
62. Tárgynyilvántartók és székek vásárlása	3 000 000	3 000 000	3 000 000	
63. Városi Könyvtár informatikai és egyéb eszköz beszerzés	513 080	817 580	817 580	
64. Rétközi Múzeum bútorok, eszközök beszerzése (EFOP)	2 493 392	2 493 392	2 493 392	
65. Várszínház és Művészetek Háza tárgyi eszköz beszerzés	2 002 000	14 702 000	14 702 000	
66. Városi egészségügyi Alapellátás tárgyi eszköz beszerzés		3 000 000	3 000 000	
67. Felújítási felhalmozási kiadások:	1 169 418 479	1 713 178 790	1 713 178 790	
68. TOP-1.2.1-15-SB1-2016-00010 Kisvárdai Nádasi-ló ökoturisztikai fejlesztése	63 500 000	63 500 000	63 500 000	
69. EFOP-1.5.3-16-2017-00044 Humán szolgáltatások fejlesztése a kisvárdai járásba	598 170	598 170	598 170	
70. TOP-2.1.2-15-SB1-2017-00039 Elhető környezet megteremtése Kisvárdán a zöldfelületek és közösségi terek megújításával	739 673 018	739 673 018	739 673 018	
71. EFOP-1.2.11-16-2017-00026 Esély Otthon Kisvárdán	49 187 100	49 187 100	49 187 100	
72. Egyes települési önk.-ok feladatainak tám. 1818/2016. (XII.22.) Korm. határozat (1,690 M)	43 852 203	63 975 988	63 975 988	
73. ebből: - Parkok, közterületek kialakítása, járda és útburkolat felújítás	14 024 930	34 148 713	34 148 713	
74. - Önkormányzati tulajdonú ingatlanok külső és belső felújítása	29 827 273	29 827 275	29 827 275	
75. Városfejlesztési projekt megvalósítása 1803/2016. (XII.20.) Korm. Határozat (700 M)	125 591 863	125 591 863	125 591 863	
76. ebből: - Újfelújítás	62 384 747	62 384 747	62 384 747	
77. - Ingatlan felújítás	32 054 750	32 054 750	32 054 750	
78. - Járdák felújítás	31 152 366	31 152 366	31 152 366	
79. Infrastruktúra fejlesztés, ingatlanvásárlás- és fejlesztés, küzdősportok házáinak kialakítása 2065/2017. (XII.27.) Korm. határozat pénzmegmaradványból		451 437 225	451 437 225	
80. ebből: - Városi Egészségügyi Alapellátás épületének rekonstrukciója		84 847 593	84 847 593	
81. - Újfelújítás, újavítás, járdafelújítás, parkosítás		297 147 004	297 147 004	
82. - Bocskai utca gyermekotthon felújítása		69 442 628	69 442 628	
83. Önkormányzati feladatellátási szolgáltató fejlesztések (Sántha J. u.; Darusziget u. felújítása)		40 278 188	40 278 188	
84. Önkormányzati épületek energetikai korszerűsítése Kisvárdán	73 341 125	73 341 125	73 341 125	
85. Kisvárdai Egyesített Óvoda Császay László úti tagintézményében fűtés rendszer felújítása		1 550 206	1 550 206	
86. Kisvárdai és Térsége Szociális Szolgálat Idősek Otthona épületének felújítása		30 370 907	30 370 907	
87. Ingatlankezelés épületfelújítás	3 135 000	3 135 000	3 135 000	
88. Nyúsgyűjtés, ivóvíz és szennyvíz hálózaton végzett felújítások	66 040 000	66 040 000	66 040 000	
89. Zrínyi téri park körüli út felújítás	4 500 000	4 500 000	4 500 000	
90. Egyéb felhalmozási kiadások:	264 514 206	30 274 447	27 413 368	
91. Kölesdönök nyújtása	4 500 000	4 500 000	4 500 000	
92. Ingatlan vásárláshoz vissza nem térítendő támogatás nyújtása		12 900 000	12 900 000	
93. Szociális- és Gyermekjóléti Intézményfenntartó társ. részére felhm. tám. ért. kiad.	4 390 345	4 390 345	4 390 345	
94. Nemzeti Ovi-Sport pályázat - Nyitnikék Óvoda pénzeszköz átadás		4 500 000	4 500 000	
95. Tartalék (kötvényből, elkülönített pénzeszközökből)	255 623 861	3 984 102	1 123 021	
96. Összesen:	5 810 363 624	5 485 588 387	5 482 727 308	

6. melléklet a (....) önkormányzati rendelethez

Az államháztartáson kívülrre nyújtott támogatások részletezése

adatok Ft-ban

	A	B	C	D	E
	Támogatott szervezet neve	Támogatás célja	2019. évi terv	2019. módosított	2019. III. mód.
1.	Civil szervezetek támogatása	közösségi tevékenység	3 500 000	6 120 000	6 120 000
2.	Sportegyesületek támogatása	sporttevékenység	6 000 000	3 380 000	3 380 000
3.	Polgárőrség támogatása	közbiztonság	100 000	100 000	100 000
4.	ISZC KFT támogatása	sport és idegenforgalmi tevékenységek	30 000 000	30 000 000	30 000 000
5.	Rendőrség támogatása	közbiztonság	500 000	500 000	500 000
6.	Intézményműködési Kft. támogatása	városüzemeltetés, int. működtetés, közéletkezelés	197 000 000	197 000 000	207 409 000
7.	Várda Labdarúgó Szolgáltató Kft. támogatása	működési kiadások biztosítása	43 000 000	43 000 000	43 000 000
8.	Kisvárdai Várúrdő Fejlesztő Nonprofit Kft.	működési kiadások biztosítása			2 861 079
9.	Kisvárdai Kézilabda Club Sport Egyesület támogatása	működési kiadások biztosítása		11 800 000	11 800 000
10.	Ugat-lak Alapítvány támogatása	állategészségügy	500 000	500 000	500 000
11.	Közművelődési tevékenységek támogatása	oktatás, kultúra, kiadványok	4 000 000	4 000 000	4 000 000
12.	Házi orvosok támogatása	ei. alapellátási tevékenység	1 800 000	1 800 000	1 800 000
13.	Egyház támogatása	Sója ház működtetése	6 500 000	6 500 000	6 500 000
14.	Összesen		292 900 000	304 700 000	317 970 079

	A Tevékenység / Intézmény megnevezése	B			C			D			E			F			G		
		Bevételek			Kiadások			Kötelező feladatok			Önként vállalt feladatok			Államigazgatási feladatok					
		Kötelező feladatok	Önként vállalt feladatok	Államigazgatási feladatok	Kötelező feladatok	Önként vállalt feladatok	Államigazgatási feladatok	Kötelező feladatok	Önként vállalt feladatok	Államigazgatási feladatok	Kötelező feladatok	Önként vállalt feladatok	Államigazgatási feladatok	Kötelező feladatok	Önként vállalt feladatok	Államigazgatási feladatok	Kötelező feladatok	Önként vállalt feladatok	Államigazgatási feladatok
1.	Önkormányzat:																		
2.	Igazgatási tevékenység							81 874 000											
3.	szociális tevékenység (Önk.)								74 405 000										
4.	Városgazdálkodási tevékenys.	1 399 625 484						2 299 222 423											
5.	Intézményi gyermek étkeztetés	191 738 265						224 000 000											
6.	szüneti étkezés	3 116 988						5 800 000											
7.	utak fenntartása, üzemeltet.							52 069 033											
8.	kerékpárutak fenntartása							300 000											
9.	lakás- és helyiséggazd.	25 081 709						13 005 000											
10.	közmunka ellátása	341 137 798						365 122 787											
11.	közlel., települési hull. gazd.							20 100 000											
12.	állategészségügyi lev.							5 675 000											
13.	közütemető fenntartás							900 000											
14.	települési vízellátás, vízgazd.							4 000 000											
15.	közvilágítási feladatok							48 401 000											
16.	munkaegészségügyi ellátás							3 330 000											
17.	szennyvíz, csapadékvíz ellátás	8 000 000						8 600 000											
18.	sport és ifjúsági feladatok							3 380 000											
19.	sporlítésintézmények működtetése							11 947 364											
20.	nemz. ünnepek, állami rendv.			18 743 822				49 483 822											
21.	okt., közműv.lev.tám. lehetőség.	1 500 000						11 745 000											
22.	civil szerv.tám. nemzetk. kapcs.							5 420 000											
23.	kiadói tevékenység							3 300 000											
24.	helyi adóbevételek, pótlék, bírság	1 117 300 000																	
25.	önk. elszámolásai közp. költségvetéssel	398 372																	
26.	nemzetiségi Okt.												1 950 000						
27.	Közös Önk.Hív. Igazgatási tevékenység																		
28.	Igazgatási tevékenység kv.	104 868 960						378 372 052											
29.	ogy. választás	9 701 643						17 701 643											
30.	Kékcse	22 494 997						22 894 997											
31.	Kékcse ogy. választás	1 165 611						1 165 611											
32.	szociális tevékenység (hív.)																		
33.	Intézmények:																		
34.	Várday István Városi Könyvtár	17 371 370						48 672 221											
35.	Kisvárdai Varszínház és Művészetek Háza	234 399 863						255 309 665											
36.	Rétközi Múzeum	14 970 384						38 138 229											
37.	Kisvárdai Egyesített Óvoda	256 408 617						315 854 047											
38.	Városi Egészségügyi Alapellátás	181 459 160						200 403 526											
39.	szociális tevékenység támogatása (Társulás)	365 352 477						446 995 447											
40.	Felhalmozási kiadások																		
41.	Beruházás	2 860 235 511						3 742 135 150											
42.	Felújítás							1 713 178 790											
43.	egyéb felhalm.							26 290 345											
44.	Tartalék:																		
45.	működési tartalék pénzmaradvány	82 795 358						8 094 606											
46.	felhalmozási tartalék-pénzmaradvány	3 252 493 392						1 123 023											
47.	Pénzmaradvány																		
48.	Forgatási célú értékpapír (felhalmozás)																		
49.	Áll. állami megelőleg. és visszafiz. hitel	378 733 392						378 733 392											
50.	Összesen:	10 870 349 351		18 743 822		0		10 812 738 173					76 355 000						0

A rendelet általános indokolása

A költségvetés módosításáról szóló rendelet megalkotása központosított bevételek, működési és felhalmozási bevételek, költségvetési előirányzat átcsoportosítások miatt szükséges. A központi bevételek és a felhalmozási bevételek az önkormányzat bevételi előirányzatát növelik. A működési bevételek, költségvetési előirányzat átcsoportosítások az intézmények, a Kisvárdai Közös Önkormányzati Hivatal, valamint az Önkormányzat előirányzatait módosította.

Részletes indokolás

A rendelet 1.§-a módosítja az önkormányzat bevételi-kiadási főösszegét és költségvetési (működési, felhalmozási) egyenlegét.

A rendelet 2.§ -8.§-a módosítja a költségvetési rendelet mellékleteit.
A rendelet 9. §-a rendelkezik a hatályba lépésről.

Előzetes hatásvizsgálat a

2019. évi költségvetés módosításáról szóló rendelet – tervezet megalkotásához

A Jat. 17.§(2) bekezdése szerint a hatásvizsgálat során vizsgálni kell:

- a) a tervezett jogszabály valamennyi jelentősnek ítélt hatását, különösen
 - aa) társadalmi, gazdasági, költségvetési hatásait,
 - ab) környezeti és egészségi következményeit,
 - ac) adminisztratív terheket befolyásoló hatásait, valamint
- b) a jogszabály megalkotásának szükségességét, a jogalkotás elmaradásának várható következményeit, és
- c) a jogszabály alkalmazásához szükséges személyi, szervezeti, tárgyi és pénzügyi feltételeket.

A rendelet-tervezet hatásai:

- Társadalmi hatások:

Az önkormányzat költségvetésének bevételei közvetett módon meghatározzák a városban élő emberek jövedelmi helyzetét. A közalkalmazottak, köztisztviselők egyéb jogviszonyban foglalkoztatottak juttatásai, a segélyezettek ellátásai minden hónapban folyamatosan kifizetésre kerülnek, biztosítva a családok jövedelem forrásait. Közvetett társadalmi hatása van az önkormányzat területén élőkre, az intézmények ellátottaira a helyi adó bevételek nagysága, az önkormányzat likviditása.

- Gazdasági, költségvetési hatások:

Kisvárdai Város Önkormányzatának költségvetését nagyban meghatározza az állami támogatások nagysága, a helyi adóból származó bevételek és az intézményi működési bevételek. A folyamatos likviditás megőrzése érdekében a költségvetés egyensúlyának fenntartása volt az elsődleges szempont. Az előirányzatok betartása, az elnyert kiegészítő támogatás, egyéb pályázati források javítják a költségvetés helyzetét.

- Környezeti hatások:

A rendelet-tervezetnek környezeti hatása nincs.

- Egészségi következmények:

A rendelet-tervezetnek egészségi következménye nincs.

- Adminisztratív terheket befolyásoló hatások:

Adminisztratív terheket növelő vagy csökkentő hatása nincs a jogszabály megalkotásának. A költségvetési rendelet megalkotásához és végrehajtásához szükséges adminisztráció (személyi és tárgyi) rendelkezésre áll az önkormányzat és intézményeinél.

-A jogszabály megalkotásának szükségessége, a jogalkotás elmaradásának várható következményei:

Az önkormányzat szempontjából az éves költségvetési rendeletének módosítása elemi szükséglet, mivel e nélkül a gazdálkodás jogszerűsége kerül veszélybe.

- Jogszabály alkalmazásához szükséges személyi, szervezeti, tárgyi és pénzügyi feltételek.

A jogszabály alkalmazásához szükséges személyi, szervezeti, tárgyi és pénzügyi feltételek biztosítottak, nincs kockázata a végrehajtásnak.

Tárgy: Előterjesztés az önkormányzat vagyonáról és a vagyongazdálkodás szabályairól szóló önkormányzati rendelet megalkotására

Előadó: Leleszi Tibor polgármester

**Véleményezi: Jogi, Ügyrendi és Fejlesztési Bizottság
Pénzügyi és Számvizsgáló Bizottság**

Leleszi Tibor polgármester: Véleményezte a Jogi, Ügyrendi és Fejlesztési Bizottság, valamint a Pénzügyi és Számvizsgáló Bizottság. Felkérem a bizottságok elnökeit, hogy mondják el a bizottságok javaslatait.

Dudás István bizottsági elnök a Jogi, Ügyrendi és Fejlesztési Bizottság elfogadásra javasolja az előterjesztés rendelet – tervezetének elfogadását.

Bodrog László bizottsági elnök a Pénzügyi és Számvizsgáló Bizottság elfogadásra javasolja az előterjesztés rendelet – tervezetének elfogadását.

Kérdések nem voltak.

Hozzászólás, vélemény, javaslat nem volt.

Leleszi Tibor polgármester felteszi szavazásra a Képviselő-testület tagjai felé az előterjesztés rendelet – tervezetének elfogadását.

A Képviselő-testület 10 egyhangú igen szavazattal, ellenszavazat és tartózkodás nélkül elfogadta az előterjesztés rendelet – tervezetét és az alábbi rendeletet alkotta meg:

**KISVÁRDA VÁROS ÖNKORMÁNYZATA
KÉPVISELŐ-TESTÜLETÉNEK**

29/2019. (XII.19.)

önkormányzati rendelete

az önkormányzat vagyonáról és a vagyongazdálkodás szabályairól

Kisvárdai Város Önkormányzat Képviselő-testülete, az Alaptörvény 32. cikk (2) bekezdésében,
az 5. § (1) bekezdés tekintetében a nemzeti vagyonról szóló 2011. évi CXCVI. törvény 5. § (2) bekezdés b) pontjában, 5. § (4) bekezdésében, és 18. § (1) bekezdésében,
az 5. § (2) bekezdés tekintetében a nemzeti vagyonról szóló 2011. évi CXCVI. törvény 6. § (5) bekezdésében,
a 6. § tekintetében a nemzeti vagyonról szóló 2011. évi CXCVI. törvény 5. § (2) bekezdés c) pontjában,
a 7. alcím tekintetében a nemzeti vagyonról szóló 2011. évi CXCVI. törvény 3. § (1) bekezdés 6. pontjában,
a 27. § tekintetében a Magyarország helyi önkormányzatairól szóló 2011. évi CLXXXIX. törvény 143. § (4) bekezdés j) pontjában,
a 34. § (1) bekezdés tekintetében a nemzeti vagyonról szóló 2011. évi CXCVI. törvény 13. § (1) bekezdésében,
a 34. § (2) bekezdés tekintetében a nemzeti vagyonról szóló 2011. évi CXCVI. törvény 11. § (16) bekezdésében,
a 15. alcím tekintetében Magyarország helyi önkormányzatairól szóló 2011. évi CLXXXIX. törvény 109. § (4) bekezdésében és 143. § (4) bekezdés i) pontjában kapott felhatalmazás alapján – a helyi önkormányzatok és szerveik, a köztársasági megbízottak, valamint egyes centrális alárendeltségű szervek feladat- és hatásköreiről szóló 1991. évi XX. törvény 138. § (1) bekezdés j) pontjában meghatározott feladatkörében eljárva – a következőket rendeli el.

1.

Tárgyi hatály

1. § (1) A rendelet tárgyi hatálya kiterjed Kisvárdai Város Önkormányzatának minden tulajdonában lévő, illetve tulajdonába kerülő ingatlan és ingó vagyona, vagyoni értékű jogra (továbbiakban: ingatlan és ingó vagyona) továbbá, tagsági jogot megtestesítő értékpapírra, gazdasági társaságban az önkormányzatot megillető egyéb társasági részesedésre (továbbiakban portfólió vagyona).
- (2) A rendelet 13. és 14. alcímeinek tárgyi hatálya kiterjed:
- a) az önkormányzat tulajdonában és kezelésében lévő lakások és nem lakás

- céljára szolgáló helyiségek bérleti díjának rendezésére;
- b) a közterület használati díjak, a haszonbérleti díjak, a parkolási díjak és egyéb térítési díjak rendezésére;
- c) a lakásépítéssel, vagy vásárlással összefüggésben nyújtott kölcsönök, munkáltatói és szociális kölcsönök, valamint visszafizetési kötelezettséggel nyújtott támogatások rendezésére; valamint
- d) egyéb jogcímen felmerült kintlévőségek rendezésére.
- (3) A rendelet 13. és 14. alcímeinek tárgyi hatálya nem terjed ki az adók, valamint az adók módjára behajtandó kintlévőségek rendezésére.

2. § A vagyon feletti tulajdonosi jogok gyakorlásának szabályai szempontjából nem terjed ki a rendelet hatálya:

- a) az önkormányzat tulajdonában lévő lakások és nem lakás céljára szolgáló helyiségek bérletére, elidegenítésére;
- b) a közterületek hasznosítására;
- c) a közbeszerzésekről szóló törvény hatálya alá tartozó közbeszerzésekre;
- d) a likvid pénzeszközök lekötésére, befektetésére;
- e) ingó vagyon selejtezésére, ha az más jogszabályokban foglalt eljárás alapján történik;
- f) nemzetiségi önkormányzatok vagyonjuttatására;
- g) az önkormányzat költségvetési intézményeinek működési célú pénzeszköz átvételével kapcsolatos döntésére.

2.

Az önkormányzat vagyona

3. § (1) Az önkormányzat vagyona (a továbbiakban: önkormányzati vagyon) az 1. § (1) bekezdésében meghatározott vagyontárgyakból áll.

(2) A törzsvagyonba tartozó vagyontárgyak körét e rendelet, valamint egyéb jogszabályok állapítják meg.

(3) A képviselő-testület az éves költségvetési rendelet elfogadásával egyidejűleg határozatot hozhat a forgalomképes vagyontárgyak tárgyévi hasznosításáról, melyben értékesítési irányelveket határozhat meg. Megjelölheti azon ingatlan és egyéb vagyon- elemeket, amelyek értékesítése az adott évben indokolt.

4. § (1) A kizárólagos önkormányzati tulajdonba tartozó, önkormányzati törzsvagyonnak minősülő vagyonelemek körét a rendelet 1. melléklete tartalmazza.

(2) A kizárólagos önkormányzati tulajdonba tartozó, önkormányzati törzsvagyonnak minősülő vagyonelemek a nemzeti vagyonról szóló törvény rendelkezései alapján forgalomképtelenné minősülnek. A forgalomképtelenség szabályait és kivételeit a nemzeti vagyonról szóló törvény határozza meg.

5. § (1) E rendelettel nemzetgazdasági szempontból kiemelt jelentőségű önkormányzati törzsvagyonnak minősített vagyonelemek körét a rendelet 2. melléklete tartalmazza.

(2) Az (1) bekezdésben meghatározott vagyonelemek, a nemzeti vagyonról szóló törvényben foglalt kivétellel elidegenítési és – vagyonkezelői jog, jogszabályon alapuló, továbbá az ingatlanra közérdekből külön jogszabályban feljogosított szervek javára alapított használati jog, vezetékjog, vagy ugyanezen okokból alapított szolgalmat, továbbá a helyi önkormányzat javára alapított vezetékjog kivételével – terhelési tilalom alatt áll, biztosítékul nem adható, azon osztott tulajdon nem létesíthető.

6. § (1) Korlátozottan forgalomképes törzsvagyonnak minősülnek azok a vagyonelemek, amelyeket jogszabály ekként határoz meg.

(2) Az (1) bekezdésben említett vagyonelemekre vonatkozó szabályokat az erről rendelkező jogszabályok határozzák meg.

(3) E rendelet alapján korlátozottan forgalomképes törzsvagyonnak minősül(nek):

a) a köztemető;

b) az önkormányzat tulajdonában álló sportpályák és a sportcélú létesítmények;

c) az önkormányzat tulajdoni részesedésével működő gazdasági társaságok használatában lévő önkormányzati vagyon;

d) az önkormányzat tulajdonában álló műemlékek és a művészeti alkotások;

e) az önkormányzat tulajdonában álló védett természeti területek;

f) az önkormányzat tulajdonában álló műemlékileg védett, a műemlék jellegű és a városképi jelentőségű ingatlanok.

(4) A (3) bekezdésben meghatározott korlátozottan forgalomképes törzsvagyonnak minősül vagyonelemekre vonatkozó szabályokat a rendelet 7. alcíme határozza meg.

(5) A korlátozottan forgalomképes törzsvagyon körét, a rendelet 3. melléklete tartalmazza.

7. § (1) Forgalomképes vagyon mindazon vagyontárgy, amelyről jogszabály másként nem rendelkezik, és amely nem tartozik a törzsvagyon körébe.

(2) A forgalomképes ingatlanvagyon körét a 4. melléklet tartalmazza.

3.

Vagyonnyilvántartás és leltár

8. § (1) Az önkormányzat vagyonáról a mindenkor hatályos jogszabályok előírásainak megfelelő nyilvántartásokat kell vezetni.

(2) A közüzemek, a gazdasági társaságok és az intézmények használatában lévő

vagyon leltározása, nyilvántartása a vagyon használójának a kötelessége, az egyéb vagyon leltározása, nyilvántartása a Polgármesteri Hivatal feladata.

4.

Az önkormányzati vagyon feletti tulajdonosi jogok gyakorlásának szabályai

9. § (1) Az egyes tulajdonosi jogok gyakorlása körében felmerült feladatokat a képviselő-testület rendelkezései szerint a Polgármesteri Hivatal, vagy a képviselő-testület által megbízott természetes, vagy jogi személy is elláthat, de ez nem minősül a tulajdonosi jogok átruházásának.

(2) Önkormányzati tulajdonú ingatlant és ingó vagyontárgyat ingyenesen, a nemzeti vagyonról szóló törvénynek megfelelően lehet használatba adni. Az ingyenes használatba adásról egy évet meg nem haladó használatba adás esetén a polgármester, egy évet meghaladó használatba adás esetén a képviselő-testület rendelkezik.

(3) Az intézmények a rájuk bízott önkormányzati vagyonnal a költségvetési szervekre vonatkozó szabályok és e rendeletbe foglalt előírások alapján gazdálkodnak. Az egyéb gazdálkodó szervek a Ptk. szabályai szerint gazdálkodhatnak, de a tevékenységüket meghatározó döntéseknél kötelesek a tulajdonos döntését kikérni. Beruházási, beszerzési és felújítási feladataik megvalósítására a hatályos közbeszerzési törvényben és az e rendeletben foglaltak kötelező betartása mellett kerülhet sor.

10. § (1) A vízi közművek üzemeltetéséről, a közművagyon használatáról, fenntartásáról, a közszolgáltatás folyamatos teljesítéséről az önkormányzat a Nyírségvíz Zrt. útján gondoskodik.

(2) A közüzemre bízott vagyont, a közműveket az önkormányzat csak a közüzem megszüntetése és átszervezése esetén – az átszervezéssel arányosan – vonhatja el a közüzemektől.

11. § A polgármester jogosult:

- a) a hatáskörrel rendelkező szerv döntése alapján a vagyonhasznosítási jogügyletek megkötésére;
- b) gazdasági társaságokban lévő önkormányzati vagyonnal kapcsolatos tagsági jogok gyakorlására;
- c) megkötni a nem intézményi használatban lévő bérleti szerződéseket;
- d) megkötni a biztosítási, közüzemi szerződéseket.

12. § Az önkormányzati vagyon feletti e rendeletben nem szabályozott egyéb rendelkezési jogot (pl. szolgalmi jog, tulajdonosi hozzájárulás, tilalom bejegyeztetése, ingatlan-nyilvántartási kötelezettség, telekalakítással járó feladatok stb.) a polgármester jogosult gyakorolni.

13. § Az önkormányzati vagyont érintő hatósági eljárásban a tulajdonost megillető nyilatkozattételi jogot, továbbá a közigazgatási és bírósági eljárásban az ügyfél jogát a polgármester gyakorolja. Az önkormányzat jogi képviselőjének biztosításáról a polgármester gondoskodik.

5.

Eljárási szabályok

14. § (1) Önkormányzati vagyont elidegeníteni a Településrendezési Tervek előírásait figyelembe véve a településrendezéssel foglalkozó munkaszervezeti egység szakmai véleményének megfelelően, azzal összhangban – e rendeletben meghatározott kivételekkel – csak nyilvános versenytárgyalás útján lehet.

(2) Önkormányzati, vagy részben önkormányzati tulajdonú ingatlanok megosztására, összevonására, telekhatár módosítására, továbbá önkormányzati tulajdonú utak esetében az útkezelői hozzájárulás megadására a Településrendezési Tervek és egyéb szakmai (közlekedési stb.) előírásoknak megfelelően, azzal összhangban, a Polgármesteri Hivatal településrendezési feladatokat ellátó munkaszervezeti egységének szakmai véleményének megfelelően kerülhet sor a Polgármester döntése alapján.

15. § Építési teleknek minősülő ingatlant elidegeníteni minimum 2 éves beépítési kötelezettség előírásával nyilvános versenytárgyalás útján lehet, amely időtartam indokolt esetben a képviselő-testület döntése alapján legfeljebb 1 évvel meghosszabbítható. A szerződésben a beépítési kötelezettség elmulasztásának esetére az eredeti, vagy csökkentett vételáron történő visszavásárlás jogát ki kell kötni (bontó feltétel).

16. § Önkormányzati tulajdont megterhelni, azon jelzálogjogot létesíteni csak a képviselő-testület hozzájárulásával lehet.

17. Az önkormányzat tulajdonában vagy részarány tulajdonában lévő ingatlanok és ingóságok tekintetében az önkormányzatot megillető elővásárlási jogáról történő lemondás és visszavásárlás jogának gyakorlása nettó 8 000 e Ft szerződéses értékhatárig a polgármester, nettó 8 000 e Ft szerződéses értékhatárt meghaladó értékhatártól a képviselő-testület hatásköre.

18. § Az önkormányzat javára bejegyzett jelzálogjogot megelőző rangsorban újabb jelzálogjog bejegyzéséhez kizárólag kedvezményes lakáscélú pénzügyi hitel felvétele esetén adható hozzájárulás. A hozzájárulás megadására a polgármester jogosult.

6.

Forgalomképtelen vagyon feletti rendelkezés szabályai

19. § A forgalomképtelen vagyontárgyakra vonatkozó szabályokat a nemzeti vagyonról szóló törvény határozza meg.

20. § E rendelettel nemzetgazdasági szempontból kiemelt jelentőségű önkormányzati törzsvagyonnak minősített vagyonelemek – ha eredeti funkciójukat elvesztették, a korábbi feladatellátáshoz nincs rájuk szükség, vagy a Belterületi Szabályozási Terv megszűntnek nyilvánítja – a Településrendezési Tervekkel összhangban a Polgármesteri Hivatal település rendezéssel foglalkozó munkaszervezeti egységének véleménye alapján a képviselő-testület egyedi döntésének megfelelően átsorolhatók.

7.

Korlátozottan forgalomképes vagyon feletti rendelkezés szabályai

21. § Jelen alcím hatálya az 5. § (3) bekezdésében meghatározott vagyonelemekre terjed ki.

22. § (1) A korlátozottan forgalomképes önkormányzati vagyon szerzéséről, gazdasági társaságba viteléről, elidegenítéséről és használati, illetve hasznosítási jogának átengedéséről – a hatályos jogszabályok rendelkezéseinek, a Polgármesteri Hivatal településrendezéssel foglalkozó munkaszervezeti egysége és a vagyon jellegénél fogva érintett munkaszervezeti egysége véleményének figyelembe vételével – a képviselő-testület rendelkezik.

(2) Egyes vagyonelemekkel való rendelkezést más jogszabályok egyéb feltételekhez is köthetik.

23. § (1) A korlátozottan forgalomképes vagyonelemek a képviselő-testület egyedi döntésével átsorolhatók, ha eredeti funkciójukat elvesztették és a korábbi feladatellátáshoz már nincs rájuk szükség, valamint a Belterületi Szabályozási Terv a funkció szerinti besorolást megszűntnek nyilvánítja.

(2) Az átsorolást a Településrendezési Tervekkel és az egyéb önkormányzati rendeletekkel összhangban kell végrehajtani.

(3) Az átsorolás előtt a Polgármesteri Hivatal településrendezéssel foglalkozó munkaszervezeti egységének és a vagyon jellegénél fogva egyéb érintett munkaszervezeti egységének véleményét ki kell kérni.

24. § A korlátozottan forgalomképes vagyont megterhelni, vagy más módon biztosítékkul adni nem lehet.

8.

Forgalomképes vagyon feletti rendelkezés szabályai

25. § A forgalomképes ingóvagyon és vagyon értékű jog szerzéséről, elidegenítéséről, illetőleg a tulajdonjog változásával járó minden más jogügyletről nettó 8 000 e Ft egyedi beszerzés kori vagy nyilvántartás szerinti értékhatárig a polgármester, ezt meghaladóan a képviselő-testület rendelkezik.

26. § A nettó 8 000 e Ft egyedi beszerzési értékhatárt meg nem haladó ingatlanok értékesítése, szerzése, vagy egyéb módon történő hasznosítása (használatba adás, bérlet, stb.) a polgármester, ezt meghaladóan a képviselő-testület jogköre.

27. § (1) Az önkormányzat a Magyarország helyi önkormányzatairól szóló törvényben meghatározott korlátozásoktól eltérően, 25 millió forint egyedi nettó forgalmi értékig rendelkezhet a tulajdonában álló ingóság tulajdonjogának ingyenes átruházásáról.

(2) Az (1) bekezdés szerinti tulajdonjog átruházás közzeladat ellátását nem veszélyeztetheti, és kizárólag közzeladat ellátásának elősegítése érdekében történhet.

(3) Az (1) bekezdés szerinti tulajdonjog átruházás 8 millió forint egyedi nettó forgalmi értékig a polgármester, ezt meghaladóan 25 millió forint egyedi nettó forgalmi értékig a képviselő-testület hatásköre.

28. § Értékhatártól függetlenül a képviselő-testület kizárólagos hatáskörébe tartozik a társaság, egyesület, bármilyen vagyonnal társaságba, társulásba, egyesületbe, közalapítványba belépés, vagy kilépés, egy évet meghaladó lejáratú értékpapír vásárlása, hitel felvétele, ill. annak felvételéhez vagyoni fedezet biztosítékkul adása, váltó kibocsátása és elfogadása, kezesség vállalása.

29. § (1) Az önkormányzat által alapított, vagy önkormányzati érdekeltségű gazdasági társaságokban lévő önkormányzati vagyonnal kapcsolatos tulajdonosi jogok – a (2) bekezdésben, valamint a nemzeti vagyonnól szóló törvényben foglalt kivételekkel – az alábbiak szerint gyakorolhatók:

a) Ha az önkormányzat tulajdoni részaránya a gazdasági társaságban a 25% -ot meghaladja, akkor minden, a tulajdonosi jog gyakorlását érintő, vagyonnal kapcsolatos döntés meghozatalára a képviselő-testület jogosult.

- b) Ha az önkormányzat tulajdoni részaránya a gazdasági társaságban 25%, vagy annál kisebb, az önkormányzatot képviselő személy – megbízáson alapuló meghatalmazás alapján – jogosult dönteni az önkormányzat résztulajdonát meg nem haladó összegű elővásárlási jogról, a vezető kinevezéséről, felmentéséről, a társasági szerződés módosításáról, üzletrész feletti rendelkezési jog átruházásáról, árak és díjak megállapításáról – kivéve azokat az ármegállapításokat, amelyeket a jogszabály a képviselő-testület hatáskörébe utal – jelentősebb szerződések aláírásáról, mindazokról az ügyekről, amelyet törvény, a társasági szerződés, vagy az alapító okirat, a taggyűlés kizárólagos hatáskörébe utal. Meghatalmazás kizárólag a nemzeti vagyonról szóló törvényben meghatározott személy részére adható.
- (2) A gazdasági társaságokkal kapcsolatban – a tulajdoni részaránytól függetlenül – kizárólag a képviselő-testület hozhat döntést:
- az alaptőke (törzstőke) felemeléséről, leszállításáról;
 - egyreszvényfajtákhoz fűződő jogok megváltoztatásáról;
 - a társaság más társasággal való egyesüléséről, beolvadásáról, megszűnéséről, valamint más társasági formává történő átalakulásáról;
 - jelentősebb szerződések jóváhagyásáról;
 - társasági szerződés, alapító okirat módosításáról;
 - mindazokról a kérdésekről, melyekkel a képviselő-testület bizottsága, a társaság igazgatósága, felügyelő bizottsága és könyvvizsgálója a képviselő-testülethez fordul.
- (3) A (2) bekezdés d) pontja vonatkozásában jelentősebb szerződésnek minősülnek:
- ingatlan tulajdonjogának megszerzése, vagy átruházása; ingatlanl kapcsolatos vagyoneértékű jog megszerzése, vagy átruházása; ingatlanra vonatkozó jelzálogjog, vagy tilalom ingatlan-nyilvántartásba történő bejegyzése,
 - hitel felvétele, vagy folyósítása;
 - nettó 8.000.000 Ft értékhatárt meghaladó üzleti szerződés megkötése.

9.

Az intézményekre, gazdasági társaságokra bízott vagyon hasznosítása

30. § (1) A (2) bekezdésben meghatározott kivétellel, az intézmények, gazdasági társaságok használatába adott vagyon 1 évet meg nem haladó, tulajdonjog változással nem járó hasznosítása (bérbeadás, használatba adás, stb.) az intézmény vezetőjének hatásköre, az 1 évet meghaladó hasznosítás a képviselő-testület hatásköre. A hasznosítás nem veszélyeztetheti a használati jogot gyakorló intézmény, vagy gazdasági társaság alapfeladatának ellátását.

(2) Az önkormányzat a közművek használatába adott önkormányzati vagyon tulajdonjog változásával nem járó egyéb módon történő hasznosítását a kezelő, használó, üzemeltető szervezetére, intézményére bízta.

31.§ Az intézményekre, gazdasági társaságokra bízott vagyonban bekövetkezett változásról, a vagyon hasznosításáról, vagy a hasznosításból származó bevételekről a képviselő-testületet évente, az önkormányzat költségvetésének végrehajtásáról szóló beszámolóban tájékoztatni kell.

32.§ Az intézmények a részükre nyújtott támogatást és saját bevételeiket az alapfeladat sérelme nélkül és a fontossági sorrend betartásával önállóan használhatják az intézmény működtetése érdekében. Alapítványt, más szervezeteket, egyesületeket csak a képviselő-testület jóváhagyásával támogathatnak, illetve hozhatnak létre.

33. § A jogutód nélkül megszűnő intézmények feleslegessé vált ingatlanjainak értékesítésére vonatkozó döntést megelőzi az adott ingatlanoknak a korlátozottan forgalomképes vagyonskörből való kivonása és forgalomképessé átminősítése.

10.

Az önkormányzati vagyon elidegenítésének és hasznosításának nyilvánossága

34. § (1) Az Önkormányzat tulajdonában álló nemzeti vagyon elidegenítése a **központi költségvetésről szóló törvényben meghatározott értékhatár felett** – törvényben meghatározott kivételekkel – csak nyilvános versenytárgyalás útján történhet a legjobb ajánlatot tevő részére.

(2) Az Önkormányzat tulajdonában álló nemzeti vagyon hasznosítása a **központi költségvetésről szóló törvényben meghatározott értékhatár felett** – törvényben meghatározott kivételekkel – csak nyilvános versenytárgyalás útján történhet a legjobb ajánlatot tevő részére.

(3) A nyilvános versenytárgyalásnak biztosítania kell az önkormányzati vagyon ellenőrizhető és szabályozott keretek közötti leghatékonyabb értékesítését és hasznosítását, megalapozott szerződések létrejöttét, valamint a pályázó számára azonos és egyenlő feltételek garantálásával a verseny tisztaságának védelmét.

35. § (1) A versenytárgyalás előkészítésével és lefolytatásával kapcsolatos feladatokat a Polgármesteri Hivatal érintett munkaszervezeti egysége, és a Szervezeti és működési szabályzatban meghatározott hatáskörrel rendelkező bizottság látja el.

(2) A versenytárgyalást a képviselő-testület írja ki. A versenytárgyalást az

SZMSZ szerint hatáskörrel rendelkező bizottság folytatja le. A versenytárgyalás eredményét a képviselő-testület állapítja meg.

36. § A nyilvános versenytárgyalási hirdetményt a helyben szokásos módon és a képviselő-testület döntésének megfelelően, esetenként a helyi és országos sajtóban is közzé kell tenni.

11.

A felajánlott vagyon elfogadása

37. § (1) Ha a vagyonról az önkormányzat javára lemondtak, azt a lemondásban megnevezett vagyonkezelő elfogadhatja, feltéve, hogy képes az azzal járó kötelezettségek teljesítésére.

(2) Az önkormányzat részére 1.000.000,- Ft értékhatár felett ellenérték nélkül felajánlott vagyon elfogadásához szükség van a képviselő-testület jóváhagyására.

12.

Önkormányzati vagyon értékének meghatározása

38. § Az önkormányzat ingatlanvagyonát a számviteli nyilvántartás szerinti nettó értéken, vagy értékbecslés esetén becsült értéken, ingó vagyonát nyilvántartási értéken, a portfólió vagyonát – amennyiben jogszabály eltérően nem rendelkezik – a számviteli politikában meghatározott értéken (névértéken) tartja nyilván.

39. § (1) Önkormányzati vagyon körébe tartozó vagyon értékesítésére és megterhelésére, **valamint vagyon szerzésére** irányuló döntést megelőzően, az adott vagyontárgy forgalmi (piaci) értékét – a (2) és (3) bekezdésekben foglalt kivételekkel –:

- a) ingatlan és ingó vagyon esetén 6 hónapnál nem régebbi forgalmi értékbecslés;
- b) tagsági jogokat megtestesítő értékpapír esetén, ha az a tőkepiacról szóló törvény hatálya alá tartozó Budapesti Értéktőzsdén jegyzett, vagy a forgalmazotti kategóriában szerepel, úgy a tőzsdén kialakult tőzsei árfolyam;
- c) ha a tőzsdén kívüli másodlagos értékpapír piacon forgalmazott értékpapír, úgy az értékpapír kereskedők által, a sajtóban közzétett vételi középárfolyam;
- d) egyéb társasági részesedés esetén 6 hónapnál nem régebbi üzleti értékelés alapján kell meghatározni.

(2) Amennyiben az adott vagyontárgy vonatkozásában rendelkezésre áll az értékesítésnél, a hasznosításnál, valamint a megterhelésnél, az (1) bekezdésben

foglaltaknál régebben készült forgalmi értékbecslés, vagy üzleti értékelés, a döntést megelőzően ennek aktualizált változata is elfogadható.

(3) Forgalomképes vagyontárgy elidegenítése esetén a képviselő-testület az (1) és (2) bekezdések alapján megállapított értéktől eltérően, kivételesen fontosnak ítélt folyamatos várospolitikai, vagy alapos gazdasági érdek esetén, egyedi mérlegelés alapján eltérhet.

13.

Az önkormányzat vagyonát érintő behajthatatlan kintlévőségekkel kapcsolatos eljárás

40. § (1) Követelések azok a különféle szállítási, vállalkozási, szolgáltatási és egyéb szerződésekből jogszerűen eredő, pénzben kifejezett fizetési igények, amelyek a költségvetési szervek által már teljesített, a szerződő fél által már elfogadott, elismert termékértékesítéshez, szolgáltatás teljesítéshez, kölcsönnyújtáshoz, visszterhesen átadott pénzeszközökhöz vagy előleg fizetéshez kapcsolódnak.

(2) A követeléseket az intézmények pénzügyi feladatokat ellátó szervének kell az érvényben lévő jogszabályok előírásainak megfelelően úgy nyilvántartani, hogy abból megállapítható legyen a szerződő, helytállni köteles neve, címe, a követelés jogcíme és összege, az esedékesség és befizetés időpontja, a befizetendő és a befizetett összeg és annak időpontja, az intézkedés időpontja és annak eredménye.

(3) A behajtással kapcsolatos intézkedéseket és a behajthatatlan követelések törlesztésre irányuló előterjesztéseket a költségvetési szervek pénzügyi feladatait ellátó szervezeti egységei kötelesek elvégezni.

41. § Behajthatatlannak minősül az a 90 napon túli követelés:

- a) amelyről csődeljárás, felszámolási eljárás során kiderül, hogy megtérülésére nincs esély, mert a felszámoló a követelést egyáltalán nem tudja kielégíteni;
- b) melyre a felszámolás, adósságrendezési eljárás befejezésekor a vagyonfelosztási javaslat szerinti értékben az átvett eszköz értéke nem nyújt fedezetet;
- c) amelyet eredményesen nem lehet érvényesíteni, mert a megtérülésével kapcsolatban felmerülő költségek nagyságrendje nincs arányban a követelés várhatóan behajtható összegével, vagy csak többletköltség felmerülését eredményezné;
- d) amelyről egyértelműen kiderül, hogy a helytállni köteles személy hagyaték nélkül elhunyt, ezért a behajtásra nincs lehetőség;
- e) amely a hatályos jogszabályok szerint elévült;

- f) amelyet bíróság előtt érvényesíteni nem lehet;
- g) amelynél az adós nem lelhető fel, mert a megadott címen nem található és a felkutatása nem járt eredménnyel.

42. § (1) A behajthatatlan követelések törlésére adósonként 100.000 Ft-ot meg nem haladó összeghatárig a polgármester jogosult.

(2) Az SZMSZ szerint hatáskörrel rendelkező bizottság jogosult arra, hogy adósonként a 1.000.000 Ft-ot meg nem haladó összegű követelés törlését elrendelje, amennyiben a behajthatatlanságot az intézmény igazolja.

(3) A 1.000.000 Ft-ot meghaladó behajthatatlan követelések törlésére kizárólag a képviselő-testület jogosult.

14.

Az önkormányzati vagyonnal kapcsolatos perbeli vagy peren kívüli egyezségkötés

43. § Az önkormányzat tényleges vagy várományi vagyonát érintő perbeli, vagy peren kívüli egyezség megkötésére nettó 8 millió Ft perértékig a polgármester, ezt meghaladóan a képviselő-testület jogosult.

15.

Vagyonkezelői jog

44.§ Vagyonkezelői jog létesíthető az 5. mellékletben felsorolt vagyontárgyakra vonatkozólag.

45.§ (1) A képviselő-testület egyedi határozatával dönthet vagyonkezelői jog létesítéséről, amely határozatban megjelöli – figyelemmel az érintett ingatlan értékére, állagára, a közfeladat jellegére, a vagyonkezelésébe vett vagyon használatából, működtetéséből származó bevételekre – a vagyonkezelői jog ellenértékét.

(2) A vagyonkezelői jog ellenértékeként figyelembe lehet venni a vagyonkezelésbe vett vagyontárgy értéknövelő felújítását, valamint értéknövelő beruházás vállalását.

46.§ (1) A képviselő-testület egyedi határozatával dönthet vagyonkezelői jog ingyenes átengedéséről, amely határozatban megjelöli az ingyenesség indokait.

(2) Vagyonkezelői jog ingyenes átengedésére akkor kerülhet sor, ha azt a közfeladat jellege, az érintett ingatlan értéke, állaga indokolja.

47.§ (1) A vagyonkezelő köteles:

- a) a rábízott vagyon biztosítására,
- b) a vagyon fenntartásával, üzemeltetésével, karbantartásával kapcsolatos feladatok ellátására,
- c) a nyilvántartási és adatszolgáltatási kötelezettségeinek teljesítésére,
- d) a vagyonkezelői jog ingatlan-nyilvántartási bejegyzésének kezdeményezését haladéktalanul bejelenteni.

(2) A vagyonkezelő az átvállalt feladatok ellátását saját szervezete útján látja el.

48.§ (1) A vagyonkezelő kötelezettségeinek teljesítését, azok szabályszerűségét a polgármester – a Polgármesteri Hivatal illetékes osztályának közreműködésével – ellenőrzi.

(2) Az ellenőrzés célja különösen:

- a) a nyilvántartások vezetésének, hitelességének, teljességének, helyességének vizsgálata;
- b) a vagyongazdálkodási feladatok teljesítése, a vagyongazdálkodás stratégiai, általános vizsgálata;
- c) a vagyonkezelési szerződésben rögzített kötelezettségek teljesítésének vizsgálata.

(3) Az ellenőrzést végző személy köteles:

- a) jogait úgy gyakorolni, hogy az ellenőrzött vagyonkezelő tevékenységét és rendeltetésszerű működését a lehető legkisebb mértékben zavarja;
- b) az ellenőrzésről a vagyonkezelő vezetőjét az ellenőrzés tervezett időpontját megelőző 3 munkanappal tájékoztatni;
- c) az ellenőrzés megállapításairól jegyzőkönyvet készíteni;
- d) az elkészített jegyzőkönyvet 3 munkanapon belül az ellenőrzött vagyonkezelő szerv vezetőjének megküldeni.

(4) Az ellenőrzött vagyonkezelő képviselője jogosult:

- a) az ellenőrzésnél jelen lenni, észrevételt tenni;
- b) az ellenőrzés megállapításait megismerni.

49. § A vagyonkezelői jogra vonatkozó egyéb szabályokat a nemzeti vagyonról szóló törvény és Magyarország helyi önkormányzatairól szóló törvény határozza meg.

16.

Záró rendelkezések

50. § Ez a rendelet a kihirdetést követő napon lép hatályba.

51. § Hatályát veszti az önkormányzat vagyonáról és a vagyongazdálkodás szabályairól szóló 11/2011.(V.12.) önkormányzati rendelet.

1. melléklet a 29/2019.(XII.19.) önkormányzati rendelethez Kisvárdai Város Önkormányzat kizárólagos önkormányzati tulajdonba tartozó vagyonelemeiről.

	A	B	C	D	E	F	G	H	I	J
1.	Nap lós	Település	Helyrajzi szám	Ingatl an jelleg e	Forgalo m képesse g kód	Megnevezés	Cím (jelölt, vagy út, utca)	Terület m ²	Tulajdon i hányad %-ban	Bruttó érték e. Ft-ban
2.	1	Kisvárdai	47/2	2112 4	1	Közút	Névtelen	1599	100	7958,000
3.	2	Kisvárdai	54/3	2112 4	1	Közterület	Halassy Gyula	7480	100	30376,000
4.	3	Kisvárdai	57/2	2112 4	1	Közterület	Halassy Gyula	434	100	3268,000
5.	4	Kisvárdai	67/9	2112 4	1	Közút	Bihari János	2748	100	11376,000
6.	7	Kisvárdai	67/24	2112 4	1	Önkormányz ati út	Névtelen	1102	100	2204,000
7.	8	Kisvárdai	76	2112 4	1	Közterület	Rigó Jancsi	4354	100	13220,000
8.	14	Kisvárdai	86/7	2112 4	1	Önkormányz ati út	Névtelen	514	100	771,000
9.	15	Kisvárdai	87	2112 4	1	Közterület	Névtelen	975	100	1463,000
10.	21	Kisvárdai	97	2112 4	1	Közterület	Sorompó	3495	100	11790,000
11.	29	Kisvárdai	127	2112 4	1	Közterület	Ady Endre	1615	100	7358,000
12.	30	Kisvárdai	146	2112 4	1	Közterület	Bem	1630	100	7800,000
13.	31	Kisvárdai	147	2112 4	1	Közterület	Sorompó	1022	100	6970,000
14.	36	Kisvárdai	184	2112 4	1	Közterület	Erzsébet	4966	100	18973,000
15.	37	Kisvárdai	255	2112 4	1	Közterület	Liliom	3952	100	17328,000
16.	38	Kisvárdai	271	2112 4	1	Közterület	Mária	1474	100	8207,000
17.	39	Kisvárdai	272	2153 4	1	Csatorna	Mária	3244	100	378,000
18.	47	Kisvárdai	316/1	2112 4	1	Közterület	Mária	1800	100	7432,000
19.	48	Kisvárdai	316/2	2112 4	1	Közterület	Kastal	4679	100	19823,000

20.	50	Kisvárdá	385	2112 4	1	Közterület	Nagyboldogas szony	5633	100	28753,000
21.	51	Kisvárdá	398	2112 4	1	Közterület	Széchenyi köz	197	100	1330,000
22.	52	Kisvárdá	413	2112 4	1	Közterület	Munkás	1104	100	6986,000
23.	53	Kisvárdá	432	2112 4	1	Közterület	Tompa Mihály	1065	100	6482,000
24.	54	Kisvárdá	472	2112 4	1	Közterület	Liliom	859	100	5622,000
25.	55	Kisvárdá	483	2112 4	1	Közterület	Sörgyár	1732	100	14441,401
26.	56	Kisvárdá	485	2112 4	1	Közterület	Névtelen	557	100	3778,000
27.	57	Kisvárdá	486	2112 4	1	Közterület	Nagyboldogas szony	3820	100	22222,000
28.	58	Kisvárdá	498	2153 4	1	Csatorna	Mátyás Király	585	100	77,000
29.	62	Kisvárdá	525	2112 4	1	Közterület	Szabadság	806	100	1209,000
30.	63	Kisvárdá	526/3	0000 1	1	Közterület	Mátyás Király 106	647	100	647,000
31.	64	Kisvárdá	528	2112 4	1	Közterület	Szabadság	1175	100	1175,000
32.	65	Kisvárdá	540	2153 4	1	Csatorna	Mátyás Király	953	100	114,000
33.	67	Kisvárdá	563/1	2153 4	1	Árok	Mátyás Király	1579	100	190,000
34.	68	Kisvárdá	563/2	2153 4	1	Árok	Mátyás Király	100	100	12,000
35.	69	Kisvárdá	590/1	2112 4	1	Közterület	Szabadság	6589	100	38795,125
36.	757	Kisvárdá	591/8	2112 7	1	Közterület	Széchenyi	946	100	24752,362
37.	758	Kisvárdá	591/10	2112 7	1	Közterület	Széchenyi	589	100	5007,025
38.	759	Kisvárdá	591/11	2112 7	1	Közterület	Csillag	504	100	1764,000
39.	760	Kisvárdá	591/13	21127	1	Közterület	Csillag	1798	100	3897,000
40.	70	Kisvárdá	611	21534	1	Árok	Mátyás Király	144	100	17,000

41.	72	Kisvárdá	635	21124	1	Közterület	Fáy András	7894	100	54239,383
42.	74	Kisvárdá	671/43	21124	1	Közterület	Váci Mihály	8589	100	50674,804
43.	77	Kisvárdá	706	21124	1	Közterület	Petőfi Sándor	3958	100	32699,403
44.	80	Kisvárdá	732/2	21534	1	Árok	Névtelen	512	100	82,000
45.		hatályon kívül helyezve								
46.	82	Kisvárdá	752	21124	1	Közterület	Csillagköz	705	100	6046,000
47.	88	Kisvárdá	787/1	21127	1	Közterület	Flórián tér	1029	100	7427,525
48.	89	Kisvárdá	787/3	00001	1	Közterület	Flórián tér	218	100	1090,000
49.	90	Kisvárdá	787/4	21127	1	Közterület	Flórián tér	1059	100	5525,775
50.	91	Kisvárdá	788/1	21124	1	Közterület	Kossuth Lajos	9101	100	60730,000
51.	93	Kisvárdá	788/2	21124	1	Közterület	Kereszt	2269	100	15418,000
52.	97	Kisvárdá	794	21123	1	Közterület	Flórián tér	3589	100	18638,000
53.	99	Kisvárdá	796	00001	1	Közterület	Flórián tér	1636	100	8180,000
54.	102	Kisvárdá	815	21124	1	Közterület	Ostrom	993	100	7186,000
55.	103	Kisvárdá	830	21124	1	Közterület	Arany János	2071	100	11458,000
56.	107	Kisvárdá	868	21124	1	Közterület	Váralja	5954	100	38054,000
57.	109	Kisvárdá	910	21124	1	Közterület	Vay Ádám	831	100	4926,000
58.	110	Kisvárdá	911	21534	1	Árok	Vay Ádám	566	100	74,000
59.	112	Kisvárdá	941/2	21534	1	Csatorna	Vár	789	100	103,000
60.	113	Kisvárdá	941/3	21534	1	Csatorna	Vár	1329	100	173,000
61.	124	Kisvárdá	961/9	00001	1	Közterület	Vár	11123	100	11123,000

62.	127	Kisvárdá	963/2	21127	1	Közterület	Vár	1061	100	4244,000
63.	129	Kisvárdá	964	21124	1	Közterület	Váralja	2116	100	17077,000
64.	130	Kisvárdá	966/8	00002	1	Vízállás	Vár	28314	100	29346,500
65.	131	Kisvárdá	974	21124	1	Közterület	Vár	5868	100	36764,000
66.	804	Kisvárdá	985/1	21124	1	Közterület	Sántha István	1702	100	7660,000
67.	133	Kisvárdá	986	00003	1	Közpark	Várday István 7.	2582	100	100,000
68.	134	Kisvárdá	1007/12	21124	1	Közterület	Dombköz	1623	100	9395,000
69.	135	Kisvárdá	1007/16	21124	1	Közterület	Dombköz	5122	100	21939,000
70.	137	Kisvárdá	1007/25	00001	1	Közterület	Dombköz	269	100	135,000
71.	138	Kisvárdá	1007/27	21124	1	Közterület	Domb	3095	100	11042,000
72.	141	Kisvárdá	1007/30	00001	1	Közterület	Városmajor	879	100	1319,000
73.	142	Kisvárdá	1007/32	21124	1	Közterület	Domb	1170	100	4155,000
74.	143	Kisvárdá	1024	21124	1	Közterület	Vár zug	596	100	1192,000
75.	144	Kisvárdá	1048/3	00001	1	Közterület	Dombköz	247	100	124,000
76.	145	Kisvárdá	1051	21124	1	Közterület	Dombköz	359	100	3411,000
77.	146	Kisvárdá	1069	21124	1	Közterület	Városmajor	1479	100	8094,000
78.	148	Kisvárdá	1091/25	21124	1	Közút	Rétalja	5432	100	25984,000
79.	149	Kisvárdá	1091/43	21124	1	Közterület	Szőlőskert	4647	100	18574,000
80.	150	Kisvárdá	1091/44	21124	1	Közút	Szőlőskert köz	843	100	3350,000
81.	151	Kisvárdá	1091/51	21124	1	Közút	Szőlőskert	922	100	3824,000

82.	156	Kisvárdá	1139	21124	1	Közterület	Kákástó	3076	100	17627,000
83.	157	Kisvárdá	1140	21124	1	Közterület	Bajcsy-Zsilinszky	4955	100	28802,000
84.	162	Kisvárdá	1222	21124	1	Közterület	Várday István	1126	100	11693,337
85.	163	Kisvárdá	1223	21123	1	Közterület	Várday István	6439	100	44445,169
86.	165	Kisvárdá	1231	21124	1	Közterület	Várday István	925	100	4914,000
87.	167	Kisvárdá	1232/5	00001	1	Közterület	Krucsay Márton	1387	100	6935,000
88.	170	Kisvárdá	1232/10	21124	1	Közterület	Krucsay Márton	1360	100	46571,779
89.	171	Kisvárdá	1234/2	21127	1	Közterület	Krucsay Márton	654	100	11118,000
90.	179	Kisvárdá	1254/1	21124	1	Közterület	Malomköz	1352	100	10862,000
91.	186	Kisvárdá	1277	21124	1	Közterület	Somogyi Rezső	2202	100	22016,242
92.	188	Kisvárdá	1293/2	21124	1	Közterület	Kodály Zoltán	1642	100	9368,000
93.	191	Kisvárdá	1301	21124	1	Közterület	Kodály Zoltán	3150	100	20766,180
94.	197	Kisvárdá	1332	21124	1	Közterület	Kodály Zoltán	4103	100	24315,820
95.	198	Kisvárdá	1369	21124	1	Közterület	Kölcsey	4793	100	42309,051
96.	199	Kisvárdá	1370	21123	1	Közterület	Várday István	6798	100	49231,238
97.	201	Kisvárdá	1401/40	21124	1	Közterület	Víz	5467	100	27574,000
98.	202	Kisvárdá	1412	21124	1	Közterület	Labanc	1764	100	17340,111
99.	203	Kisvárdá	1430	21124	1	Közterület	József Attila	14613	100	86678,000
100.	204	Kisvárdá	1454	00003	1	Közpark	Esze Tamás	231	100	1224,000
101.	205	Kisvárdá	1474	21124	1	Közterület	Esze Tamás	5382	100	23172,000
102.	206	Kisvárdá	1587	21124	1	Közterület	Mező	2979	100	17178,000

103.	207	Kisvárdá	1609/21	21124	1	Közterület	Dobó István	5866	100	22356,000
104.	208	Kisvárdá	1617	21124	1	Közterület	Török	4373	100	25668,001
105.	209	Kisvárdá	1618	21124	1	Közterület	Szív	5439	100	30035,940
106.	210	Kisvárdá	1649	21124	1	Közterület	Almáskert	3149	100	7948,000
107.	211	Kisvárdá	1693	21124	1	Közterület	Epreskert	3507	100	13984,000
108.	212	Kisvárdá	1735	21124	1	Közterület	Toldi Miklós	3437	100	17530,000
109.	213	Kisvárdá	1784	21124	1	Közterület	Hársfa	3564	100	19232,000
110.	214	Kisvárdá	1846	21124	1	Közterület	Bolgár	2033	100	12435,866
111.	215	Kisvárdá	1859	21124	1	Közterület	Mózer Ernő	6376	100	18093,000
112.	218	Kisvárdá	1886	21124	1	Közterület	Csokonai	2784	100	18114,000
113.	220	Kisvárdá	1954	21124	1	Közterület	Móricz Zsigmond	9726	100	24782,500
114.	221	Kisvárdá	2017	21124	1	Közterület	Diófás	5421	100	14442,000
115.	222	Kisvárdá	2052	21124	1	Közterület	Kiss János	5965	100	27116,000
116.	223	Kisvárdá	2057	21124	1	Közterület	Becskereki	1714	100	7976,000

117.	224	Kisvárdá	2089	21124	1	Közterület	Dohányos	1780	100	10683,882
118.	225	Kisvárdá	2130	21124	1	Közterület	Darusziget	9036	100	43232,000
119.	226	Kisvárdá	2131	21124	1	Közterület	Csokonai	2282	100	11252,000
120.	229	Kisvárdá	2224	00003	1	Közpark	Vörösmarty tér	571	100	2741,000
121.	230	Kisvárdá	2225	21124	1	Közterület	Jósa András	3005	100	18801,000
122.	232	Kisvárdá	2226/80	21534	1	Árok	Virág Ferenc	1087	100	163,000
123.	233	Kisvárdá	2226/81	21124	1	Közterület	Virág Ferenc	6206	100	22652,000
124.	234	Kisvárdá	2226/12 7	21534	1	Árok	Virág Ferenc	1526	100	76,000
125.	239	Kisvárdá	2226/15 7	21534	1	Árok	Virág Ferenc	796	100	120,000
126.	241	Kisvárdá	2226/16 4	21124	1	Közút	Virág Ferenc	150	100	1031,000
127.	242	Kisvárdá	2226/17 4	21124	1	Közút	Virág Ferenc	4246	100	18572,000
128.	244	Kisvárdá	2226/20 4	00001	1	Közterület	Virág Ferenc	484	100	1452,000
129.	245	Kisvárdá	2226/20 6	21124	1	Közút	Virág Ferenc	112	100	1232,000
130.	248	Kisvárdá	2309	21123	1	Közterület	Várday István	12179	100	74564,712
131.	249	Kisvárdá	2317	21534	1	Árok	Várday István	486	100	73,000

132.	251	Kisvárdá	2378	21110	1	Országos közút	Rákóczi	7338	100	38684,838
133.	254	Kisvárdá	2418	21110	1	Országos közút	Szent György tér	2450	100	14437,000
134.	255	Kisvárdá	2419	21124	1	Közterület	Császy László	2490	100	17565,000
135.	256	Kisvárdá	2437	21124	1	Közterület	Mester	1856	100	13710,958
136.	101 3	Kisvárdá	2444/60	11221	1	Közterület	Tompos úti lakótelep	79139	100	832,147
137.	828	Kisvárdá	2444/56	00003	1	Közterület	Tompos úti lakótelep	1512	100	13735,224
138.	271	Kisvárdá	2446	21124	1	Közterület	Tompos úti lakótelep	1225	100	8740,000
139.	279	Kisvárdá	2526	21110	1	Országos közút	Szent László	12778	100	147897,25 5
140.	280	Kisvárdá	2527	21124	1	Közterület	Mártírok útja	8618	100	59165,000
141.	289	Kisvárdá	2539/2	21124	1	Önkormányzati út	Diner István	6232	100	45975,000
142.	762	Kisvárdá	2552/2	21124	1	Közterület	Krúdy park	2073	100	16786,000
143.	310	Kisvárdá	2571/51	21124	1	Közterület	Deák Ferenc	17508	100	116667,04 2
144.	794	Kisvárdá	2571/61	21124	1	Parkoló, közterület	Belterület	4443	100	116667,04 2
145.	315	Kisvárdá	2654	21124	1	Közterület	Tompos	4738	100	5356,903
146.	317	Kisvárdá	2682	21124	1	Közterület	Simonyi	2125	100	32810,000

147.	319	Kisvárdá	2686/4	21124	1	Közterület	Bessenyei köz	2913	100	14388,000
148.	764	Kisvárdá	2694/1	00003	1	Közpark	Csillag	260	100	21173,869
149.	321	Kisvárdá	2710	21124	1	Közterület	Sárcöz	3245	100	1503,000
150.	323	Kisvárdá	2713/2	21124	1	Közút	Sárcöz	1021	100	23200,840
151.	327	Kisvárdá	2740	21124	1	Közterület	Nyári Pál	6020	100	4440,000
152.	328	Kisvárdá	2767	21124	1	Közterület	Jókai	2318	100	38172,571
153.	824	Kisvárdá	2771/5	21123	1	Vásártér mellett lévő út	Piac	760	100	11028,000
154.	330	Kisvárdá	2773	21124	1	Közterület	Piac	2836	100	240,089
155.	335	Kisvárdá	2815	21124	1	Közterület	Csalogány	2239	100	15792,000
156.	337	Kisvárdá	2816/37	21124	1	Közterület	Wesselényi	20513	100	11300,000
157.	339	Kisvárdá	2850	21124	1	Közterület	Akácfa	3058	100	63751,350
158.	342	Kisvárdá	2873/5	21124	1	Út	Zrínyi tér	219	100	20646,000
159.	344	Kisvárdá	2885	21124	1	Közterület	Táncsics Mihály	1692	100	2490,250
160.	345	Kisvárdá	2904	21124	1	Saját használatú út	Gyár	789	100	10256,000
161.	346	Kisvárdá	2910/7	00001	1	Udvar	Gyár	2481	100	4587,990

162.	347	Kisvárd	2910/17	21124	1	Közterület	Gyár úti lakótelep	331	100	5375,000
163.	357	Kisvárd	2910/41	21124	1	Közterület	Gyár úti lakótelep	3079	100	2819,049
164.	359	Kisvárd	2910/48	21124	1	Közterület	Gyár úti lakótelep	297	100	33395,000
165.	785	Kisvárd	2910/49	00001	1	Közterület	Gyár úti lakótelep	6063	100	1469,000
166.	788	Kisvárd	2910/52	00001	1	Közterület	Gyár úti lakótelep	20	100	24252,000
167.	358	Kisvárd	2910/53	00003	1	Közterület	Gyár úti lakótelep	1833	100	80,000
168.	827	Kisvárd	2910/54	00003	1	Közterület	Gyár úti lakótelep	9145	100	55093,252
169.	360	Kisvárd	2932	21124	1	Közterület	Homokkert	3300	100	35243,084
170.	362	Kisvárd	2970	21124	1	Közterület	Serház	5628	100	35196,000
171.	365	Kisvárd	2991/6	00003	1	Park	Bocskai 29	2797	100	29908,870
172.	366	Kisvárd	2992	21124	1	Közterület	Béke	2259	100	13958,000
173.	367	Kisvárd	3037	21124	1	Közterület	Báthory István	2578	100	12118,000
174.	368	Kisvárd	3054	21124	1	Közterület	Névtelen	527	100	791,000
175.	369	Kisvárd	3055	21124	1	Közterület	Névtelen	877	100	1316,000
176.	370	Kisvárd	3088	21124	1	Közterület	Vasút	3684	100	20455,244

177.	376	Kisvárdá	3107	21124	1	Közterület	Hulics	1736	100	9826,725
178.	377	Kisvárdá	3139	21124	1	Közterület	Hulics	3800	100	19885,761
179.	378	Kisvárdá	3155	21124	1	Közterület	Hulics	1974	100	9991,184
180.	379	Kisvárdá	3178/2	21534	1	Csatorna	Névtelen	12637	100	1896,000
181.	380	Kisvárdá	3180/6	21124	1	Közterület	Ipari	25290	100	121902,54 4
182.	384	Kisvárdá	3187/7	21124	1	Közterület	Ipari	5083	100	7471,990
183.	385	Kisvárdá	3192/1	21124	1	Közterület	Temesvári	20041	100	89069,681
184.	386	Kisvárdá	3192/2	21124	1	Közterület	Temesvári	2574	100	17068,225
185.	388	Kisvárdá	3200	21124	1	Közterület	Damjanich dűlő	4162	100	8324,000
186.	389	Kisvárdá	3225	21124	1	Közterület	Damjanich	318	100	3498,000
187.	394	Kisvárdá	3243	21124	1	Közterület	Damjanich	2135	100	8104,000
188.	400	Kisvárdá	3279	21124	1	Közterület	Madách Imre	2278	100	8857,000
189.	401	Kisvárdá	3280	21124	1	Közterület	Damjanich	4825	100	24442,000
190.	402	Kisvárdá	3337	21124	1	Közterület	Tordai	10354	100	48831,000
191.	404	Kisvárdá	3379	21124	1	Közterület	Madách Imre	4226	100	18652,000

192.	407	Kisvárdá	3405	21124	1	Közterület	Nap	3596	100	19922,000
193.	408	Kisvárdá	3424/16	21124	1	Közterület	Tavaszi	5036	100	23805,471
194.	409	Kisvárdá	3446	21124	1	Közterület	Tátra	8960	100	39442,000
195.	410	Kisvárdá	3456	21534	1	Árok	Tátra	343	100	44,000
196.	413	Kisvárdá	3477	21534	1	Árok	Háromszáki	274	100	16,000
197.	415	Kisvárdá	3492	21124	1	Közterület	Madách Imre	3110	100	21860,000
198.	419	Kisvárdá	3532	21124	1	Közterület	Névtelen	1601	100	3202,000
199.	420	Kisvárdá	3533	21124	1	Közterület	Névtelen	1920	100	3840,000
200.	422	Kisvárdá	3545/4	21129	1	Parkoló	Vásártér	9516	100	57096,000
201.		Kisvárdá	3545/16	00001	1	Út	Vásártér	6467	100	3233,500
202.	431	Kisvárdá	3551/1	21124	1	Közterület	Nagymező dűlő	1657	100	3314,000
203.	432	Kisvárdá	3551/2	21124	1	Közterület	Nagymező dűlő	3594	100	24828,214
204.		Kisvárdá	3552/1	21124	1	Közterület	Vásártér	3102	100	15266,400
205.		Kisvárdá	3552/2	21124	1	Közterület	Vásártér	7135	100	35114,689

206.	436	Kisvárdá	3553/6	21129	1	Beépített terület	Árpád 26	5542	100	40052,075
207.	438	Kisvárdá	3569	21124	1	Közterület	Vasvári Pál	5093	100	23770,000
208.	439	Kisvárdá	3594	21124	1	Közterület	Háromszéki	6952	100	35521,700
209.	440	Kisvárdá	3605	21534	1	Árok	Háromszéki	238	100	14,000
210.	442	Kisvárdá	3649	21534	1	Árok	Zsigmond	127	100	8,000
211.	443	Kisvárdá	3654	21124	1	Közterület	Zsigmond	3843	100	28350,000
212.	444	Kisvárdá	3694/ 1	21124	1	Közterület	Temesvári	5810	100	62314,427
213.	445	Kisvárdá	3695	21124	1	Közterület	Fürdő	1579	100	3158,000
214.	446	Kisvárdá	3712	21124	1	Közterület	Fürdő	324	100	3240,000
215.	447	Kisvárdá	3713/5	21124	1	Út	Névtelen	164	100	328,000
216.	449	Kisvárdá	3729	21124	1	Közterület	Szüret	1218	100	9446,000
217.	451	Kisvárdá	3733	21124	1	Közterület	Névtelen	1090	100	1635,000
218.	452	Kisvárdá	3735/1	21124	1	Közterület	Gagarin	9359	100	26572,283
219.	454	Kisvárdá	3735/28	21124	1	Közterület	Sport	1917	100	7716,000
220.	457	Kisvárdá	3758	21124	1	Közterület	Kinizsi Pál	9171	100	29305,000

221.	458	Kisvárdá	3759	21124	1	Közterület	Margaréta	6800	100	28632,000
222.	460	Kisvárdá	3764/9	21124	1	Közterület	Pacsirta	2068	100	7581,508
223.	461	Kisvárdá	3764/13	00001	1	Közterület	Pacsirta	650	100	1375,000
224.	464	Kisvárdá	3791/1	21124	1	Közterület	Pacsirta	3866	100	13479,000
225.	467	Kisvárdá	3820	21124	1	Közterület	Magyar	2791	100	15162,000
226.	468	Kisvárdá	3850	21124	1	Közterület	Mikszáth Kálmán	3154	100	14767,500
227.	469	Kisvárdá	3870	21124	1	Közterület	Vári Emil	2244	100	9512,000
228.	470	Kisvárdá	3930	21124	1	Közterület	Tulipán	2936	100	13674,000
229.	471	Kisvárdá	3941/1	21124	1	Közterület	Névtelen	638	100	4276,000
230.	472	Kisvárdá	3943/14	21124	1	Közterület	Pacsirta	3809	100	17218,000
231.	473	Kisvárdá	3958	21124	1	Közút	Vásártér	770	100	1155,000
232.	474	Kisvárdá	3956	21124	1	Közterület	Névtelen	1559	100	15590,000
233.	475	Kisvárdá	3967/5	21124	1	Önkormányz ati út	Névtelen	444	100	888,000
234.	476	Kisvárdá	3969/6	21124	1	Önkormányz ati út	Névtelen	878	100	1317,000
235.	477	Kisvárdá	3973/8	21124	1	Önkormányz ati út	Névtelen	1256	100	1884,000

236.	480	Kisvárdá	3978/31	21124	1	Közút	Szüret	2977	100	11746,000
237.	481	Kisvárdá	3978/46	21124	1	Közterület	Névtelen	4368	100	19376,000
238.	482	Kisvárdá	3978/83	21124	1	Közút	Névtelen	626	100	939,000
239.	483	Kisvárdá	3982	21124	1	Önkormányzati út	Névtelen	7355	100	4413,000
240.	484	Kisvárdá	3984	21124	1	Közút	Névtelen	4775	100	3410,000
241.	487	Kisvárdá	4023	21124	1	Közút	Névtelen	2485	100	1491,000
242.	488	Kisvárdá	4114	21124	1	Út	Névtelen	4000	100	2400,000
243.	491	Kisvárdá	4132	21124	1	Út	Névtelen	2438	100	1463,000
244.	492	Kisvárdá	4133	21534	1	Árok	Névtelen	2640	100	264,000
245.	594	Kisvárdá	7022	21125	1	Közút	Névtelen	1576	100	315,000
246.	595	Kisvárdá	7039	21125	1	Közút	Névtelen	2218	100	444,000
247.	598	Kisvárdá	7113/2	21125	1	Közút	Névtelen	2365	100	473,000
248.	599	Kisvárdá	7132	21125	1	Közút	Névtelen	3059	100	612,000
249.	600	Kisvárdá	7133	21125	1	Közút	Névtelen	1057	100	211,028
250.	602	Kisvárdá	7140	21125	1	Közút	Névtelen	2201	100	440,000

251.	604	Kisvárd	7146	21125	1	Közút	Névtelen	348	100	70,000
252.	605	Kisvárd	7161	21125	1	Közút	Névtelen	1692	100	338,000
253.	606	Kisvárd	7163	21125	1	Közút	Névtelen	1333	100	267,000
254.	607	Kisvárd	7165/11	21125	1	Önkormányzati út	Névtelen	1766	100	353,000
255.	608	Kisvárd	7174	21125	1	Közút	Névtelen	1236	100	247,352
256.	610	Kisvárd	7190	21125	1	Közút	Névtelen	3176	100	635,378
257.	611	Kisvárd	7220	21125	1	Közút	Névtelen	215	100	43,000
258.	612	Kisvárd	7223	21125	1	Közút	Névtelen	4045	100	809,165
259.	614	Kisvárd	7237	21125	1	Közút	Névtelen	902	100	180,828
260.	617	Kisvárd	7250	21125	1	Közút	Névtelen	1377	100	275,400
261.	618	Kisvárd	7273	21125	1	Közút	Névtelen	3463	100	692,381
262.	619	Kisvárd	7284	21125	1	Közút	Névtelen	594	100	119,000
263.	620	Kisvárd	7313	21125	1	Közút	Névtelen	2072	100	414,000
264.	623	Kisvárd	7341	21125	1	Közút	Névtelen	1760	100	351,571
265.	624	Kisvárd	7374	21534	1	Árok	Névtelen	1214	100	48,000

266.	625	Kisvárd	7375	21125	1	Közút	Névtelen	2264	100	453,000
267.	626	Kisvárd	7420	21125	1	Közút	Névtelen	6538	100	1186,754
268.	627	Kisvárd	7421	21125	1	Közút	Névtelen	1533	100	307,000
269.	628	Kisvárd	7431	21125	1	Közút	Névtelen	593	100	119,000
270.	629	Kisvárd	7437	21125	1	Közút	Névtelen	1069	100	214,000
271.	630	Kisvárd	7448	21125	1	Közút	Névtelen	1335	100	267,000
272.	631	Kisvárd	7456	21125	1	Közút	Névtelen	672	100	134,000
273.	633	Kisvárd	7479	21125	1	Közút	Névtelen	13743	100	2749,000
274.	634	Kisvárd	7483	21125	1	Közút	Névtelen	650	100	130,000
275.	635	Kisvárd	7484/2	21125	1	Közút	Névtelen	747	100	149,000
276.	637	Kisvárd	7490	21125	1	Közút	Névtelen	614	100	122,610
277.	638	Kisvárd	7495	21125	1	Közút	Névtelen	605	100	121,000
278.	639	Kisvárd	7500	21125	1	Közút	Névtelen	601	100	120,000
279.	640	Kisvárd	7506	21125	1	Közút	Névtelen	771	100	154,000
280.	641	Kisvárd	7516	21125	1	Közút	Névtelen	648	100	130,000

281.	643	Kisvárdá	7536	21125	1	Közút	Névtelen	993	100	199,000
282.	644	Kisvárdá	7543	21125	1	Közút	Névtelen	919	100	295,563
283.	646	Kisvárdá	7569	21125	1	Közút	Névtelen	1489	100	298,000
284.	647	Kisvárdá	7570	21125	1	Közút	Névtelen	3480	100	695,618
285.	649	Kisvárdá	7588	21125	1	Közút	Névtelen	397	100	79,000
286.	650	Kisvárdá	7598	21125	1	Közút	Névtelen	636	100	127,000
287.	651	Kisvárdá	7604	21125	1	Közút	Névtelen	1607	100	321,000
288.	653	Kisvárdá	7619	21125	1	Közút	Névtelen	3963	100	793,000
289.	658	Kisvárdá	7631	21125	1	Közút	Névtelen	1933	100	387,000
290.	659	Kisvárdá	7632	21125	1	Közút	Névtelen	3390	100	678,000
291.	664	Kisvárdá	7664	21125	1	Közút	Névtelen	2239	100	448,000
292.	666	Kisvárdá	7680	21125	1	Közút	Névtelen	240	100	48,000
293.	667	Kisvárdá	7689	21125	1	Közút	Névtelen	713	100	143,000
294.	668	Kisvárdá	7690	21125	1	Közút	Névtelen	4167	100	833,000

295.	673	Kisvárdá	7741	21125	1	Közút	Névtelen	1633	100	327,000
296.	687	Kisvárdá	7790	21125	1	Közút	Névtelen	760	100	152,000
297.	691	Kisvárdá	7906	21125	1	Közút	Névtelen	410	100	82,000
298.	692	Kisvárdá	7919	21125	1	Közút	Névtelen	349	100	70,000
299.	695	Kisvárdá	7937	21125	1	Közút	Névtelen	1628	100	326,000
300.	696	Kisvárdá	7958	21125	1	Közút	Névtelen	637	100	127,000
301.	698	Kisvárdá	7972/2	21125	1	Közút	Névtelen	599	100	120,000
302.	699	Kisvárdá	7976	21125	1	Közút	Névtelen	1518	100	304,000
303.	702	Kisvárdá	7996	21125	1	Közút	Névtelen	839	100	168,000
304.	704	Kisvárdá	8006	21125	1	Közút	Névtelen	1271	100	254,000
305.	705	Kisvárdá	8013	21125	1	Közút	Névtelen	1360	100	272,000
306.	706	Kisvárdá	8123	21125	1	Közút	Névtelen	1248	100	250,000
307.	707	Kisvárdá	8160	21125	1	Közút	Névtelen	1572	100	314,571
308.	493	Kisvárdá	02	21125	1	Önkormányz ati út	Névtelen	15290	100	3058,200
309.	494	Kisvárdá	03/2	21125	1	Önkormányz ati út	Névtelen	746	100	149,657

310.	496	Kisvárdá	06/2	21125	1	Önkormányzati út	Névtelen	779	100	155,800
311.	500	Kisvárdá	08	21125	1	Önkormányzati út	Névtelen	1088	100	217,814
312.	502	Kisvárdá	013	21534	1	Csatorna	Névtelen	6972	100	278,000
313.	505	Kisvárdá	020	21125	1	Önkormányzati út	Névtelen	22067	100	4413,000
314.	506	Kisvárdá	029/3	21125	1	Önkormányzati út	Névtelen	14835	100	2966,579
315.	507	Kisvárdá	031/10	21125	1	Közút	Névtelen	4399	100	880,000
316.	513	Kisvárdá	034	21534	1	Árok	Névtelen	2947	100	118,000
317.	515	Kisvárdá	038	21125	1	Közút	Névtelen	188	100	37,333
318.	516	Kisvárdá	039	21125	1	Közút	Névtelen	1515	100	303,000
319.	517	Kisvárdá	041	21125	1	Közút	Névtelen	2257	100	451,000
320.	518	Kisvárdá	044	21125	1	Közút	Névtelen	378	100	76,000
321.	519	Kisvárdá	046	21125	1	Közút	Névtelen	2123	100	424,131
322.	520	Kisvárdá	048	21534	1	Árok	Névtelen	210	100	8,000
323.	522	Kisvárdá	049/8	21125	1	Önkormányzati út	Névtelen	866	100	173,000
324.	523	Kisvárdá	052	21125	1	Önkormányzati út	Névtelen	1203	100	241,000

325.	525	Kisvárdá	054	21125	1	Önkormányzati út	Névtelen	268	100	54,000
326.	526	Kisvárdá	062	21125	1	Önkormányzati út	Névtelen	6391	100	1278,000
327.	527	Kisvárdá	064	21125	1	Önkormányzati út	Névtelen	4355	100	871,000
328.	528	Kisvárdá	067	21534	1	Árok	Névtelen	3331	100	134,000
329.	530	Kisvárdá	069	21125	1	Önkormányzati út	Névtelen	1595	100	319,000
330.	531	Kisvárdá	071	21125	1	Önkormányzati út	Névtelen	19014	100	3802,328
331.	532	Kisvárdá	073/14	21125	1	Közút	Névtelen	1144	100	229,000
332.	534	Kisvárdá	075/16	21125	1	Út	Névtelen	458	100	92,000
333.	535	Kisvárdá	076	21125	1	Önkormányzati út	Névtelen	10524	100	2105,000
334.	536	Kisvárdá	078/2	21125	1	Közút	Névtelen	1727	100	345,000
335.	537	Kisvárdá	083	21125	1	Önkormányzati út	Névtelen	5732	100	1146,000
336.	538	Kisvárdá	086/1	21534	1	Árok	Névtelen	1880	100	76,000
337.	539	Kisvárdá	086/2	21534	1	Árok	Névtelen	1960	100	78,000
338.	540	Kisvárdá	088/2	21125	1	Önkormányzati út	Névtelen	10542	100	2106,830
339.	541	Kisvárdá	0128	21534	1	Árok	Névtelen	12138	100	486,000

340.	542	Kisvárd	0140	21125	1	Saját használatú út	Névtelen	5048	100	1010,000
341.	543	Kisvárd	0153	21125	1	Közút	Névtelen	15789	100	3158,000
342.	544	Kisvárd	0155	21125	1	Önkormányz ati út	Névtelen	3408	100	681,400
343.	545	Kisvárd	0160	21125	1	Önkormányz ati út	Névtelen	2416	100	483,000
344.	546	Kisvárd	0161	21125	1	Önkormányz ati út	Névtelen	800	100	160,000
345.	547	Kisvárd	0174	21125	1	Önkormányz ati út	Névtelen	3568	100	714,000
346.	548	Kisvárd	0176/1	21125	1	Út	Névtelen	2811	100	562,000
347.	549	Kisvárd	0183	21125	1	Önkormányz ati út	Névtelen	8927	100	1785,000
348.		Kisvárd	0185/9		1	Kivett út	Névtelen	4300	100	860,000
349.	550	Kisvárd	0186	21534	1	Árok	Névtelen	10451	100	417,904
350.	551	Kisvárd	0188	21125	1	Közút	Névtelen	3865	100	773,168
351.		Kisvárd	0190/7		1	Kivett út	Névtelen	1231	100	246,200
352.		Kisvárd	0192		1	Kivett út	Névtelen	271	100	14688,200
353.		Kisvárd	0192/14	21125	1	Kivett saját használatú út	Névtelen	1469	100	293,800
354.	552	Kisvárd	0193	21125	1	Közút	Névtelen	9193	100	1839,000
355.	553	Kisvárd	0196	21125	1	Közút	Névtelen	26001	100	5200,000
356.		Kisvárd	0202/2	21534	1	Kivett árok	Névtelen	2926	100	292,600

357.	554	Kisvárdá	0204	21125	1	Önkormányzati út	Névtelen	12983	100	2596,416
358.	555	Kisvárdá	0207	21125	1	Önkormányzati út	Névtelen	2949	100	590,000
359.	556	Kisvárdá	0210	21125	1	Önkormányzati út	Névtelen	8003	100	1601,000
360.	557	Kisvárdá	0214	21125	1	Önkormányzati út	Névtelen	1310	100	262,000
361.	558	Kisvárdá	0219	21125	1	Önkormányzati út	Névtelen	2092	100	418,000
362.	559	Kisvárdá	0225	21125	1	Önkormányzati út	Névtelen	1125	100	225,000
363.	560	Kisvárdá	0227	21125	1	Önkormányzati út	Névtelen	1662	100	332,000
364.	561	Kisvárdá	0230	21125	1	Önkormányzati út	Névtelen	7120	100	1424,000
365.	562	Kisvárdá	0234	21125	1	Önkormányzati út	Névtelen	2941	100	588,000
366.	752	Kisvárdá	0239/23	21125	1	Út	Névtelen	2571	100	514,000
367.	822	Kisvárdá	0240/69	21124	1	Közterület	Névtelen	4531	100	709,404
368.	565	Kisvárdá	0241	21125	1	Önkormányzati út	Névtelen	14762	100	2952,000
369.	566	Kisvárdá	0244/ 2	21125	1	Önkormányzati út	Névtelen	1199	100	240,000
370.	567	Kisvárdá	0247/3	21125	1	Saját használatú út	Névtelen	608	66	122,000
371.	570	Kisvárdá	0248/1	21534	1	Árok	Névtelen	8151	100	326,000

372.	571	Kisvárd	0248/4	21125	1	Saját használatú út	Névtelen	57	66	2,375
373.	814	Kisvárd	0248/ 11	21125	1	Út	Külterület	1496	100	72,000
374.	572	Kisvárd	0253	21125	1	Önkormányz ati út	Névtelen	14423	100	3635,000
375.	573	Kisvárd	0263	21125	1	Önkormányz ati út	Névtelen	11444	100	2289,000
376.	574	Kisvárd	0264	21125	1	Önkormányz ati út	Névtelen	17138	100	3428,000
377.	575	Kisvárd	0272	21125	1	Önkormányz ati út	Névtelen	3231	100	645,877
378.	576	Kisvárd	0273	21125	1	Önkormányz ati út	Névtelen	866	100	173,000
379.	578	Kisvárd	0275	21125	1	Közút	Névtelen	4014	100	803,000
380.	581	Kisvárd	0279	21125	1	Közút	Névtelen	6031	100	1206,000
381.	583	Kisvárd	0281	21125	1	Közút	Névtelen	1865	100	373,000
382.	584	Kisvárd	0283	21125	1	Közút	Névtelen	3331	100	666,000
383.	754	Kisvárd	0288	21125	1	Önkormányz ati út	Külterület	4997	100	999,000
384.	585	Kisvárd	0293	21125	1	Önkormányz ati út	Névtelen	3758	100	910,885
385.	586	Kisvárd	0295/9	21125	1	Önkormányz ati út	Névtelen	2675	100	534,658
386.	588	Kisvárd	0303	21125	1	Önkormányz ati út	Névtelen	848	100	170,000

2765

387.	589	Kisvárdai	0305	21125	1	Önkormányzati út	Névtelen	3190	100	638,207
388.	590	Kisvárdai	0308	21125	1	Önkormányzati út	Névtelen	6040	100	1208,000
389.	591	Kisvárdai	0312	21534	1	Árok	Névtelen	8853	100	354,881
390.	809	Kisvárdai	0313/6	21125	1	Út	Vásártér	3954	100	192,000
391.	755	Kisvárdai	0318/12	21125	1	Út	Külterület	2531	100	506,000
392.	592	Kisvárdai	0328	21125	1	Önkormányzati út	Névtelen	746	100	149,39

2. melléklet a 29/2019.(XII.19.) önkormányzati rendelethez Kisvárdai Város Önkormányzat nemzetgazdasági szempontból kiemelt jelentőségű, az önkormányzati törzsvagyonhoz tartozó vagyonelemeiről.

	A	B	C	D	E	F	G	H	I	J
1	Naplós	Település	Helyrajzi szám	Ingatlan jellege	Forgalom képesség kód	Megnevezés	Cím (jelölt, vagy út, utca)	Terület m ²	Tulajdoni hányad %-ban	Bruttó érték e. Ft-ban
2	168	Kisvárdai	1232/7	11222	1	Lakóépület, üzlethelyiség	Várday István 2	872	100	218041,122
3	169	Kisvárdai	1232/8	11222	1	Lakóépület, üzlethelyiség	Várday István 2	761	100	111147,524
4	108	Kisvárdai	878/5	00001	1	Beépítetlen terület	Vár	200	100	300,000
5	94	Kisvárdai	790	12733	1	Emlékmű	Flórián tér	355	100	4150,000
6	96	Kisvárdai	793	12744	1	Illemhely	Flórián tér	586	100	2930,000
7	86	Kisvárdai	784/1	00001	1	Údvar	Flórián tér	3028	100	15140,000

3. melléklet a 29/2019.(XII.19.) önkormányzati rendelethez Kisvárdai Város Önkormányzat korlátozottan forgalomképes vagyontárgyairól.

1	A	B	C	D	E	F	G	H	I	J
	Nap lós	Települé s	Helyraj zi szám	Ingatla n jellege	Forgalo m képes g kód	Megnevezés	Cím (jelölt, vagy út, utca)	Terüle t m ²	Tulajdo ni hányad %-ban	Bruttó érték e. Ft-ban
2	59	Kisvárd a	511/3	12633	3	Telephely	Mátyás Király	7604	100	34945,680
3	756	Kisvárd a	590/2	22113	3	Vízmű	Belterület	54	100	40,491
4	75	Kisvárd a	687	12204	3	Irodaház	Kossuth Lajos 25	1283	100	12294,585
5	83	Kisvárd a	753	12632	3	Óvoda	Csillagköz 1	6046	100	29522,443
6	95	Kisvárd a	792	12621	3	Könyvtár	Flórián tér 19.	576	100	49300,292
7	98	Kisvárd a	795	12612	3	Kultúrház	Flórián tér 20.	5104	100	113459,761
8	104	Kisvárd a	834	12654	3	Sportcsarnok	Flórián tér 6.	6004	100	114174,391
9	115	Kisvárd a	948	22113	3	Vízmű	Vár	236	100	258,485
10	119	Kisvárd a	961/3	22222	3	Vízmű	Városmaj or	424	100	477,964
11	120	Kisvárd a	961/4	22222	3	Vízmű	Vár	504	100	751,336
12	121	Kisvárd a	961/5	22123	3	Ipartelep	Városmaj or	407	100	555,401
13	122	Kisvárd a	961/6	22222	3	Vízmű	Városmaj or	123	100	311,875
14	128	Kisvárd a	963/3	24111	3	Sporttelep	Vár	31243	100	522,000
15	768	Kisvárd a	965/4	22221	3	Vízmű	Városmaj or 45.	8146	66	177398,588
16	806	Kisvárd a	965/2	00001	3	Telephely	Városmaj or 45.	3940	66	325,461
17	761	Kisvárd a	1091/2	22113	3	Szivattyúház	Szőlőskert	126	100	211,485
18	160	Kisvárd a	1173/1	12633	3	Általános Iskola	Várday István 19.	8650	100	39702,910
19	187	Kisvárd a	1284/1	12646	3	Orvosi rendelő	Somogyi Rezső 10.	888	100	7802,597
20	189	Kisvárd a	1296	12633	3	Általános Iskola	Szent László 37.	7972	100	85797,972
21	194	Kisvárd	1320	11301	3	Szociális Intézet	Szent	1612	100	12712,401

22	228	Kisvárd a	2178/3	12632	3	Óvoda	László 63. Móricz Zsigmond 2.	2645	100	3624,528
23	238	Kisvárd a	2226/13 2	22142	3	Transzformátorház	Virág Ferenc	24	100	132,000
24	250	Kisvárd a	2376/5	12645	3	Orvosi rendelő	Szent György tér 2.	2405	100	64579,332
25	252	Kisvárd a	2411	12632	3	Óvoda	Császy László 9.	1604	100	3173,387
26	260	Kisvárd a	2444/22	23024	3	Üzem	Tompos úti lakótelep	182	100	1286,000
27	264	Kisvárd a	2444/28	22142	3	Transzformátorház	Tompos úti lakótelep	120	100	336,000
28	267	Kisvárd a	2444/33	22142	3	Transzformátorház	Tompos úti lakótelep	24	100	60,000
29	275	Kisvárd a	2480/1	12632	3	Óvoda	Tompos úti lakótelep	7732	100	16044,131
30	769	Kisvárd a	2484/2	12204	3	Irodaházak	Szent László 42.	1461	100	11500,000
31	277	Kisvárd a	2485	12634	3	Irodaház	Szent László 42.	862	100	22080,658
32	278	Kisvárd a	2515/1	12633	3	Általános Iskola	Mártírok útja 5.	11213	100	73287,107
33	282	Kisvárd a	2533/1	12636	3	Középiskola	Mártírok útja 8.	12877	100	104043,051
34	283	Kisvárd a	2533/2	12512	3	Tanműhely	Mártírok útja 12.	2861	100	19922,000
35	770	Kisvárd a	2536/8	11221	3	Társasház	Szent László 20.	592	27	27505,476
36	313	Kisvárd a	2577	12204	3	Iroda	Mártírok útja 26.	554	100	906,000
37	316	Kisvárd a	2681	11305	3	Kollégium	Hunyadi 2.	4333	100	432619,575
38	318	Kisvárd a	2683	12635	3	Középiskola	Iskola tér	34683	100	873402,143
39	320	Kisvárd a	2689	11305	3	Kollégium	Bessenyei 12.	719	100	8703,233
40	341	Kisvárd a	2872	12632	3	Óvoda	Zrínyi tér 4.	3117	100	2035,342
41	774	Kisvárd	3180/10	22221	3	Vízmű	Ipari	19254	66	117798,032

42	405	Kisvárd a	3380/2	12632	3	Óvoda	Tordai 19.	2710	100	14948,971
43	406	Kisvárd a	3380/3	12633	3	Általános Iskola	Tordai 17.	8675	100	26311,240
44	808	Kisvárd a	3545/2	11304	3	Hajléktalanok átmeneti szállása	Vásártér	3711	100	16988,837
45	434	Kisvárd a	3553/3	22113	3	Vízmű	Árpád 26.	25077	100	45685,162
46	435	Kisvárd a	3553/16	12641	3	Kórház	Árpád 26.	73597	100	1955752,47 8
47	775	Kisvárd a	3714/1	22223	3	Víztorony	Belterület	4528	66	34787,324
48	450	Kisvárd a	3731/ 4	00004	3	Temető	Gyár	800	100	8800,000
49	466	Kisvárd a	3809	12632	3	Óvoda	Magyar 1.	5373	100	30441,540
50	497	Kisvárd a	07/2	00005	3	Rét	Névtelen	6271	100	502,000
51	498	Kisvárd a	07/6	00005	3	Rét	Névtelen	3852	100	578,000
52	499	Kisvárd a	07/8	00005	3	Rét	Névtelen	3110	100	467,000
53	501	Kisvárd a	010	00005	3	Rét	Névtelen	4984	100	399,000
54	503	Kisvárd a	014/7	00005	3	Rét	Névtelen	5689	100	455,000
55	504	Kisvárd a	014/9	00005	3	Rét	Névtelen	4096	100	328,000
56	508	Kisvárd a	032	00004	3	Temető	Árpád	27328	100	119602,355
57	529	Kisvárd a	068/4	24202	3	Dögtér	Névtelen	2890	100	93,745
58	563	Kisvárd a	0240/3	00001	3	Községi mintatér, nádas	Névtelen	11098 7	100	110,000
59	753	Kisvárd a	0248/3	22123	3	Vízmű	Külterület	643	66	18126,215
60	778	Kisvárd a	0260	22233	3	Szennyvíztisztítól ép	Külterület	19845 8	100	1663781,10 7
61	577	Kisvárd a	0274/2	00001	3	Mocsár	Névtelen	38932	100	779,000
62	579	Kisvárd a	0276/2	00001	3	Mocsár, rét	Névtelen	41495	100	1245,000
63	580	Kisvárd a	0277/2	00001	3	Mocsár	Névtelen	21709	100	434,000
64	582	Kisvárd	0280/2	00001	3	Mocsár, rét	Névtelen	93314	100	30,000

65	60	a Kisvárd a	511/4	12740	4	Telephely	Mátyás Király 107.	8433	100	12650,000
66	172	Kisvárd a	1238	12201	4	Polgármesteri Hivatal	Szent László 5.	3786	100	29887,908
67	829	Kisvárd a	1239	00001	4	Beépítetlen terület	Szent László	377	100	3770,000
68	181	Kisvárd a	1255	11211	4	Áruház	Szent László 25.	395	100	2796,335
69	268	Kisvárd a	2444/ 38	11222	4	Társasház	Tompos úti lakótelep 2.	374	100	31132,536

4. melléklet a 29/2019.(XII.19.) önkormányzati rendelethez Kisvárdai Város Önkormányzat forgalomképes vagyontárgyairól.

	A	B	C	D	E	F	G	H	I	J
1.	Napló s	Település	Helyrajzi szám	Ingtalan jellege	Forgalom képessé g kód	Megnevezés	Cím (jelölt, vagy út, utca)	Terület m ²	Tulajdoni hányad %-ban	Bruttó érték e. Ft-ban
2.	5	Kisvárdai	67/19	00001	5	Beépítetlen terület	Névtelen	694	100	1388,000
3.	6	Kisvárdai	67/22	00001	5	Beépítetlen terület	Névtelen	1455	100	2910,000
4.	9	Kisvárdai	77/1	00001	5	Beépítetlen terület	Rigó Jancsi	254	100	381,000
5.	10	Kisvárdai	78	00001	5	Beépítetlen terület	Rigó Jancsi 15.	1028	100	1542,000
6.	11	Kisvárdai	86/2	00001	5	Beépítetlen terület	Névtelen	919	100	919,000
7.	16	Kisvárdai	89	00001	5	Beépítetlen terület	Rigó Jancsi	823	100	823,000
8.	17	Kisvárdai	91	00001	5	Beépítetlen terület	Rigó Jancsi	1307	100	1307,000
9.	18	Kisvárdai	92	00001	5	Beépítetlen terület	Rigó Jancsi	989	100	989,000
10.	19	Kisvárdai	93	00001	5	Beépítetlen terület	Rigó Jancsi	1049	100	1049,000
11.	20	Kisvárdai	96	00001	5	Beépítetlen terület	Névtelen	4526	100	4526,000
12.	22	Kisvárdai	106	00001	5	Beépítetlen terület	Rigó Jancsi	661	100	1322,000
13.	23	Kisvárdai	107	00001	5	Lakóház, udvar	Sorompó 24.	664	100	996,000
14.	24	Kisvárdai	109	00001	5	Beépítetlen terület	Sorompó 16.	659	100	996,000
15.	25	Kisvárdai	111	00001	5	Beépítetlen terület	Sorompó 14.	670	100	1005,000
16.	26	Kisvárdai	112	00001	5	Beépítetlen terület	Sorompó 12.	672	100	1008,000
17.	27	Kisvárdai	113	00001	5	Beépítetlen terület	Sorompó 10.	668	100	1002,000
18.	819	Kisvárdai	116	00001	5	Beépítetlen terület	Sorompó 6.	662	100	360,000
19.	32	Kisvárdai	156	00001	5	Beépítetlen terület	Sorompó 7.	764	100	1146,000
20.	33	Kisvárdai	157	11221	5	Lakóház, udvar	Rigó Jancsi 29.	1575	100	5920,483

21.	34	Kisvárdá	161	00001	5	Lakóház, udvar	Rigó Jancsi 24.	1069	100	1604,000
22.	35	Kisvárdá	162	00001	5	Lakóház, udvar, gazdasági épület	Rigó Jancsi 24.	1075	100	1613,000
23.	1035	Kisvárdá	252	00001	5	Lakóház udvar	Bem u. 16	978	100	18966,326
24.	40	Kisvárdá	292/2	00001	5	Beépítetlen terület	Mária 20.	657	100	985,000
25.	41	Kisvárdá	292/6	11211	5	Lakóház, udvar, gazdasági épület	Mária 6.	396	100	400,229
26.	42	Kisvárdá	292/7	11211	5	Lakóház, udvar, gazdasági épület	Mária 8/A.	413	100	429,839
27.	43	Kisvárdá	292/8	11211	5	Lakóház, udvar, gazdasági épület	Mária 30.	412	100	1988,080
28.	44	Kisvárdá	292/9	11211	5	Lakóház, udvar, gazdasági épület	Mária 32.	428	100	1996,304
29.	46	Kisvárdá	311/3	00001	5	Beépítetlen terület	Mária	179	100	179,000
30.		Kisvárdá	524	00001	5	Szántó, árok		36180	100	34962,604
31.		Kisvárdá	529	23000	5	Telephely		9803	100	4767,251
32.		Kisvárdá	530	23000	5	Telephely		10423	100	5874,325
33.		Kisvárdá	547	11111	5	lakóház, udvar		4570	100	4787,353
34.	66	Kisvárdá	548	00001	5	Beépítetlen terület	Mátyás Király 76.	1183	100	1775,000
35.	71	Kisvárdá	632	00001	5	Beépítetlen terület	Petőfi Sándor	104	100	156,000
36.	76	Kisvárdá	705	11221	5	Lakóház, udvar	Petőfi Sándor 2.	1114	100	3123,302
37.	81	Kisvárdá	736/1	21124	5	Beépítetlen terület	Névtelen	714	100	1428,000
38.	85	Kisvárdá	781/3	00001	5	Udvar	Flórián tér 2.	2637	100	13185,000
39.	100	Kisvárdá	800	11221	5	Lakóház, udvar, gazdasági épület	Krucsay Márton 5.	1928	100	3784,327

40.	105	Kisvárdá	855/2	00001	5	Ipartelep	Kossuth Lajos 23.	2540	100	12700,000
41.	106	Kisvárdá	856	11221	5	Lakóház, udvar	Váralja 23.	1253	100	2489,411
42.		Kisvárdá	924/2	11221	5	lakóház, udvar gazdasági épület	Kereszt u. 6	32395	100	25668,481
43.	111	Kisvárdá	941/1	21534	5	Kivett csatorna	Vár	225	100	28,000
44.	114	Kisvárdá	945	24110	5	Sporttelep	Vár 33.	87749	100	57,207
45.	116	Kisvárdá	955	24110	5	Sporttelep	Vár 33.	9090	100	27270,000
46.	117	Kisvárdá	958/1	24110	5	Sporttelep	Vár 40.	7115	100	71,000
47.	118	Kisvárdá	958/2	12112	5	Üzem	Városmajor 43.	15579	100	20910,394
48.	123	Kisvárdá	961/8	24110	5	Strandfürdő	Városmajor 43.	38508	100	371524,345
49.	125	Kisvárdá	962/2	12114	5	Vendéglő	Városmajor 43.	420	100	12557,054
50.	126	Kisvárdá	962/4	00001	5	Táborhely	Városmajor 43.	2364	100	2964,000
51.		Kisvárdá	965/3	00001	5	Kivett közterület	Városmajor 45.	1969	100	4300,000
52.	136	Kisvárdá	1007/24	12421	5	Garázs és udvar	Dombköz 11.	396	100	894,000
53.	139	Kisvárdá	1007/ 28	00001	5	Beépítetlen terület	Dombköz	202	100	5,000
54.	140	Kisvárdá	1007/29	00001	5	Beépítetlen terület	Domb	202	100	303,433
55.	147	Kisvárdá	1091/4	00001	5	Beépítetlen terület	Rétalja	1285	100	13,000
56.	152	Kisvárdá	1093/1	00001	5	Beépítetlen terület	Névtelen	28	100	14,000
57.	153	Kisvárdá	1096/2	00001	5	Beépítetlen terület	Bajcsy-Zsilinszky 7.	30	100	15,000
58.	155	Kisvárdá	1124	00001	5	Beépítetlen terület	Szőlőskert	12	100	2,000
59.		Kisvárdá	1148	11221	5	Lakóház udvar	Krucasai M. u. 18.	1141	100	8000,000
60.	158	Kisvárdá	1165	11221	5	Lakóépület	Bajcsy-Zsilinszky 14.	412	50	1821,533
61.		Kisvárdá	1169	00001	5	Beépítetlen terület	Várdaj I. u.15.	6258	100	62000,000

62.	159	Kisvárd	1172	12632	5	Óvoda	Várday István 17.	2043	100	1821,373
63.		Kisvárd	1173/2	11305	5	Beépített terület	Várday István 19.	11359	100	52137,036
64.	161	Kisvárd	1174	11222	5	Társasház	Bajcsy-Zsilinszky 16.	816	100	2811,283
65.	164	Kisvárd	1229	00001	5	Beépítetlen terület	Várday István	61	100	151,000
66.	830	Kisvárd	1236/8	00001	5	Beépítetlen terület	Szent László	20	100	200,000
67.	176	Kisvárd	1246	11221	5	Áruház-Lakóépület és üzlethelyiség	Szent László 19.	3143	71	7219,555
68.	177	Kisvárd	1247/1	00001	5	Áruház	Szent László 19.	1974	100	9870,000
69.	178	Kisvárd	1252	11221	5	Lakóház, udvar	Szent László 23.	807	100	2768,655
70.	184	Kisvárd	1265	11222	5	Társasház	Somogyi Rezső 9.	726	27	199,250
71.		Kisvárd	1256/3	00001	5	Beépítetlen terület	Szent László u. 27/A.	130	100	727,541
72.		Kisvárd	1256/4	00001	5	Lakóház udvar	Szent László u. 27/A.	302	100	1.689,539
73.	185	Kisvárd	1272/1	11111	5	Lakóház, udvar	Szent László 27.	307	100	2484,716
74.		Kisvárd	1294	12700	5	Irodaház	Kodály Z.u. 15.	2076	96	49236,663
75.	190	Kisvárd	1300	11211	5	Lakóház, udvar	Szent László 41.	833	100	540,000
76.	192	Kisvárd	1313	11211	5	Lakóház, udvar, gazdasági épület	Szent László 53.	781	31	703,000
77.	193	Kisvárd	1315	11221	5	Lakóház, udvar	Szent László 57.	1093	100	1497,000
78.		Kisvárd	1317/A/1	11221	5	Lakás	Szent L. u. 61.	956	100	21000,000
79.		Kisvárd	1317/A/2	11221	5	Lakás	Szent L. u. 61.	956	100	16100,000
80.	195	Kisvárd	1321/2	00001	5	Beépítetlen terület	Kodály Zoltán 1.	656	100	1968,000

81.	196	Kisvárdá	1325	11221	5	Lakóház, udvar	Szent László 71.	557	100	1894,348
82.	200	Kisvárdá	1400	00001	5	Beépítetlen terület	Labanc	80	100	8,000
83.	217	Kisvárdá	1884	00001	5	Beépítetlen terület	Csokonai 13.	755	100	1132,000
84.	227	Kisvárdá	2137	00001	5	Lakóház, udvar	Csokonai 29.	1094	100	3282,000
85.	235	Kisvárdá	2226/12 8	00001	5	Beépítetlen terület	Virág Ferenc	2174	100	6522,000
86.	236	Kisvárdá	2226/12 9	21534	5	Árok	Virág Ferenc	33	100	5,000
87.	237	Kisvárdá	2226/13 0	00001	5	Közterület	Virág Ferenc	32	100	2,000
88.	240	Kisvárdá	2226/15 8	00001	5	Beépítetlen terület	Virág Ferenc	117	100	351,000
89.	243	Kisvárdá	2226/19 9	00001	5	Beépítetlen terület	Virág Ferenc	1103	100	10,000
90.	246	Kisvárdá	2269/1	00001	5	Lakóház, udvar	József Attila 36.	29	100	3,000
91.	247	Kisvárdá	2269/2	21534	5	Csatorna	József Attila	386	100	51,000
92.	258	Kisvárdá	2444/ 18	11222	5	Társasház	Tompos úti lakótelep 18.	705	7	1837,100
93.	259	Kisvárdá	2444/ 19	11222	5	Lakóépület	Mártírok útja 7.	1415	5	762,500
94.	261	Kisvárdá	2444/ 23	11222	5	Lakóépület	Tompos úti lakótelep 15.	1380	11	2978,210
95.	262	Kisvárdá	2444/ 25	11222	5	Társasház	Tompos úti lakótelep 8.	660	10	1026,300
96.	270	Kisvárdá	2444/ 51	11222	5	Társasház	Tompos úti lakótelep 7.	610	5	3407,025
97.	1018	Kisvárdá	2444/61	00001	5	beépítetlen terület	Mártírok útja	456	100	2.921
98.	272	Kisvárdá	2447	00001	5	Beépítetlen terület	Szabolcs vezér	1447	100	4341,000
99.	273	Kisvárdá	2455	11211	5	Lakóház, udvar, gazdasági épület	Tompos 37.	731	100	1800,000
00.	276	Kisvárdá	2480/2	11221	5	Lakóház, udvar, gazdasági épület	Szent László 52.	1773	100	4332,365

01.		Kisvárd	2487/2	11221	5	Kivett beépítetlen terület	Névtelen	3423	100	41800,000
02.	284	Kisvárd	2536/1	11221	5	Lakóépület és üzlethelyiség	Szent László 24.	231	100	1137,979
03.	285	Kisvárd	2536/ 4	00001	5	Beépítetlen földterület	Szent László 20.	751	100	3755,000
04.	793	Kisvárd	2536/ 5	11221	5	Lakóház, udvar	Szent László 24.	657	100	3020,597
05.	287	Kisvárd	2537	11221	5	Lakóépület és üzlethelyiség	Szent László 18.	1188	65	4951,196
06.	288	Kisvárd	2539/ 1	11221	5	Lakóépület és üzlethelyiség	Szent László 16.	969	66	5401,327
07.	290	Kisvárd	2540/ 1	11221	5	Lakóépület és üzlethelyiség	Szent László 14.	1158	45	2960,460
08.	291	Kisvárd	2542	11222	5	Lakóépület és üzlethelyiség	Szent László 10.	1462	74	10240,048
09.	292	Kisvárd	2543	11221	5	Lakóépület és üzlethelyiség	Szent László 8.	1046	100	2575,146
10.	293	Kisvárd	2547	11222	5	Társasház	Szent László 2.	346	64	2370,621
11.	302	Kisvárd	2566/9	00001	5	Beépítetlen terület	Névtelen	122	100	610,000
12.	303	Kisvárd	2566/10	00001	5	Beépítetlen terület	Névtelen	437	100	2185,000
13.	304	Kisvárd	2571/6	00001	5	Beépítetlen terület	Deák Ferenc	122	100	5,000
14.	305	Kisvárd	2571/ 14	11222	5	Társasház	Mártírok útja 26.	766	2	1125,041
15.	306	Kisvárd	2571/ 17	11222	5	Társasház	Mártírok útja 12.	759	1	3041,189
16.	307	Kisvárd	2571/ 22	11222	5	Társasház	Csillag 29.	250	---	3420,000
17.	311	Kisvárd	2571/ 54	00001	5	Üzlet és udvar	Csillag	253	100	1265,000
18.	312	Kisvárd	2571/ 57	00001	5	Beépítetlen terület	Mártírok útja	458	100	2290,000
19.	314	Kisvárd	2653	00001	5	Lakóház, udvar	Szabolcs vezér 28.	383	100	10,000

20.		Kisvárdá	2705/A/ 7	11221	5	Társasházi lakás	Bessenyei köz 1/B	53	100	5650,000
21.		Kisvárdá	2705/A/ 8	11221	5	Társasházi lakás	Bessenyei köz 1/A	53	100	3850,000
22.	322	Kisvárdá	2713/1	11211	5	Lakóház, udvar, gazdasági épület	Sárcköz 34.	1110	100	7200,000
23.	324	Kisvárdá	2728	11222	5	Társasház	Liptay Béla 29.	---	100	1472,597
24.	326	Kisvárdá	2733	00001	5	Lakóház, udvar	Liptay Béla 37.	1150	100	4600,000
25.	332	Kisvárdá	2778/1	00001	5	Beépítetlen terület	Piac	299	100	1196,000
26.	340	Kisvárdá	2867/1	12421	5	Garázs- társasházi formában	Szabolcs vezér 1.	13	100	117,000
27.	343	Kisvárdá	2874	00001	5	Beépítetlen terület	Zrínyi tér	1235	100	6175,000
28.	348	Kisvárdá	2910/ 19	11222	5	Társasház	Gyár úti lakótelep 8.	287	19	425,000
29.	349	Kisvárdá	2910/ 20	11222	5	Társasház	Gyár úti lakótelep 6.	287	10	700,000
30.	350	Kisvárdá	2910/ 22	11222	5	Társasház	Gyár úti lakótelep 1.	196	14	500,000
31.	351	Kisvárdá	2910/ 23	11222	5	Társasház	Gyár úti lakótelep 3.	397	4	330,000
32.	352	Kisvárdá	2910/ 25	12525	5	Áruház	Gyár úti lakótelep 30.	220	100	9280,000
33.	354	Kisvárdá	2910/ 27	12313	5	Áruház	Gyár 34.	113	100	7826,000
34.	355	Kisvárdá	2910/ 36	11222	5	Társasház	Aradi vértanúk tere 7.	728	2	346,667
35.	815	Kisvárdá	2933/1	00001	5	Beépítetlen terület	Homokkert 1.	60	100	240,000
36.	361	Kisvárdá	2933/2	11221	5	Lakóház, udvar	Homokkert 1.	314	100	2998,979
37.	363	Kisvárdá	2976/1/ A	11222	5	Társas épület	Vörösmart y tér 4.	969	13	170,427
38.	371	Kisvárdá	3089/1	12413	5	Autóbusz pályaudvar	Vasút	6949	100	143059,390
39.	374	Kisvárdá	3093/3	00001	5	Udvar	Baross Gábor 27.	4116	100	16464,000

40.	375	Kisvárdá	3093/4	11211	5	Lakóház, udvar, gazdasági épület	Baross Gábor 27.	1462	100	1145,218
41.		Kisvárdá	3176/2	12500	5	Ipartelep	Baross Gábor	1468	100	24700,000
42.		Kisvárdá	3180/10	22221	3	Kivett ipartelep	Ipari	19254	66	117798,032
43.	382	Kisvárdá	3181/1	00001	5	Beépítetlen terület	Ipari	729	100	2187,000
44.	383	Kisvárdá	3182/1	00001	5	Beépítetlen terület	Ipari	7992	100	15984,000
45.	1150	Kisvárdá	3192/3	00001	5	Kivett közterület	Névtelen	19.738	100	88464,000
46.	387	Kisvárdá	3193/ 10	00001	5	Beépítetlen terület	Névtelen	271	66	542,000
47.	390	Kisvárdá	3228	00001	5	Beépítetlen terület	Damjanich	970	100	1455,000
48.	391	Kisvárdá	3230	00001	5	Beépítetlen terület	Damjanich 24.	935	100	1403,000
49.	392	Kisvárdá	3234	00001	5	Beépítetlen terület	Damjanich 18.	915	100	1373,000
50.	393	Kisvárdá	3240	00001	5	Beépítetlen terület	Damjanich 6.	641	100	962,000
51.	395	Kisvárdá	3251	00001	5	Beépítetlen terület	Damjanich 7.	828	100	1242,000
52.	396	Kisvárdá	3258	00001	5	Lakóház, udvar, gazdasági épület	Damjanich 40.	855	100	1710,000
53.	397	Kisvárdá	3270	00001	5	Beépítetlen terület	Tordai 8.	766	100	1149,000
54.	398	Kisvárdá	3274	00001	5	Beépítetlen terület	Tordai 16.	831	100	1247,000
55.	399	Kisvárdá	3276	11221	5	Lakóház, udvar, gazdasági épület	Tordai 20.	2412	100	6823,849
56.	807	Kisvárdá	3343	00001	5	Beépítetlen terület	Tordai 9.	1163	100	3600,000
57.	411	Kisvárdá	3471	00001	5	Lakóház, udvar, gazdasági épület	Háromszék i 50.	1212	100	2424,000
58.	412	Kisvárdá	3474	00001	5	Beépítetlen terület	Háromszék i 44.	1249	100	2498,000

59.	414	Kisvárd	3486	00001	5	Lakóház, udvar, gazdasági épület	Madách Imre 11.	880	100	1760,000
60.	418	Kisvárd	3531	00001	5	Beépítetlen terület	Árpád	2524	100	3786,000
61.	421	Kisvárd	3541	00001	5	Beépítetlen terület	Vásártér	1451	100	2177,000
62.	423	Kisvárd	3545/5	12314	3	Beépített terület- vásártér	Vásártér	11013	100	14420,528
63.	424	Kisvárd	3545/6	00001	5	Ipartelep	Vásártér	15320	100	7660,000
64.	425	Kisvárd	3545/7	00001	5	Beépítetlen terület	Vásártér	940	100	1410,000
65.	426	Kisvárd	3545/8	00001	5	Beépítetlen terület	Vásártér	1276	100	1914,000
66.	427	Kisvárd	3545/9	00001	5	Beépítetlen terület	Vásártér	1319	100	1979,000
67.	428	Kisvárd	3545/10	00001	5	Beépítetlen terület	Vásártér	133	100	200,000
68.	429	Kisvárd	3547/2	11222	5	Társasház	Vásártér 5.	1725	100	3098,494
69.	430	Kisvárd	3547/3	12314	3	Sertésvásártér	Vásártér	7437	100	251,597
70.	441	Kisvárd	3609	00001	5	Beépítetlen terület	Háromszéki 33.	1305	100	1958,000
71.	444	Kisvárd	3694/2	00001	5	Kivett közterület	Névtelen	6.385	100	62464,000
72.	453	Kisvárd	3735/ 27	11211	5	Lakóház, udvar, gazdasági épület	Sport 2.	600	100	2150,975
73.	456	Kisvárd	3756/1	00001	5	Beépítetlen terület	Kinizsi Pál 45.	889	100	1334,000
74.	459	Kisvárd	3760	00001	5	Beépítetlen terület	Margaréta	713	100	1070,000
75.	462	Kisvárd	3764/16	00001	5	Beépítetlen terület	Pacsirta	115	100	173,000
76.	463	Kisvárd	3789/1	00001	5	Beépítetlen terület	Pacsirta 9.	1055	100	1583,000
77.	465	Kisvárd	3791/17	00001	5	Beépítetlen terület	Pacsirta	2774	100	4161,000
78.	478	Kisvárd	3978/1	00001	5	Beépítetlen terület	Gagarin	977	100	10,000
79.	479	Kisvárd	3978/22	00001	5	Beépítetlen terület	Gagarin	800	100	10,000

80.	485	Kisvárd	4011/1	00001	5	Beépítetlen terület	Nagymező dűlő	569	100	300,000
81.	486	Kisvárd	4011/10	00001	5	Közút	Körte	905	100	1976,900
82.		Kisvárd	4131/2	12000	5	Telephely	Városmajor	7688	100	145000,000
83.	490	Kisvárd	4131/3	00005	5	Szántó	Névtelen	3988	100	399,000
84.	783	Kisvárd	4131/5	00001	5	Beépítetlen terület	Belterület	2511	100	251,100
85.	781	Kisvárd	4134/2	00001	5	Beépítetlen terület	Belterület	447	100	447,000
86.	593	Kisvárd	7006	00005	5	Szántó	Névtelen	1840	100	92,000
87.	597	Kisvárd	7113/1	00001	5	Lakóház, udvar	Névtelen	126	100	13,000
88.	810	Kisvárd	7134	00005	5	Kert, szőlő, gyümölcsös	Zártkert	7360	20	240,000
89.	603	Kisvárd	7145	00001	5	Anyagbánya	Névtelen	37002	100	370,000
90.	609	Kisvárd	7175	00005	5	Szántó és gazdasági épület	Névtelen	11407	38	811,000
91.	613	Kisvárd	7226	00005	5	Szőlő, kert	Névtelen	1741	50	174,000
92.	615	Kisvárd	7243	00005	5	Szőlő	Névtelen	1549	100	155,000
93.	616	Kisvárd	7245	00005	5	Szőlő	Névtelen	1657	50	166,000
94.	621	Kisvárd	7327	00005	5	Gyümölcsös	Névtelen	1238	100	371,000
95.	622	Kisvárd	7336	00005	5	Kert	Névtelen	1292	100	129,000
96.	632	Kisvárd	7458/1	00001	5	Kert	Névtelen	868	100	87,000
97.	642	Kisvárd	7522	00005	5	Kert	Névtelen	261	100	4,987
98.	645	Kisvárd	7562/2	00005	5	Szőlő	Névtelen	3112	100	311,000
99.	648	Kisvárd	7575/2	00005	5	Kert	Névtelen	757	100	15,000
00.	652	Kisvárd	7617/1	00005	5	Erdő	Névtelen	3596	100	1798,000
01.	654	Kisvárd	7621	00005	5	Kert	Névtelen	761	100	23,000
02.	655	Kisvárd	7622	00005	5	Kert	Névtelen	1414	100	42,000
03.	656	Kisvárd	7625	00005	5	Kert	Névtelen	1348	100	40,000
04.	657	Kisvárd	7626	00005	5	Szántó	Névtelen	2067	100	103,000
05.	660	Kisvárd	7642/1	00005	5	Kert	Névtelen	859	100	26,000
06.	661	Kisvárd	7642/2	00005	5	Kert	Névtelen	870	100	26,000
07.	662	Kisvárd	7654/1	00005	5	Szőlő	Névtelen	1549	100	15,000

08.	663	Kisvárd	7654/3	00005	5	Szőlő	Névtelen	1482	100	148,000
09.	811	Kisvárd	7672	00005	5	Szőlő	Zártkert	1980	31	42,000
10.	669	Kisvárd	7700	00005	5	Szőlő és gazdasági épület	Névtelen	989	100	59,000
11.	670	Kisvárd	7701	00005	5	Szőlő, kert	Névtelen	1653	100	129,000
12.	671	Kisvárd	7702	00005	5	Gyümölcsös	Névtelen	2111	100	633,000
13.	797	Kisvárd	7721	00005	5	Kert	Zártkert	1079	100	250,000
14.	672	Kisvárd	7732	00005	5	Szántó	Névtelen	2135	50	107,000
15.	674	Kisvárd	7743	00005	5	Gyümölcsös	Névtelen	1318	100	395,000
16.	675	Kisvárd	7744	00005	5	Kert	Névtelen	1132	100	34,000
17.	676	Kisvárd	7749	00005	5	Szőlő	Névtelen	2398	100	240,000
18.	677	Kisvárd	7752	00005	5	Szőlő és gyümölcsös	Névtelen	4475	100	791,000
19.	678	Kisvárd	7753	00005	5	Szántó	Névtelen	2022	100	101,000
20.	679	Kisvárd	7754	00005	5	Szőlő és kert	Névtelen	2209	75	173,000
21.	817	Kisvárd	7756	00005	5	Kert	Zártkert	1408	100	24,000
22.	683	Kisvárd	7761	00005	5	Szántó	Névtelen	2242	100	45,000
23.	816	Kisvárd	7780	00005	5	Szántó	Zártkert	4316	100	60,000
24.	685	Kisvárd	7781	00005	5	Szántó	Névtelen	2489	8	124,000
25.	686	Kisvárd	7782	00005	5	Szántó	Névtelen	2265	8	113,000
26.	688	Kisvárd	7791	00005	5	Szántó, szőlő, gyümölcsös	Névtelen	24531	8	1971,000
27.	689	Kisvárd	7905/1	00005	5	Kert	Névtelen	968	50	29,000
28.	690	Kisvárd	7905/2	00005	5	Szőlő	Névtelen	855	50	26,000
29.	694	Kisvárd	7936	00005	5	Kert	Névtelen	945	50	28,000
30.	697	Kisvárd	7972/1	00005	5	Szőlő	Névtelen	523	100	42,000
31.	700	Kisvárd	7978/2	00005	5	Kert	Névtelen	651	100	20,000
32.	701	Kisvárd	7979	00005	5	Szőlő	Névtelen	1246	100	125,000
33.	703	Kisvárd	8005/1	11211	5	Gazdasági épület és udvar	Névtelen	2958	35	594,688
34.		Kisvárd	03/7	00005	5	Szántó	Külterület	1135	100	50,000
35.		Kisvárd	03/8	00005	5	Szántó	Külterület	1136	100	120,000
36.		Kisvárd	03/9	00005	5	Szántó	Külterület	1135	100	120,000
37.	812	Kisvárd	05/2	00005	5	Szántó	Külterület	11710	13	12,000

38.		Kisvárd	016/46	00005	5	Szántó	Külterület	5833	100	1,000,000
39.	509	Kisvárd	033/5	00005	5	Szántó	Névtelen	4756	100	238,000
40.	510	Kisvárd	033/6	00005	5	Szántó	Névtelen	4090	100	205,000
41.	511	Kisvárd	033/7	00005	5	Szántó	Névtelen	5977	100	418,000
42.	512	Kisvárd	033/8	00005	5	Szántó	Névtelen	2443	100	122,000
43.	514	Kisvárd	037/1	00005	5	gyümölcsös	Névtelen	1596	33	121141
44.	813	Kisvárd	049/6	00005	5	Szántó	Külterület	8158	15	9,600
45.	524	Kisvárd	053/5	00005	5	Szántó	Névtelen	4400	100	220,000
46.	533	Kisvárd	073/18	00005	5	Szőlő	Névtelen	1210	100	97,000
47.		Kisvárd	0175/5	00005	5	Szántó, vízállás	Névtelen	3726	100	644,873
48.		Kisvárd	0175/6	00005	5	Szántó	Névtelen	1801	100	397,949
49.		Kisvárd	0175/7	00005	5	Szántó	Névtelen	6952	100	1561,114
50.		Kisvárd	0175/8	00005	5	Szántó	Névtelen	3407	100	896,652
51.		Kisvárd	0175/12	12740	5	Telephely	Névtelen	10087	100	5743,334
52.		Kisvárd	0175/13	00005	5	Szántó	Névtelen	3544	100	932,716
53.		Kisvárd	0175/16	12740	5	Telephely	Névtelen	14905	100	7379,960
54.		Kisvárd	0175/20	00005	5	Szántó	Névtelen	12229 0	100	
55.		Kisvárd	0175/21	00005	5	Szántó	Névtelen	22975	100	
56.		Kisvárd	0179/1	00005	5	Nádas	Névtelen	20397	100	33800,000
57.		Kisvárd	0179/2	11221	5	Kivett épület, udvar (disco)	Városmajor	9224	100	108200,000
58.		Kisvárd	0179/3	12740	5	Kivett telephely	Városmajor	11050	100	58000,000
59.		Kisvárd	0200/12		5	nádas, szántó	Névtelen	69436	32240/6 9436	
60.		Kisvárd	0200/19		5	nádas, szántó	Névtelen	2086	32240/6 9436	85.900
61.		Kisvárd	0200/20		5	nádas, szántó	Névtelen	67350	32240/6 9436	
62.	822	Kisvárd	0240/ 69	21124	5	Közterület	Névtelen	907	100	142,006
63.	564	Kisvárd	0240/71	24111	5	Sporttelep	Névtelen	64683	100	10084,080
64.	568	Kisvárd	0247/4	00005	5	Rét	Névtelen	353	66	18,000
65.	569	Kisvárd	0247/5	00005	5	Rét	Névtelen	136	66	7,000
66.	587	Kisvárd	0302/6	00005	5	Szántó	Névtelen	7067	100	210,000
67.	826	Nyírbáto	0239/1	12740	5	Telephely	Névtelen	8749	4	36,163

		r								
68.		Kisvárdá	0306/47	00001	5	Kivett beruh. terület	Beruházási terület	835	100	417,639
69.		Kisvárdá	0306/49	00001	5	Kivett beruh. terület	Beruházási terület	4322	100	2161,718
70.		Kisvárdá	0306/52	00001	5	Kivett beruh. terület	Beruházási terület	9713	100	4858,847
71.	1017	Kisvárdá	0307/5	00001	5	Kivett kivett szemétkerakó telep	Névtelen	83788	100	173712,024
72.	1017	Kisvárdá	0307/6	00001	5	Kivett kivett szemétkerakó telep	Névtelen	15000	100	31137,061

5. melléklet a 29/2019. (XII. 19.) önkormányzati rendelethez Kisvárdai Város Önkormányzat forgalomképes vagyontárgyairól.

1	Közfeladat átadáshoz kapcsolódva vagyonekezelői jog létesíthető az alábbi vagyonelemekre vonatkozólag									
2	A	B	C	D	E	F	G	H	I	J
3	Napló s	Település	Helyrajzi szám	Ingatlan jellege	Forgalom képesség kód	Megnevezés	Cím (jelölt, vagy út, utca)	Terület m ²	Tulajdoni hányad %-ban	Bruttó érték e. Ft-ban
4	160	Kisvárdai	1173/1	12633	3	Általános Iskola	Várday István 19.	8650	100	39702,910
5	341	Kisvárdai	2872	12632	3	Óvoda	Zrínyi tér 4.	3117	100	2035,342
6	Közfeladat átadáshoz kapcsolódva, jogszabály rendelkezése alapján, vagyonekezelői jog áll fenn az alábbi vagyonelemek									
7	282	Kisvárdai	2533/1	12636	3	Középiskola	Mártírok útja 8.	1287 7	100	104043,051
8	283	Kisvárdai	2533/2	12512	3	Tanműhely	Mártírok útja 12.	2861	100	19922,000

– Előzetes hatásvizsgálat –
az önkormányzat vagyonáról és a vagyongazdálkodás szabályairól szóló
önkormányzati rendelet megalkotására

A jogalkotásról szóló 2010. évi CXXX. törvény 17.§-a előírja a jogszabály előkészítőjének azon kötelezettségét, hogy előzetes hatásvizsgálat elvégzésével felmérje a szabályozás várható következményeit. Az előzetes hatásvizsgálat eredményéről a helyi önkormányzat képviselő-testületét tájékoztatni kell.

A jogszabály társadalmi, gazdasági hatásai:

- Vagyonkezelésből fakadó gazdasági hatások.

A jogszabály költségvetési hatásai:

- A jogszabály megalkotásának nincsenek költségvetési hatásai.

A jogszabály környezeti és egészségi következményei:

- A jogszabály megalkotásának nincsenek környezeti és egészségügyi hatásai.

A jogszabály adminisztratív terheket befolyásoló hatásai:

- A jogszabály megalkotása nem jelenet plusz adminisztratív terheket.

A jogszabály megalkotásának szükségessége:

- Önkormányzati vagyongazdálkodási tevékenység elősegítése.
- Vagyonrendelet aktualizálása.

A jogszabály megalkotásának elmaradása esetén várható következmények:

- Fejlesztések akadályozása.
- Nem aktuális vagyonrendelet.

A jogszabály alkalmazásához szükséges személyi feltételek:

- A személyi feltételek biztosítottak.

A jogszabály alkalmazásához szükséges szervezeti feltételek:

- A jogszabály alkalmazásának szükséges szervezeti feltételek biztosítottak.

A jogszabály alkalmazásához szükséges tárgyi feltételek:

- A jogszabály alkalmazásának nincsenek tárgyi feltételei.

A jogszabály alkalmazásához szükséges pénzügyi feltételek:

- A jogszabály alkalmazásának nincsenek pénzügyi feltételei.

– Indokolás –**az önkormányzat vagyonáról és a vagyongazdálkodás szabályairól szóló önkormányzati rendelet megalkotására**

A jogalkotásról szóló 2010. évi CXXX. törvény 18.§-a előírja a jogszabály előkészítőjének azon kötelezettségét, hogy a jogszabály tervezetéhez indoklást csatoljon, amelyben bemutatja azokat a társadalmi, gazdasági, szakmai okokat és célokat, amelyek a javasolt szabályozást szükségessé teszik, továbbá ismerteti a jogi szabályozás várható hatásait. Az indoklásnak tájékoztatást kell adni a javasolt szabályozás, és az európai uniós jogból eredő kötelezettségek összhangjáról.

Általános indoklás**A jogi szabályozás szükségességét alátámasztó társadalmi, gazdasági okok, célok:**

- Önkormányzati vagyonrendelet aktualizálása.

A jogi szabályozás szükségességét alátámasztó szakmai okok, célok:

- Önkormányzati vagyonrendelet aktualizálása.

A jogi szabályozás várható hatásai:

- Aktuális adatokat tartalmazó jogszabály

A Magyar Közlöny kiadásáról, valamint a jogszabály kihirdetése során történő és, a közjogi szervezetszabályozó eszköz közzététele során történő megjelöléséről szóló 5/2019. (III. 13.) IM rendelet 20. § (3) bekezdése alapján, jelen indoklást, a Nemzeti Jogszabálytárban közzé kell tenni.

A szabályozás tárgyával kapcsolatosan az EU nem ír elő jogalkotási kötelezettséget.

Tárgy: **Előterjesztés a Kisvárdai Közös Önkormányzati Hivatal megszűntető okirata és megszűntető megállapodása módosításainak elfogadásáról, egységes szerkezetbe foglalására**

Előadó: Leleszi Tibor polgármester

Véleményezi: **Jogi, Ügyrendi és Fejlesztési Bizottság**
Pénzügyi és Számvizsgáló Bizottság

Leleszi Tibor polgármester: Véleményezte a Jogi, Ügyrendi és Fejlesztési Bizottság, a Pénzügyi és Számvizsgáló Bizottság. Felkérem a bizottságok elnökeit, hogy mondják el a bizottságok javaslatait.

Dudás István bizottsági elnök a Jogi, Ügyrendi és Fejlesztési Bizottság elfogadásra javasolja az előterjesztés határozat – tervezetének elfogadását.

Bodrog László bizottsági elnök a Pénzügyi és Számvizsgáló Bizottság elfogadásra javasolja az előterjesztés határozat – tervezetének elfogadását.

Kérdések nem voltak.

Hozzászólás, vélemény, javaslat nem volt.

Leleszi Tibor polgármester felteszi szavazásra a Képviselő-testület tagjai felé az előterjesztés határozat –tervezetének elfogadását.

A Képviselő-testület 10 egyhangú igen szavazattal, ellenszavazat és tartózkodás nélkül elfogadta az előterjesztés határozat – tervezetét és az alábbi határozatot hozta meg:

KISVÁRDA VÁROS
ÖNKORMÁNYZATA KÉPVISELŐ-TESTÜLETÉNEK
299/2019. (XII. 19.) ÖKT.
HATÁROZATA

Kisvárdai Közös Önkormányzati Hivatal megszüntető okirata és megszüntető megállapodása módosításainak elfogadásáról, egységes szerkezetbe foglalásáról

Az Önkormányzati Képviselő-testület:

Kisvárdai Város Önkormányzata Képviselő-testületének a 294/2019. (XII.12.) ÖKT. határozatát az alábbiak szerint módosítja és foglalja egységes szerkezetbe:

Magyarország helyi önkormányzatairól szóló 2011. évi CLXXXIX. törvény 85. § (3) bekezdésében és az államháztartásról szóló 2011. évi CXCV. törvény 11. § (3a) bekezdése alapján **2019. december 31. napjával, különválás kertében, - a határozat mellékletét képező módosított és egységes szerkezetbe foglalt megszüntető okiratban és megszüntető megállapodásban foglaltak alapján – megszünteti a Kisvárdai Közös Önkormányzati Hivatalt** (székhelye: 4600 Kisvárdai, Szent László utca 7-11., törzskönyvi azonosító száma: 402569, adószáma: 15402563-2-15.), **mint költségvetési szervezet.**

A Kisvárdai Közös Önkormányzati Hivatal jogutód költségvetési szervei:

1. Kisvárdai Polgármesteri Hivatal 4600 Kisvárdai, Szent László utca 7 – 11.
2. Szabolcsveresmarti Közös Önkormányzati Hivatal 4496 Szabolcsveresmart, Kossuth út 80.

Felhatalmazza a polgármester a módosított és egységes szerkezetbe foglalt megszüntető okirat és a megszüntető megállapodás aláírására.

Határidő: 2019. december 31.

Felelős: Leleszi Tibor polgármester
Barabás Jánosné dr. jegyző

Okirat száma: 1/1046-3/2019.

Megszüntető okirat

Az államháztartásról szóló 2011. évi CXCV. törvény 11. § (7) bekezdése alapján a Kisvárdai Közös Önkormányzati Hivatal megszüntető okiratát a következők szerint adom ki:

1. A megszűnő költségvetési szerv megnevezése, székhelye, törzskönyvi azonosító száma

- 1.1. A megszűnő költségvetési szerv megnevezése: Kisvárdai Közös Önkormányzati Hivatal
- 1.2. A megszűnő költségvetési szerv székhelye: 4600 Kisvárdai, Szent László utca 7 - 11.
- 1.3. A megszűnő költségvetési szerv törzskönyvi azonosító száma: 402569
- 1.4. A megszűnő költségvetési szerv adószáma: 15402563-2-15

2. A költségvetési szerv megszüntetésének körülményei

- 2.1. A költségvetési szerv megszűnésének dátuma: 2019. december 31.
- 2.2. A költségvetési szerv megszüntetéséről döntést hozó szerv
 - 2.2.1. megnevezése: Kisvárdai Város Önkormányzatának Képviselő-testülete
 - 2.2.2. székhelye: 4600 Kisvárdai, Szent László utca 7-11.
 - 2.2.3. megnevezése: Kékcske Község Önkormányzatának Képviselő-testülete
 - 2.2.4. székhelye: 4494 Kékcske Fő utca 116-118.
- 2.3. A költségvetési szerv megszüntetésének módja: Az államháztartásról szóló 2011. évi CXCV. törvény 11. § (3a) bekezdés alapján: Különválás keretében valósul meg 2019. december 31-én.
- 2.4. A költségvetési szerv megszüntetésének oka: Kisvárdai Város Önkormányzatának Képviselő-testülete a 273/2019. (XI.27.) ÖKT., a 294/2019. (XII.12.) ÖKT., valamint a 299/2019. (XII.19.) ÖKT. határozataival döntött a közös önkormányzati hivatal, különválás útján történő megszüntetéséről 2019. december 31-ei hatállyal. Kékcske Község Önkormányzatának Képviselő-testülete a 96/2019. (XII.12.) ÖKT., valamint a 108/2019.(XII.19.) ÖKT. határozataival döntött a Kisvárdai Közös Önkormányzati Hivatal megszüntető okiratának és megszüntető megállapodásának elfogadásáról.

2.5. A jogutód költségvetési szerv

	megnevezése	székhelye
1	Kisvárdai Polgármesteri Hivatal	4600 Kisvárdá, Szent László utca 7-11.
2	Szabolcsveresmarti Közös Önkormányzati Hivatal	4496 Szabolcsveresmart, Kossuth út 80.
3

- 2.6. A megszűnő költségvetési szerv által ellátott közfeladat(ok) jövőbeni ellátásának módja: A közfeladat jövőbeni ellátása általános jogutód, önállóan működő költségvetési szervként és fenntartásával történik a megszűnő költségvetési szerv közfeladataira teljes körűen kiterjedően: Kisvárdá város esetében a Kisvárdai Polgármesteri Hivatal, Kékcse község esetében a Szabolcsveresmarti Közös Önkormányzati Hivatal útján. A megszüntetésre kerülő költségvetési szerv közfeladatai ellátását szolgáló ingatlant – természetben 4600 Kisvárdá, Szent László utca 7 - 11., illetve 4494 Kékcse, Fő utca 116-118. – továbbá a megszűnő költségvetési szerv használatában álló helyiségeit, valamint az e helyiségekben lévő ingóvagyonot a megszüntető szerv az általános jogutódok, Kisvárdá esetében a Kisvárdai Polgármesteri Hivatal, Kékcse esetében a Szabolcsveresmarti Közös Önkormányzati Hivatal használatába adják a megszüntetésre kerülő szerv közfeladatai folyamatos, zökkenőmentes ellátása érdekében.

3. A költségvetési szerv megszüntetésével összefüggő átmeneti rendelkezések

3.1. A kötelezettségvállalás rendje

3.1.1. A megszűnő költségvetési szerv által vállalható kötelezettségek köre és mértéke: A Kisvárdai Közös Önkormányzati Hivatal 2019. december 31-ig korlátozás nélkül vállalhat kötelezettséget és lehet jogosultságok alanya.

3.1.2. A megszűnő költségvetési szerv általi kötelezettségvállalások határideje: 2019. december 31.

3.2 A költségvetési szerv fennálló magánjogi jogai és kötelezettségei – ideértve a vagyonkezelői jogot is - további gyakorlója:

A megszűnő költségvetési szerv közös vagyonnal, közös pályázattal az alábbiak szerint rendelkezik: Kisvárdá Város Önkormányzata pályázatot nyújtott be a Közigazgatás- és Közszolgáltatás - fejlesztés Operatív Program keretén belül a Miniszterelnökséghez az ASP Központhoz való csatlakozás céljából. Ezen pályázat alapján a Kisvárdai Közös Önkormányzati Hivatal Kékcsei Kirendeltségén az alábbi ingóságok kerültek elhelyezésre használat céljából:

2 db BENQ 24" GL2460 LED DVI monitor, gyári száma. S/N:ET71H01199SL0, S/N:ET71H01213SL0,

2 db: IRIS HOME SLSSD asztali számítógép, gyári száma: PC008742, PC008739,

2 db: Microsoft Windows 10 Pro 32/64-bit MLG 1 Felhasználó RM Operációs rendszer szoftver, gyári száma: 03307-000-754-388, 03307-000-754389,

1 db: SAMSUNG SL-M2875FD MFP hálózatos mono lézer nyomtató, gyári száma: S/N:ZD12B8KJ2F0090,

1 db: Allied Telesis AT-GS950/24, gyári száma: ECCD6D9B1178.

2 db: REINER SCT cyberJack RFID standard e-szig kártyaolvasó, gyári száma: S/N:27186-0323760, S/N: 27186-0323764.

3.3. Jogutódlással és feladatátadással összefüggő egyéb intézkedések:

A felek rögzítik, hogy a Kisvárdai Közös Önkormányzati hivatal létszámadatai az alábbiak: Kisvárdá 63 fő, Kékcse 5 fő (1 fő nyugdíjazás miatt felmentését tölti. A felmentési idő vége: 2019. december 15.).

Az általános jogutódlással megszüntetett költségvetési szervnél közszolgálati jogviszonyban és munkaviszonyban állók továbbfoglalkoztatását a munkáltató helyébe lépő jogutód költségvetési szervek, - Kisvárdá város esetében az önálló Kisvárdai Polgármesteri Hivatal a Kisvárdán foglalkoztatott 63 fő, Kékcse község esetében a Szabolcsveresmarti Közös Önkormányzati Hivatal a Kékcsei Kirendeltségen foglalkoztatott 5 fő - biztosítják, a foglalkoztatottak jogviszonya folyamatosnak minősül. A Kisvárdai Közös Önkormányzati Hivatal jegyzőjének továbbfoglalkoztatását 2020. január 1.napjától az önálló Kisvárdai Polgármesteri Hivatal látja el. A jegyző feletti munkáltatói, egyéb munkáltatói jogokat 2020. január 1. napjától továbbra is Kisvárdá Város Polgármestere gyakorolja. A munkáltató személyének megváltozásáról a foglalkoztatottakat a munkajogi szabályok szerint értesíteni kell.

Kelt: Kisvárdá, 2019. december 19.

Kékcse, 2019. december 19.

P.H.

Leleszi Tibor
polgármester

Szekeres Katalin
polgármester

Száma: 1/1046-4/2019.

MEGSZÚNTETŐ MEGÁLLAPODÁS

amely létrejött egyrészről

Kisvárdai Város Önkormányzata (székhelye: 4600 Kisvárdai Város, Szent László utca 7-11., adószám: 15731780-2-15, képviseli: Leleszi Tibor polgármester, törvényességi ellenjegyző: Barabás Jánosné dr. jegyző, pénzügyi ellenjegyző: Jedláné Varga Eszter pénzügyi osztályvezető), (a továbbiakban: **Kisvárdai Város Önkormányzata**), másrésztől

Kékese Község Önkormányzata (székhelye: 4494 Kékese, Fő utca 116-118., adószám: 15731797-2-15, képviseli: Szekeres Katalin polgármester, (a továbbiakban: **Kékese Község Önkormányzata**))

között az alulírott napon és helyen az alábbi feltételekkel:

Előzmények

Kisvárdai Város Önkormányzatának Képviselő-testülete 273/2019. (XI.27.) ÖKT., a 294/2019. (XII.12.) ÖKT., valamint a 299/2019. (XII.19.) ÖKT. határozataiban döntött arról, hogy a Kisvárdai Közös Önkormányzati Hivatal 2019. december 31. napjával *különválás keretében megszűnteti*. Kisvárdai Város Önkormányzata 2020. január 1. napjától önálló polgármesteri hivatalt működtet, Kisvárdai Polgármesteri Hivatal elnevezéssel. Kékese Község Önkormányzatának Képviselő-testülete Szabolcsveresmart – Rétközberencs településekkel közös önkormányzati hivatalt tart fent 2020. január 1. napjától. A Kisvárdai Közös Önkormányzati Hivatal megszűntetéséről Kékese Község Önkormányzatának Képviselő-testülete a 96/2019. (XII.12.) ÖKT és a 104/2019. (XII.19.) ÖKT. határozataival döntött.

1. A megszűnő költségvetési szerv megnevezése, székhelye, törzskönyvi azonosító száma

- 1.1. A megszűnő költségvetési szerv megnevezése: Kisvárdai Közös Önkormányzati Hivatal
- 1.2. A megszűnő költségvetési szerv székhelye: 4600 Kisvárdai Város, Szent László utca 7 – 11.
- 1.3. A megszűnő költségvetési szerv törzskönyvi azonosító száma: 402569
- 1.4. A megszűnő költségvetési szerv adószáma: 15402563-2-15
- 1.5. A megszűnés dátuma: 2019. december 31.
- 1.6. A megszűnésről rendelkező Képviselő-testületi határozatok: Kisvárdai Város Önkormányzata Képviselő-testületének 273/2019. (XI.27.) ÖKT., 294/2019. (XII.12.) ÖKT., valamint a 299/2019. (XII.19.) ÖKT. határozatok Kékese Község Önkormányzata Képviselő-testületének 96/2019. (XII.12.) ÖKT. és a 104/2019. (XII.19.) ÖKT. határozatok.

- 1.7. A megszüntető szervek megnevezése, székhelye:
 Kisvárdai Város Önkormányzata 4600 Kisvárdai, Szent László utca 7 – 11., képviseli:
 Leleszi Tibor polgármester
 Kékcse Község Önkormányzata 4494 Kékcse, Fő utca 116-118., képviseli: Szekeres
 Katalin polgármester

2. A költségvetési szerv megszüntetésének módja

Az államháztartásról szóló 2011. évi CXCV. törvény 11. § (3a) bekezdése alapján *különváltás* keretében valósul meg 2019. december 31-én.

3. A költségvetési szerv megszüntetésének oka

Kisvárdai Város Önkormányzata Képviselő-testülete 2020. január 1. napjától önálló polgármesteri hivatalt kíván fenntartani.

4. A közfeladat jövőbeni ellátásának módja

A közfeladat jövőbeni ellátása általános jogutód, önállóan működő költségvetési szervként és fenntartásával történik a megszűnő költségvetési szerv közfadataira teljes körűen kiterjedően: Kisvárdai város esetében a Kisvárdai Polgármesteri Hivatal, Kékcse község esetében Szabolcsveresmarti Közös Önkormányzati Hivatal útján. A megszüntetésre kerülő költségvetési szerv közfadatai ellátását szolgáló ingatlant – természetben 4600 Kisvárdai, Szent László utca 7 – 11., illetve 4494 Kékcse, Fő utca 116-118. – továbbá a megszűnő költségvetési szerv használatában álló helyiségeit, valamint az e helyiségekben lévő ingóvagyonot a megszüntető szerv az általános jogutódok, Kisvárdai város esetében a Kisvárdai Polgármesteri Hivatal, Kékcse esetében a Szabolcsveresmarti Közös Önkormányzati Hivatal térítésmentes használatába adják a megszüntetésre kerülő szerv közfadatai folyamatos, zökkenőmentes ellátása érdekében.

5. A közfeladat ellátásához szükséges vagyon

5.1.A Kisvárdai Közös Önkormányzati Hivatal feladatait a kisvárdai 1238/A/2. hrsz-ú, a valóságban Kisvárdai, Szent László utca 7 – 11. szám alatt található, Kisvárdai Város Önkormányzatának kizárólagos tulajdonát képező, valamint a kékcsei 343/2 hrsz-ú, a valóságban Kékcse, Fő utca 116 – 118. szám alatt található, Kékcse Község Önkormányzatának kizárólagos tulajdonát képező ingatlanokban látta el. Ezen ingatlanok térítésmentes használatát biztosította a két önkormányzat a Kisvárdai Közös Önkormányzati Hivatal részére.

2020. január 1. napjától a Kisvárdai, Szent László utca 7 – 11. szám alatti ingatlan továbbra is Kisvárdai Város Önkormányzatának, a Kékcse, Fő utca 116- 118. szám alatti ingatlan pedig Kékcse Község Önkormányzatának kizárólagos tulajdonát képezik.

A kisvárdai ingatlanon található önkormányzati hivatalban lévő ingóságok 2020. január 1. napjától Kisvárdai Város Önkormányzatának tulajdonát képezik, amelyek térítésmentes használatát biztosítja a Kisvárdai Polgármesteri Hivatal részére.

A kékcei ingatlanon található önkormányzati hivatal kirendeltségében lévő ingóságok az 5.2. pontban foglaltak kivételével 2020. január 1. napjától Kékcei Község Önkormányzatának tulajdonát képezik, amelyek térítésmentes használatát biztosítja a Szabolcsveresmarti Közös Önkormányzati Hivatal részére.

Az 5.2. pontban kivételként meghatározott és az ASP rendszer működéséhez szükséges ingóságok Kisvárdai Város Önkormányzatának tulajdonát képezik, melyeket Kékcei Község Önkormányzata köteles a közös hivatal megszűntetésével egyidejűleg a tulajdonos, Kisvárdai Város Önkormányzata részére visszaadni. A Kisvárdai Közös Önkormányzati Hivatal a nagy értékű tárgyi eszközökről a székhelyen és a kirendeltségen is, a megszűnés napjával leltárt készít.

5.2. Kisvárdai Város Önkormányzatának kizárólagos tulajdonát képezik a Közigazgatás- és Közszolgáltatás – fejlesztés Operatív Program keretén belül a Miniszterelnökséghez az ASP Központozás való csatlakozás céljából benyújtott és elnyert, jelenleg a Közös Önkormányzati Hivatal Kékcei Kirendeltségén használt alábbi ingóságok:

2 db BENQ 24" GL2460 LED DVI monitor, gyári száma. S/N:ET71H01199SL0, S/N:ET71H01213SL0,

2 db: IRIS HOME SLSSD asztali számítógép, gyári száma: PC008742, PC008739,

2 db: Microsoft Windows 10 Pro 32/64-bit MLG 1 Felhasználó RM Operációs rendszer szoftver, gyári száma: 03307-000-754-388, 03307-000-754389,

1 db: SAMSUNG SL-M2875FD MFP hálózatos mono lézer nyomtató, gyári száma: S/N:ZD12B8KJ2F0090,

1 db: Allied Telesis AT-GS950/24, gyári száma: ECCD6D9B1178.

2 db: REINER SCT cyberJack RFID standard e-szig kártyaolvasó, gyári száma: S/N:27186-0323760, S/N: 27186-0323764.

6. Iratkezelés, iratmegőrzés

A Kisvárdai Közös Önkormányzati Hivatal iratai Kisvárdai város tekintetében a székhelytelepülés irattárába kerül elhelyezésre, amíg a Kékcei Kirendeltségen található iratok a Kékcei Kirendeltség irattárába kerülnek elhelyezésre. Az irattározás szabályzata szerint a Magyar Nemzeti Levéltár Szabolcs-Szatmár-Bereg Megyei Levéltára részére a maradandó értékű okiratok átadásra kerülnek.

A pénzügyi – számviteli iratok, valamint egyéb a Levéltárba elhelyezésre nem kerülő iratok elhelyezése az alábbiak szerint történik:

- a) Kisvárdai várost érintő iratok a kisvárdai irattárban,
- b) Kékcei községet érintő iratok a kékcei kirendeltség irattárában kerülnek megőrzésre az adott iratra vonatkozó iratmegőrzési szabályok szerint.

7. A foglalkoztatottakkal kapcsolatos jogok és kötelezettségek

A felek rögzítik, hogy a Kisvárdai Közös Önkormányzati hivatal létszámadatai az alábbiak: Kisvárdán 63 fő, Kékcse 5 fő, akik közül 1 fő nyugdíjazás miatt felmentési idejét tölti. A felmentési idő vége: 2019. december 15.

Az általános jogutódlással megszüntetett költségvetési szervnél közszolgálati jogviszonyban és munkaviszonyban állók továbbfoglalkoztatását a munkáltató helyébe lépő jogutód költségvetési szervek, - Kisvárdán város esetében a Kisvárdai Polgármesteri Hivatal a Kisvárdán foglalkoztatott 63 fő, Kékcse község esetében a Szabolcsveresmarti Közös Önkormányzati Hivatal a Kékcsei Kirendeltségen foglalkoztatott 5 fő – biztosítják, a foglalkoztatottak jogviszonya folyamatosnak minősül.

A Kisvárdai Közös Önkormányzati Hivatal jegyzőjének továbbfoglalkoztatását 2020. január 1.napjától az önálló Kisvárdai Polgármesteri Hivatal látja el. A jegyző feletti munkáltatói, egyéb munkáltatói jogokat 2020. január 1. napjától továbbra is Kisvárdán Város Polgármestere gyakorolja. A munkáltató személyének megváltozásáról a foglalkoztatottakat a munkajogi szabályok szerint értesíteni kell.

8. Rendelkezések a tartozásokról

Kékcse Község Önkormányzatának tartozásai

2016. év

Összes kiadás:	22.138.005 Ft
Normatíva, átvett pénzeszközök:	17.879.727 Ft
Kékcse által térítendő:	4.258.278 Ft
Kékcse által megtérített:	3.000.000 Ft (2017.09.18-án)

Kékcse 2016. évi tartozás: 1.258.278 Ft

2017. év

Összes kiadás:	21.545.286 Ft
Normatíva, átvett pénzeszközök:	531.344 Ft
Kékcse által térítendő:	21.013.942 Ft
Kékcse által megtérített:	0 Ft
Kékcse 2017. évi tartozás:	21.013.942 Ft

2018. év

Összes kiadás:	22.281.503 Ft
Normatíva, átvett pénzeszközök:	16.952.510 Ft
Kékcse által térítendő:	5.328.993 Ft
Kékcse által megtérített:	0 Ft
Kékcse 2018. évi tartozás:	5.328.993 Ft

2019. év (tervadatok)

Összes kiadás:	24.020.671 Ft
Normatíva, átvett pénzeszközök:	17.967.874 Ft
Kékce által térítendő:	6.052.797 Ft
Kékce által megtérített:	0 Ft
Kékce 2019. évi tartozás:	6.052.797 Ft

Kékce Község Önkormányzatának Képviselő-testülete a 96/2019. (XII.12.) ÖKT. határozat 2) pontja alapján „a megszüntető megállapodás 8) pontjában szereplő Kékce Község Önkormányzatának tartozásait Kékce Község Önkormányzati Képviselő-testülete részben ismeri el, azok rendezéséhez további egyeztetés szükséges.”

9. A megszűnő költségvetési szerv kötelezettségvállalásának utolsó napja és a kötelezettségvállalás mértéke

A Kisvárdai Közös Önkormányzati Hivatal 2019. december 31-ig vállalhat kötelezettséget és lehet jogszükségek alanya, korlátozás nélkül.

10. A költségvetési szerv megszűnését követő feladatok ellátása

A Kisvárdai Közös Önkormányzati Hivatal 2019. évi költségvetési beszámolójának elkészítését és a kapcsolódó adatszolgáltatások teljesítését az önálló Kisvárdai Polgármesteri Hivatal látja el. Kékce Község Önkormányzatának és Kékce Község Önkormányzata intézményeinek, társulásainak 2019. évi költségvetési beszámolójának elkészítését és a kapcsolódó adatszolgáltatások teljesítését a Szabolcsveresmarti Közös Önkormányzati Hivatal látja el.

Kisvárdai, 2019. december 19.

Kékce, 2019. december 19.

Záradék:

A Kisvárdai Közös Önkormányzati Hivatal megszüntető megállapodását az alapító önkormányzatok az alábbi számú képviselő – testületi határozatokkal, 2019. december 31-ei hatállyal elfogadták:

Kisvárdai Város Önkormányzata Képviselő-testületének 273/2019. (XI.27.) ÖKT., a 294/2019. (XII.12.) ÖKT, valamint a 299/2019. (XII.19.) ÖKT. határozatok.

Kékce Község Önkormányzata Képviselő-testületének 96/2019. (XII.12.) ÖKT., valamint a 101/2019. (XII.19.) ÖKT. határozatok.

Polgármester neve és aláírása:

.....

Leleszi Tibor
Kisvárdai Város Polgármestere

.....

Szekeres Katalin
Kékce Község Polgármestere

Tárgy: Előterjesztés a Kisvárdai Intézményműködtető Nonprofit Kft. alapító okiratának módosítására, a felügyelőbizottság tagjainak megválasztására

Előadó: Leleszi Tibor polgármester

**Véleményezi: Jogi, Ügyrendi és Fejlesztési Bizottság
Pénzügyi és Számvizsgáló Bizottság**

Leleszi Tibor polgármester: Véleményezte a Jogi, Ügyrendi és Fejlesztési Bizottság, valamint a Pénzügyi és Számvizsgáló Bizottság. Felkérem a bizottságok elnökeit, hogy mondják el a bizottságok javaslatait.

Dudás István bizottsági elnök a Jogi, Ügyrendi és Fejlesztési Bizottság elfogadásra javasolja az előterjesztés határozat – tervezetének elfogadását.

Bodrog László bizottsági elnök a Pénzügyi és Számvizsgáló Bizottság elfogadásra javasolja az előterjesztés határozat - tervezetének elfogadását.

Kérdések nem voltak.

Hozzászólás, vélemény, javaslat nem volt.

Barabás Jánosné dr. jegyző javasolja, hogy a felügyelő bizottság tagjainak megválasztásáról és az alapító okirat módosításáról egyenként döntsön a Képviselő-testület.

Nagy Sándor képviselő kiment az ülésteremből, így a Képviselő-testület létszáma 10 főről 9 főre csökkent.

Bíró Gábor képviselő személyes érintettségét jelentette be, így a napirendet illetően nem kíván szavazni.

Továbbá írásban nyilatkozott, hogy hozzájárul a nyílt ülés tartásához, mely hozzájáruló nyilatkozat a jegyzőkönyv mellékletét képezi.

Leleszi Tibor polgármester először **Bíró Gábor felügyelő bizottsági tagságát** és a Kisvárdai Intézményműködtető Nonprofit Kft. alapító okiratának módosítását teszi fel szavazásra a Képviselő-testület tagjai felé.

A Képviselő-testület 8 igen szavazattal, ellenszavazat és tartózkodás nélkül (Bíró Gábor nem szavazott) elfogadta az előterjesztés határozat – tervezetét a **Bíró Gábor felügyelő bizottsági tagjának történő megválasztásával** és az alábbi határozatot alkotta meg:

KISVÁRDA VÁROS
ÖNKORMÁNYZATA KÉPVISELŐ-TESTÜLETÉNEK
300/2019. (XII. 19.) ÖKT.
HATÁROZATA

**a Kisvárdai Intézményműködtető Nonprofit Kft. alapító okiratának
módosításáról, a felügyelőbizottság tagjainak megválasztásáról**

A Képviselő-testület, mint a Kisvárdai Intézményműködtető Nonprofit Kft. alapítója, és mint a legfőbb szerv hatáskörét kizárólagosan gyakorló szerve:

1)A Kisvárdai Intézményműködtető Nonprofit Kft. felügyelőbizottsági tagjának a 2020. január 1. és 2024. december 31. közötti időszakra megválasztja:

- **Bíró Gábort** ().

2)A Kisvárdai Intézményműködtető Nonprofit Kft. alapító okiratát, az alábbiak szerint módosítja: Az alapító okirat 14. alcíme helyébe, a következő alcím lép.

„14. Felügyelőbizottság

14.1. A társaságnál felügyelőbizottság működik.

14.2. A felügyelőbizottság elnöke:

Név: **Bíró Gábor**

Születési hely, idő: .

Anyja neve:

Lakcím: .

A megbízás időtartama: **2020. január 1. és 2024. december 31. közötti
időszak.**

3) Felhatalmazza a Polgármestert 2) pont szerinti alapító okirat módosítására, az alapító okirat módosításához szükséges szerződések, azok esetleges módosításai aláírására, a szükséges intézkedések megtételére.

Határidő: azonnal

Felelős: Polgármester

A határozatról értesül:

- A Kincstári-, Jogi- és Adóosztály a szükséges intézkedések megtétele céljából.
- Kisvárdai Intézményműködtető Nonprofit Kft. a szükséges intézkedések megtétele

Maklári Balázs Bertalan a napirendet illetően személyes érintettségét jelentette be, így nem kíván a napirendet illetően szavazni.

Továbbá írásban nyilatkozott, hogy hozzájárul a nyílt ülés tartásához, mely hozzájáruló nyilatkozat a jegyzőkönyv mellékletét képezi.

Leleszi Tibor polgármester ezután Maklári Balázs Bertalan felügyelő bizottsági tagságát és a Kisvárdai Intézményműködtető Nonprofit Kft. alapító okiratának módosítását teszi fel szavazásra a Képviselő-testület tagjai felé.

A Képviselő-testület 8 igen szavazattal, ellenszavazat és tartózkodás nélkül (Maklári Balázs Bertalan nem szavazott) elfogadta az előterjesztés határozat – tervezetét a Maklári Balázs Bertalan felügyelő bizottsági tagjának történi megválasztásával és az alábbi határozatot alkotta meg:

KISVÁRDA VÁROS
ÖNKORMÁNYZATA KÉPVISELŐ-TESTÜLETÉNEK
301/2019. (XII. 19.) ÖKT.
HATÁROZATA

**a Kisvárdai Intézményműködtető Nonprofit Kft. alapító okiratának
módosításáról, a felügyelőbizottság tagjainak megválasztásáról**

A Képviselő-testület, mint a Kisvárdai Intézményműködtető Nonprofit Kft. alapítója, és mint a legfőbb szerv hatáskörét kizárólagosan gyakorló szerve:

1) A Kisvárdai Intézményműködtető Nonprofit Kft. felügyelőbizottsági tagjának a 2020. január 1. és 2024. december 31. közötti időszakra megválasztja:

- Maklári Balázs Bertalant

2) A Kisvárdai Intézményműködtető Nonprofit Kft. alapító okiratát, az alábbiak szerint módosítja: Az alapító okirat 14. alcíme helyébe, a következő alcím lép.

„14. Felügyelőbizottság

14.1. A társaságnál felügyelőbizottság működik.

14.2. A felügyelőbizottság elnöke:

Név: **Maklári Balázs Bertalan**

Anyja neve:

Születési hely, idő:

Lakcím:

A megbízás időtartama: **2020. január 1. és 2024. december 31. közötti időszak.**

3) Felhatalmazza a Polgármestert 2) pont szerinti alapító okirat módosítására, az alapító okirat módosításához szükséges szerződések, azok esetleges módosításai aláírására, a szükséges intézkedések megtételére.

Határidő: azonnal

Felelős: Polgármester

A határozatról értesül:

- A Kincstári-, Jogi- és Adóosztály a szükséges intézkedések megtétele céljából.
- Kisvárdai Intézményműködtető Nonprofit Kft.a szükséges intézkedések megtétele

Bodrog László képviselő a napirendet illetően személyes érintettségét jelentette be, a napirenddel kapcsolatban nem kíván szavazni. Továbbá írásban nyilatkozott, hogy hozzájárul a nyílt ülés tartásához, mely hozzájáruló nyilatkozat a jegyzőkönyv mellékletét képezi.

Leleszi Tibor polgármester ezután Bodrog László felügyelő bizottsági tagságát és a Kisvárdai Intézményműködtető Nonprofit Kft. alapító okiratának módosítását teszi fel szavazásra a Képviselő-testület tagjai felé.

A Képviselő-testület 8 igen szavazattal, ellenszavazat és tartózkodás nélkül (Bodrog László nem szavazott) elfogadta az előterjesztés határozat – tervezetét a Bodrog László felügyelő bizottsági tagjának történő megválasztásával és az alábbi határozatot alkotta meg:

KISVÁRDA VÁROS
ÖNKORMÁNYZATA KÉPVISELŐ-TESTÜLETÉNEK
302/2019. (XII. 19.) ÖKT.
HATÁROZATA

**a Kisvárdai Intézményműködtető Nonprofit Kft. alapító okiratának
módosításáról, a felügyelőbizottság tagjainak megválasztásáról**

A Képviselő-testület, mint a Kisvárdai Intézményműködtető Nonprofit Kft. alapítója, és mint a legfőbb szerv hatáskörét kizárólagosan gyakorló szerve:

1)A Kisvárdai Intézményműködtető Nonprofit Kft. felügyelőbizottsági tagjának a 2020. január 1. és 2024. december 31. közötti időszakra megválasztja:

- Bodrog Lászlót

2)A Kisvárdai Intézményműködtető Nonprofit Kft. alapító okiratát, az alábbiak szerint módosítja: Az alapító okirat 14. alcíme helyébe, a következő alcím lép.

„14. Felügyelőbizottság

14.1. A társaságnál felügyelőbizottság működik.

14.2. A felügyelőbizottság tagja:

Név: **Bodrog László**

Születési hely, idő: "

Anyja neve:

Lakcím: "

A megbízás időtartama: **2020. január 1. és 2024. december 31. közötti időszak.**"

3) Felhatalmazza a Polgármestert 2) pont szerinti alapító okirat módosítására, az alapító okirat módosításához szükséges szerződések, azok esetleges módosításai aláírására, a szükséges intézkedések megtételére.

Határidő: azonnal

Felelős: Polgármester

A határozatról értesül:

- A Kincstári-, Jogi- és Adóosztály a szükséges intézkedések megtétele céljából.
- Kisvárdai Intézményműködtető Nonprofit Kft.a szükséges intézkedések megtétele

Tárgy: Előterjesztés a Környezetvédelmi Alapból történő felhasználás engedélyezésére

Előadó: Leleszi Tibor polgármester

Véleményezi: Jogi, Ügyrendi és Fejlesztési Bizottság

Pénzügyi és Számvizsgáló Bizottság

Városüzemeltetési, Szociális és Egészségügyi Bizottság

Leleszi Tibor polgármester: Véleményezte a Jogi, Ügyrendi és Fejlesztési Bizottság, valamint a Pénzügyi és Számvizsgáló Bizottság. Felkérem a bizottságok elnökeit, hogy mondják el a bizottságok javaslatait.

Dudás István a bizottsági elnök a Jogi, Ügyrendi és Fejlesztési Bizottság elfogadásra javasolja az előterjesztés határozat – tervezetének elfogadását.

Bodrog László bizottsági elnök a Pénzügyi és Számvizsgáló Bizottság elfogadásra javasolja az előterjesztés határozat - tervezetének elfogadását.

Major Tamás bizottsági elnök a Városüzemeltetési, Szociális és Egészségügyi Bizottság elfogadásra javasolja az előterjesztés határozat – tervezetének elfogadását.

Kérdések nem voltak.

Hozzászólás, vélemény, javaslat nem volt.

Leleszi Tibor polgármester felteszi szavazásra a Képviselő-testület tagjai felé az előterjesztés határozat –tervezetének elfogadását.

A Képviselő-testület 9 egyhangú igen szavazattal, ellenszavazattal és tartózkodás nélkül elfogadta az előterjesztés határozat – tervezetét és az alábbi határozatot hozta meg:

KISVÁRDA VÁROS
ÖNKORMÁNYZATA KÉPVISELŐ-TESTÜLETÉNEK
303/2019. (XII. 19.) ÖKT.
HATÁROZATA

a Környezetvédelmi Alapból történő felhasználás engedélyezéséről

A Képviselő-testület

a környezet védelméről szóló 1995. évi LIII. törvény 57.§ és 58.§ (4) bekezdése alapján a Környezetvédelmi Alap alszámla terhére biztosítja az alábbi számlák kifizetését:

- talajvízfigyelő kutak mintavételezésének és értékelésének 2019. évi díja:
600.710,-Ft,

Határidő: 2019. december 30.

Felelős: Polgármester

A határozatról értesülnek:

1. Kisvárdai Közös Önkormányzati Hivatal Önkormányzati és Intézményirányító Osztály
2. Kisvárdai Közös Önkormányzati Hivatal Kincstári, Jogi és Adóosztály
3. Kisvárdai Közös Önkormányzati hivatal Lakosságszolgálati Osztály

2806

Három Kör *DELTA* Környezetgazdálkodási Kft.
3530 Miskolc, Lonovics J. u. 6.
Tel: 46/505-506, Fax: 46/505-508
E-mail: háromkör@háromkör.hu
Web: www.háromkör.hu



Megbízó: Kisvárdai Város Önkormányzata
4600 Kisvárdai, Szent László út 7.-11.

Munkaszám: 29-6/2019.

ÉRTÉKELŐ JELENTÉS

A KISVÁRDA 0307 HRSZ.
REKULTIVÁLT TELEPÜLÉSI SZILÁRDHULLADÉK-HULLADÉKLERAKÓ
MONITORING RENDSZERÉNEK

2019. ÉVI

VIZSGÁLATI EREDMÉNYEIRŐL

Három Kör Delta Kft.
3530 Miskolc, Lonovics J. u. 6.
Tel: 46/505-506; Fax: 46/505-508
Adószám: 11063973-2-08
p.h.

Radezky János
ügyvezető igazgató

Az Értékelő jelentés 9 db számozott oldalt és 3 db függelékkel tartalmaz.

A Három Kör *Delta* Kft. írásbeli engedélye nélkül az Értékelő jelentés csak teljes terjedelmében sokszorosítható.

Miskolc, 2019. május

ÉRTÉKELŐ JELENTÉS
KISVÁRDA 0307 HRSZ. REK. HULLADÉKLERAKÓ
2019. ÉVI MONITORING

Megbízó: Kisvárdai Város Önkormányzata (4600 Kisvárdai, Szent László út 7.-11.)

Készítette: Három Kör Delta Környezetgazdálkodási Kft. (3530 Miskolc, Lonovics J. u. 6.)

Munkaszám: 29-6/2019.

Témavezető: Radeckzy János, okl. geológusmérnök

Vizsgálat tárgya: Értékelő jelentés a Kisvárdai 0307 hrsz. rekultivált települési szilárdhulladék-lerakó területén működő monitoring rendszer 2019. évi vizsgálati eredményeiről

Vizsgáló laboratórium: KISANALITIKA Kft. (3792 Sajóbábony, Gyártelep)

Az értékelési eredmények csak az adott mintákra vonatkoznak!

A laborvizsgálat felelőssége a fent megnevezett vizsgáló laboratóriumot terheli!

Vonatkozó jogszabályok:

- ✓ 1995. évi LIII. Törvény a környezet védelmének általános szabályairól
- ✓ 220/2004. (VII. 21.) Korm. rendelet a felszíni vizek minősége védelmének szabályairól
- ✓ 219/2004. (VII. 21.) Korm. rendelet a felszín alatti vizek védelméről
- ✓ 6/2009. (IV. 14.) KvVM-EüM-FVM együttes rendelet a földtani közeg és a felszín alatti víz szennyezéssel szembeni védelméhez szükséges határértékekről és a szennyezések méréséről

Értékelő jelentést készítette: Osváth Kristóf, okl. hidrogeológus mérnök

Ellenőrizte, jóváhagyta: Radeckzy János, ügyvezető igazgató

2019. május

ÉRTÉKELŐ JELENTÉS
KISVÁRDA 0307 HRSZ. REK. HULLADÉKLERAKÓ
2019. ÉVI MONITORING

TARTALOMJEGYZÉK

1	ELŐZMÉNYEK.....	4
2	MINTAVÉTEL LEÍRÁSA.....	5
2.1	Mintavételi időpontok	5
2.2	Mintavételi létesítmények műszaki adatai.....	5
2.3	Helyszíni mérések, vizsgálatok	6
2.4	Analitika	6
2.5	Határértékek	7
3	VIZSGÁLATI EREDMÉNYEK.....	8
3.1	Talajvízminőség	8
4	ÖSSZEFOGLALÓ ÉRTÉKELÉS.....	9

FÜGGELÉK

HÁROM KÖR *DELTA* KFT. MINTAVÉTELI JEGYZŐKÖNYVE

- 2019. ÁPRILIS 15.

KISANALITIKA KFT. LABORVIZSGÁLATI JEGYZŐKÖNYVE

- F-88/19.

HÁROM KÖR *DELTA* KFT. AKKREDITÁLÁSI OKIRATA (NAH-7-0051/2019.)

ÉRTÉKELŐ JELENTÉS
KISVÁRDA 0307 HRSZ. REK. HULLADÉKLERAKÓ
2019. ÉVI MONITORING

1 ELŐZMÉNYEK

A Kisvárdai településen keletkező kommunális hulladékok elhelyezése a közelmúltig Kisvárdai külterületén, az Attila út 0307 hrsz.-ú területen lévő hulladéklerakon történt. A lerakó területe a várostól DNy-ra, az Ajak felé vezető út északi oldalán található, a belterületi határ közelében.

A területet 1970 óta használták hulladéklerakóként. A lerakó Tanácsi Rendeletben került kijelölésre. A hulladéklerakó kijelölése során műszaki védelem nem került kiépítésre. A hulladéklerakás során a korábban talajjavító anyag kitermelését követően visszamaradt mélyedések, gödrök, tavak kerültek feltöltésre.

A hulladéklerakon kommunális, intézményi hulladék, építési törmelék és zöldhulladék került lerakásra. A lerakóra évente beszállított és lerakott lakossági és intézményi hulladék mennyisége mintegy 24.000 m³ volt.

2002. szeptember-októberében Kisvárdai Város Önkormányzata a jogszabályoknak való megfelelés érdekében elkészítette Kisvárdai 0307 hrsz.-ú területén található hulladéklerakó teljes körű környezetvédelmi felülvizsgálatát.

A Felső-Tisza-vidéki Környezetvédelmi Felügyelőség 404-12/2003. számú határozatában Kisvárdai Város Önkormányzata részére, a Kisvárdai 0307 hrsz. alatt lévő kommunális hulladéklerakó telepére környezetvédelmi működési engedélyt adott, a 11126-3/2004. számú határozatában monitoring rendszer működését írta elő.

A Szabolcs-Szatmár-Bereg Megyei Szilárdhulladék-gazdálkodási Társulás által a felhagyott települési szilárdhulladék-lerakók felszámolására elnyert KEOP 2.3.0 pályázat keretén belül 2013-2014. években került sor a telep rekultivációjára. A generálkivitelező a Strabag-MML Kft. (1113 Budapest, Daróczi u.30.) volt. A munkák során a teljes rekultiváció 1. ütemére, átmeneti lezárásra került sor, a Felső-Tisza-vidéki Környezetvédelmi, Természetvédelmi és Vízügyi Felügyelőség által kiadott 6948-6/2010. számú határozatban foglaltak alapján. A munkálatok során 3 db új monitoring kút létesült (TM-1, TM-2, TM-3). A továbbiakban a monitoring kutak működtetését írta elő a Hatóság.

A monitoring tevékenység végzésével Kisvárdai Város Önkormányzata a Három Kör Delta Környezetgazdálkodási Kft.-t (3530 Miskolc, Lonovics J. u. 6.) bízta meg.

A monitoring rendszer vizsgálatának 2019. évi értékelő jelentését jelen dokumentáció tartalmazza.

ÉRTÉKELŐ JELENTÉS
KISVÁRDA 0307 HRSZ. REK. HULLADÉKLERAKÓ
2019. ÉVI MONITORING

2 MINTAVÉTEL LEÍRÁSA

2.1 Mintavételi időpontok

A monitoring kutak mintavételezésére 2019. április 15-án került sor.

2.2 Mintavételi létesítmények műszaki adatai

Az alábbi táblázatban a monitoring rendszer kútjainak alapadatai láthatóak.

I. táblázat: A monitoring kutak alapadatai

Kút jele	Koordináták		Perem/terep magasság [mBf]	Talpmélység [m]	Szűrőzés [m]
	EOV Y [m]	EOV X [m]			
TM-1	874 139,50	322 297,67	98,28	-6,5	2,5 - 5,5
			97,58		
TM-2	874 144,66	322 164,86	98,00	-6,2	2,2 - 5,2
			97,30		
TM-3	874 215,10	322 389,75	99,51	-6,5	2,5 - 5,5
			98,81		

A következő térkép a monitoring rendszer elemeinek elhelyezkedését mutatja be.

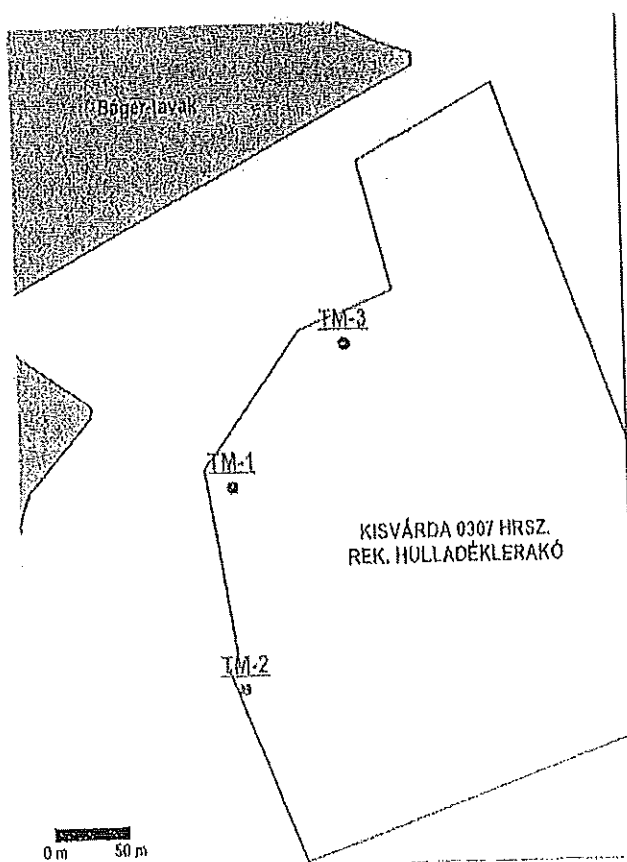

I. ábra: A monitoring kutak elhelyezkedése

ÉRTÉKELŐ JELENTÉS
KISVÁRDA 0307 HRSZ. REK. HULLADÉKLERAKÓ
2019. ÉVI MONITORING

2.3 Helyszíni mérések, vizsgálatok

A vízmintavételezés megkezdése előtt megvizsgáltuk a megfigyelőkutak sérülésmentességét. Az ellenőrzés a felszín felcst kiálló, ill. földbe süllyesztett esonkok -- peremek --, a védőcsövek és béléscövek épségének, valamint a zárósapkák elhelyezésének vizsgálatára terjedt ki. A megfigyelőkutak megfelelő műszaki állapotban voltak, nem találtunk mintavételezést akadályozó körülményeket.

Mintavételezés előtt a kutakban Bjjelkamp 010 típusú, félautomatikus szintérzékelő műszerrel mértük az aktuális nyugalmi vízszintet, ezt követően került sor a kutak esetleges feliszapolódását jelző talpmérésre. A vízmintavétel során alkalmazott szabványok:

- MSZ ISO 5667-11:2012 Vízminőség. Mintavétel. 11. rész: Útmutató a felszín alatti vizek mintavételéhez

Alkalmazott berendezések:

- a kitermeléshez és a mintavételezéshez Gigant-BOOSTER bűvárszivattyút használtunk (teljesítmény: 12 l/perc)

A mintavételi tisztítószivattyúzás során háromszoros víztérfogatot termeltünk ki, melynek meghatározása:

$$V = D^2 \cdot h \cdot 0,24$$

ahol: V: kitermelendő vízmennyiség [l]

D: kútátmérő [cm]

h: vízoszlop magassága [m]

A minták kezelésénél és tárolásánál alkalmazott szabvány:

- MSZ EN ISO 5667-3:2013 Vízminőség. Mintavétel. 3. rész: A minták tartóslításának és kezelésének irányelvei

A dokumentáció – jegyzőkönyvek – készítése során alkalmazott szabványok:

- MSZ ISO 5667-11:2012 Vízminőség. Mintavétel. 11. rész: Útmutató a felszín alatti vizek mintavételéhez
- MSZ EN ISO/IEC 17025:2005 Vizsgáló- és kalibráló laboratóriumok felkészültségének általános követelményei

A mintavételi jegyzőkönyveket a *Függelék* tartalmazza.

2.4 Analitika

A vízmintákat a KISANALITIKA Kft. (3792 Sajóbáony, Gyártelep) laboratóriumába szállítottuk, mely a Nemzeti Akkreditáló Hatóság által a NAH-1-1613/2018. számon akkreditált vizsgálólaboratórium. A laborvizsgálati jegyzőkönyvet a *Függelék* tartalmazza.

A talajvízminták elemzési paramétereit:

- általános vízkémia,
- fémek és félfémek, higany-koncentráció,
- TPH-GC.

ÉRTÉKELŐ JELENTÉS
KISVÁRDA 0307 HRSZ. REK. HULLADÉKLERAKÓ
2019. ÉVI MONITORING

Laborvizsgálati módszerek:

2. táblázat

MSZ 1484-22:2009	pH mérés
MSZ EN 27888:1998	Fajlagos elektromos vezetőképesség mérés
MSZ 448-11:1986	Lúgosság meghatározása
MSZ 448-11:1986	Hidrogén-karbonát, karbonát tartalom meghatározása
MSZ 448-21:1986	Összes keménység meghatározása
MSZ 448-20:1990	Permanganátos oxigénigény (KOI _p) meghatározása
MSZ 448-13:1983	Szulfát tartalom meghatározása
MSZ 1484-13:2009	Nitrát tartalom meghatározása
MSZ 1484-13:2009	Nitrít tartalom meghatározása
MSZ 1484-15:2009	Klorid tartalom meghatározása
MSZ EN 1189:1998 (vissz.)	Összes foszfát tartalom meghatározása
MSZ ISO 7150-1:1992	Ammónium tartalom meghatározása
MSZ 448-3:1985 (vissz.)	Kalcium tartalom meghatározása
MSZ 448-3:1985 (vissz.)	Magnézium tartalom meghatározása
MSZ 1848-3:2006	Nátrium tartalom meghatározása
MSZ 1848-3:2006	Kálium tartalom meghatározása
MSZ 1848-3:2006	Vas tartalom meghatározása
MSZ 1848-3:2006	Mangán tartalom meghatározása
MSZ 1848-3:2006	Fémek és félfémek koncentrációinak meghatározása
MSZ EN ISO 15586:2004	Arzén tartalom meghatározása
MSZ 1484-3:2006	Minta előkészítés oldott, lebegő anyaghoz kötött és összes fém tartalom meghatározásához
MSZ 1484-7:2009	EPH (C ₁₀ -C ₁₀) tartalom meghatározása
E-2:2017	VPH (C ₃ -C ₁₂) tartalom meghatározása

2.5 Határértékek

A talajvízből vett minták vizsgálati eredményeinek kiértékelésénél a felszín alatti víz minőségi paramétereire vonatkozó 6/2009. (IV. 14.) KvVM-EÜM-FVM együttes rendelet 2. és 3. mellékletében található - az alábbiakban is felsorolt - „B” szennyezettségi határértékeket vettük figyelembe.

3. táblázat

Komponens	„B” szennyezettségi határérték	
	Érték	Mértékegység
pH	6,5-9	-
Fajlagos elektromos vezetőképesség	2500	µS/cm
Szulfát	250	mg/l
Nitrát	50	
Nitrít	0,5	
Klorid	250	
Foszfát	0,5	
Ammónium	0,5	
Nátrium	200	
TPH	100	µg/l

ÉRTÉKELŐ JELENTÉS
KISVÁRDA 0307 HRSZ. REK. HULLADÉKLERAKÓ
2019. ÉVI MONITORING

3 VIZSGÁLATI EREDMÉNYEK

3.1 Talajvízminőség

Általános vízkémia

2019-ben az általános vízkémiai paraméterek közül a *fajlagos elektromos vezetőképesség*, valamint az *ammónium*, a *foszfát*, a *klorid* és a *nátrium* komponensek koncentrációi haladták meg egyes kutak vizében a „B” szennyezettségi határértéket. Ezeket az eredményeket az alábbi táblázatban mutatjuk be. A táblázatban piros színnel szedtük a határértéket meghaladó eredményeket.

4. táblázat: Határérték-túllépések általános vízkémiai paraméterek esetén

Komponens	TM-1	TM-2	TM-3	„B” szennyezettségi határérték
Fajl. el. vezetőképesség [μ S/cm]	647	509	6600	2500
Ammónium [mg/l]	3,28	2,75	325	0,5
Foszfát [mg/l]	0,10	0,03	0,21	0,5
Klorid [mg/l]	22	15	647	250
Nátrium [mg/l]	12,4	10,9	493	200

Fémek és félfémek

2019-ben a fémek közül a csak a *bór* komponens tekintetében történt határérték-túllépés.

Az eredményeket az alábbi táblázatban mutatjuk be. A táblázatban piros színnel szedtük a határértéket meghaladó eredményeket.

5. táblázat: Határérték-túllépések fémek és félfémek esetén

Komponens	TM-1	TM-2	TM-3	„B” szennyezettségi határérték
Bór [μ g/l]	29,2	30,7	5870	500

Összes alifászénhidrogén

2019-ben a *TPH* komponensek koncentrációja egyik kútban sem haladta meg a „B” szennyezettségi határértéket.

ÉRTÉKELŐ JELENTÉS
KISVÁRDA 0307 IRSZ. REK. HULLADÉKLERAKÓ
2019. ÉVI MONITORING

4 ÖSSZEFOGLALÓ ÉRTÉKELÉS

A 2019. április 15-én elvégzett mintavételezések eredményei szerint az *ammónium* koncentrációja mindhárom figyelőkútban meghaladta a szennyezettségi határértéket. Összevetve a jelenlegi eredményeket a korábbi években vizsgált, kutakból nyert talajvíz minőségével, számottevő különbség nem fedezhető fel.

A *fajlagos elektromos vezetőképesség*, a *foszfát*, a *klorid* és a *nátrium* koncentrációk a TM-3 jelű megfigyelő kútban bizonyultak a szennyezettségi határértéknél magasabbnak, időnként többszörösen meghaladva azt.

A fémek és félfémek közül a *bór* koncentrációja a TM-3 jelű kútban bizonyult a szennyezettségi határértéknél nagyobbak. A kút közelében található Ny-1 tóban a korábbi mintavételezések is jelentős bór-koncentrációt mutattak ki.

A szénhidrogén-szennyezők (*TPH*) tekintetében nincs túllépés.

Tekintettel a tapasztalt értékekre, a monitoring tevékenység folytatása a továbbiakban is szükséges.

Három Kör Delta Kft.
3530 Miskolc, Lonovics J. u. 6.

MINTAVÉTELI JEGYZŐKÖNYV
FELSZÍN ALATTI VIZEKRŐL VÉGZETT MINTAVÉTELHEZ

M-16-01

az MSZ 2 (46):1998 (visszavont szabvány), MSZ EN ISO 5667-1:2007, MSZ EN ISO 5667-3:2013, MSZ ISO 5667-11:2012 szabványok alapján

1 ELŐRE FELVETT ADATOK

Jegyzőkönyv száma:

Kisvárdai/TM-1/2019

Megbízó neve és címe: Kisvárdai Város Önkormányzata (4600 Kisvárdai, Szent László utca 7-11.)
Helység: Kisvárdai

Vizgált létesítmény: Rekultivált hulladéklerakó (0307/1 hrsz.)
A mintavételi pont azonosításához szükséges adatok: EOY Y [m]: 874139 EOY X [m]: 322298

Jele: TM-1

Létesítés éve: 2013

Kútanyag: PVC

Csőátmérő [mm]: 125/115

A vizsgálandó komponensek: pH, ammónium, nitrát, nitrít, foszfát, szulfát, TPH, elemek; B, Cd, Cr, Cu, Pb, Ni, Zn, higany
A vizsgálatot végző laboratórium neve és címe: KISANALITIKA Kft. (3792 Sajóbábony, Gyártótelep 024/208 hrsz.)

Csőkiállítás [m]: +0,81

A szűrőzés adatai [m esőperemtől]: -2,50 és -5,50 között

Talpmélység [m esőperemtől] / [mfh]: -6,50

Létesítéskori víz hőmérséklet:

2 PONTOSSÁGELLENŐRZÉS

pH: igen
 nem

fajl. el. vezetőképesség [μ S/cm]: igen
 nem

oldott oxigén [mg/l]: igen
 nem

A pontosságellenőrzés további adataihoz ld. a Műszarkartont.

3 HELYSZÍNEEN KITŰLTETENDŐ ADATOK

Mintaazonosító: TM-1/2019

A mintavétel ideje (év, hó, nap): 2019. április 15.

Szivattyúzás előtti vízszint [m esőperemtől]: -1,44

Szivattyúzás előtti talpmélység [m esőperemtől]: -5,10

Vízoszlop magasság [m]: 3,66

TISZTÍTÓ SZIVATTYÚZÁSSAL:

A számítással meghatározott háromszoros vízterfogat [l] - $V = D^2 \times h \times 0,24 = 116$

D - csőátmérő [cm], h - vízoszlop magasság [m]

A tisztító szivattyúzás során mért értékek:

Időpont [perc]	hozam [l/perc]	vízszint [m]	vízhőm. [°C]		pH (25 °C)		fajl. el. vezetőkép. (25 °C) [μ S/cm]		oldott oxigén [mg/l]	
			<input checked="" type="checkbox"/> akkreditált mérés MSZ 448-2:1967 (visszavont szabvány) <input type="checkbox"/> nem akkr. mérés	<input checked="" type="checkbox"/> akkreditált mérés MSZ 1484-22:2009 8.1 szakasz <input type="checkbox"/> nem akkr. mérés	<input checked="" type="checkbox"/> akkreditált mérés MSZ EN 27888:1998 <input type="checkbox"/> nem akkr. mérés	<input type="checkbox"/> akkreditált mérés MSZ EN 25814:1998 (visszavont szabvány) <input type="checkbox"/> nem akkr. mérés				
2	6	-1,88	11,7	8,85	6,35					
5	6	-2,07	11,0	7,08	6,16					
10	6	-2,24	10,8	7,76	7,2					

Kitermelt víz [l]: 120

TISZTÍTÓ SZIVATTYÚZÁS NÉLKÜL:

A mintavételt megelőző üzemidő [perc]:

Hozam [l/perc]:

Az alkalmazott szűrő pórusmérete [μ m]: 40

Vízmintha elosztása, száma [db]: 1

Tartótlás:

elsődleges minta:

2-4 °C-on

kénssavval

egyéb:

párhuzamos minta:

2-4 °C-on

kénssavval

egyéb:

ellenminta:

2-4 °C-on

kénssavval

egyéb:

Vízmintha tulajdonságai: enyhén illó szag, opelomán illatú, világsárga

A mintavételi tervtől való eltérés és annak oka:

Megjegyzések:

Csatolt mellékletek:

Mintavevők (név, aláírás): Kocsó János

Osváth Kristóf

Trauer Norbert

Mintavétel irányító

(név, aláírás)

Megbízó képviselője

(név, aláírás)

Kiadás ideje: 2019. 01. 15.

A NAH által NAH-7-0051/2019 számon akkreditált mintavevő szervezet.

Változat dátuma: 2019. 02. 15.

Kiadás száma: 03.
Változat száma: 08.

MVJ-FAV

Oldalak száma: 1/1

Jegyzőkönyv száma: Kisvárdai/TM-2/2019

1 ELŐRE FELVETT ADATOK

Megbízó neve és címe: Kisvárdai Város Önkormányzata (4600 Kisvárdai, Szent László utca 7-11.)
 Helység: Kisvárdai
 Vizsgált létesítmény: Rekultivált hulladéklerakó (0307/1 hrsz.)
 A mintavételi pont azonosításához szükséges adatok: EOY Y [m]: 874145 EOY X [m]: 322165
 Jele: TM-2 Csökkiállítás [m]: +0,30
 Létesítés éve: 2013 A szűrőzsák adatai [m csőperemtől]: -2,20 és -5,20 között
 Kötényanyag: PVC Talpmélység [m csőperemtől] / [mfa]: -6,20
 Csőátmérő [mm]: 125/115 Létesítéskori víz hőmérséklet:
 A vizsgálandó komponensek: pH, ammónium, nitrát, nitrit, foszfát, szulfid, TPH, elemek: B, Cd, Cr, Cu, Pb, Ni, Zn, higany
 A vizsgálatot végző laboratórium neve és címe: KISANALITIKA Kft. (3792 Sajóbábony, Gyártelep 024/208 hrsz.)

2 PONTOSSÁGELLENŐRZÉS

pH: igen nem fajl. el. vezetőképesség [μ S/cm]: igen nem oldott oxigén [mg/l]: igen nem
 A pontosságellenőrzés további adataihoz ld. a Műszerkartont.

3 HELYSZÍNEI KÉPZŐ ADATOK

Mintaazonosító: TM-2/2019
 A mintavétel ideje (év, hó, nap): 2019. április 15.
 Szivattyúzás előtti vízszint [m csőperemtől]: -1,06
 Szivattyúzás előtti talpmélység [m csőperemtől]: -6,70
 Vízszint magasság [m]: 5,70

TISZTÍTÓ SZIVATTYÚZÁSSAL

A számítással meghatározott háromszoros vízfőfogat [l] - $V = D^2 \times h \times 0,24 = \dots$ 1800
 D - csőátmérő [cm], h - vízszint magasság [m]

A tisztító szivattyúzás során mért értékek:

Időpont [perc]	hozam [l/perc]	vízszint [m]	víz hőm. [°C]	pH (25 °C)	fajl. el. vezetőkép. (25 °C) [μ S/cm]	oldott oxigén [mg/l]
			<input checked="" type="checkbox"/> akkreditált mérés MSZ 448-2:1967 (visszavont szabvány) <input type="checkbox"/> nem akkr. mérés	<input checked="" type="checkbox"/> akkreditált mérés MSZ 1484-22:2009 8.1 szakasz <input type="checkbox"/> nem akkr. mérés	<input checked="" type="checkbox"/> akkreditált mérés MSZ EN 27883:1998 <input type="checkbox"/> nem akkr. mérés	<input type="checkbox"/> akkreditált mérés MSZ EN 25814:1998 (visszavont szabvány) <input type="checkbox"/> nem akkr. mérés
2	6	-1,46	10,1	8,66	534	
5	6	-1,63	10,0	8,41	534	
15	6	-1,97	9,9	8,22	541	
30	6	-2,42	9,7	8,11	569	

Kitörtelt víz [l]: 1800

TISZTÍTÓ SZIVATTYÚZÁS NÉLKÜL

A mintavételt megelőző pihenőidő [perc]: Hozam [l/perc]:

Az alkalmazott szűrő pórusmérete [μ m]: 10

Vízminőség elosztása, száma [db]: Tartósság:

elsődleges minta: 2-4 °C-on kénsavval egyéb:
 párhuzamos minta: 2-4 °C-on kénsavval egyéb:
 ellenminta: 2-4 °C-on kénsavval egyéb:

Vízminőség tulajdonsága: nyelhető, állól szag, opálvíz, átlátszó, vildgánszaga

A mintavételt tervtől való eltérés és ennek oka:

Megjegyzések:

Csatolt mellékletek:

Mintavevők (név, aláírás): Kocsos János [Aláírás], Osváth Kristóf [Aláírás]

Trauer Norbert [Aláírás]
 Mintavétel irányító
 (név, aláírás)

Megbízó képviselője
 (név, aláírás)

Három Kör Delta Kft.
3530 Miskolc, Lovas J. u. 6.
az MSZ 21464:1998 (vízszivó szabvány), MSZ EN ISO 5667-1:2007, MSZ EN ISO 5667-3:2013, MSZ ISO 5667-11:2012 szabványok alapján

MINTAVÉTELI JEGYZŐKÖNYV
FELSŐN ALATTI VIZEKRŐL VÉGZETT MINTAVÉTELHEZ

M-16-01

1 ELŐRE FELVETT ADATOK

Jegyzőkönyv száma: Kisvárdai/TM-3/2019

Megbízó neve és címe: Kisvárdai Város Önkormányzata (4600 Kisvárdai, Szent László utca 7-11.)
Helység: Kisvárdai
Vizsgált létesítmény: Rekultivált hulladéklerakó (0307/1 hrsz.)
A mintavételi pont azonosításához szükséges adatok: EOY Y [m]: 874215 EOY X [m]: 322390
Jelo: TM-3
Létesítés éve: 2013 Csökklálás [m]: +0,84
Kötanyag: PVC A szűrőzés adatai [m esőperemtől]: -2,50 és -5,50 között
Csőátmérő [mm]: 125/115 Talpmélység [m esőperemtől] / [mfa]: -6,50
A vizsgálandó komponensek: pH, ammónium, nitrát, nitrít, foszfát, szulfát, TPH, elemek: B, Cd, Cr, Cu, Pb, Ni, Zn, higany
A vizsgálatot végző laboratórium neve és címe: KISANALITIKA Kft. (3792 Sajóbáony, Gyártelep 024/208 hrsz.)
Létesítéskori víz hőmérséklet:

2 PONTOSSÁGELLENŐRZÉS

pH: Igen nem
fajl. el. vezetőképesség [μ S/cm]: Igen nem
oldott oxigén [mg/l]: Igen nem
A pontosságellenőrzés további adataihoz ld. a Műszerkartont.

3 HELYSZÍNIEN KITÖLTENDŐ ADATOK

Mintaazonosító: TM-3/2019
A mintavétel ideje (év, hó, nap): 2019. április 15.
Szivattyúzás előtti vízszint [m esőperemtől]: -2,34
Szivattyúzás előtti talpmélység [m esőperemtől]: -7,50
Vízoszlop magasság [m]: 5,16

TISZTÍTÓ SZIVATTYÚZÁSSAL:

A számítással meghatározott háromszoros vízterfogat [l] - $V = D^2 \times h \times 0,24 = 165,36$
D - csőátmérő [cm], h - vízoszlop magasság [m]

A tisztító szivattyúzás során mért értékek:

időpont [perc]	hozam [l/perc]	vízszint [m]	víz hőm. [°C]	pH (25 °C)	fajl. el. vezetőkép. (25 °C) [μ S/cm]	oldott oxigén [mg/l]
			<input checked="" type="checkbox"/> akkreditált mérés MSZ 448-2:1967 (vízszivó szabvány) <input type="checkbox"/> nem akkr. mérés	<input checked="" type="checkbox"/> akkreditált mérés MSZ 1484-22:2009 8.1 szakasz <input type="checkbox"/> nem akkr. mérés	<input checked="" type="checkbox"/> akkreditált mérés MSZ EN 27888:1998 <input type="checkbox"/> nem akkr. mérés	<input type="checkbox"/> akkreditált mérés MSZ EN 25814:1998 (vízszivó szabvány) <input type="checkbox"/> nem akkr. mérés
2	6	-2,51	12,0	6,88	6320	
5	6	-2,62	11,6	7,13	6670	
15	6	-2,92	11,8	7,42	6330	
28	6	-3,46	11,8	7,11	6360	

Kiértelt víz [l]: 1630

TISZTÍTÓ SZIVATTYÚZÁS NÉLKÜL:

A mintavételt megelőző üzemidő [perc]: Hozam [l/perc]:
Az alkalmazott szűrő pórusmérete [μ m]: 10
Vízminőség osztályozás, szám [db]: Tartósság:
 elsődleges minta: 2-4 °C-on kénsavval egyéb:
 párhuzamos minta: 2-4 °C-on kénsavval egyéb:
 ellenminta: 2-4 °C-on kénsavval egyéb:
Vízminőség jelölése: blős, erdő, állat szand, hűvös, szél mellett, opálosan, állat szand
A mintavételi terv(ől) való eltérés és ennek oka:
Megjegyzések:
Csatolt mellékletek:
Mintavevők (név, aláírás): Kócsó János [Aláírás], Osváth Kristóf [Aláírás]
Trauer Norbert [Aláírás]
Mintavétel irányító (név, aláírás):
Megbízó képviselője (név, aláírás):

2818

KISANALITIKA KISANALITIKA (laboratórium) Szolgáltató Kft. Laboratórium Székhely: H-3792 Snyódbány, Gyűrtelep Telefon: +36-46 549-231 Fax: +36-46 549-231 Email: kisanalitika@kisanalitika.hu Web: www.kisanalitika.hu	Vizsgálati jegyzőkönyv (felszín alatti víz)	Jegyzőkönyvszám F-88/19
---	---	----------------------------

A NAH által NAEI-1-1613/2018 számon akkreditált vizsgálólaboratórium.

Megrendelő neve, címe: **HÁROM KÖR delta Környezetgazdálkodási Kft., 3530 Miskolc, Lonovics J. u. 6.** Beérkezés dátuma: 2019.04.17.
 Vizsgálatok kezdete: 2019.04.17.
 Mintavétel helye, címe: **Kisvárdai rekultivált települési szilárdhulladék-lerakó, 0307 hrsz.** Vizsgálatok befejezése: 2019.05.10.
 Mintavevő: **HÁROM KÖR delta Környezetgazdálkodási Kft. akkreditált/nem akkreditált**
 Mintavétel dátuma: 2019.04.16. Mintavétel módja:

Minta leltárszáma	2143/19	2144/19	2145/19
Minta megnevezése	TM-1/2019.	TM-2/2019.	TM-3/2019.
Mintavételi módszer	pontminta	pontminta	pontminta
Vizsgált paraméter	Vizsgált eredmények		
pH MSZ 1484-22:2009	7,30	7,24	7,20
Fajl. el. vezetékép. 25 °C-on [µS/cm] MSZ EN 27888:1998	647	509	6 660
Hidrogén-karbonát [mg/l] MSZ 448-11:1986 5. fejezet és 6.2. szakasz	421	335	3 660
Karbonát [mg/l] MSZ 448-11:1986 5. fejezet és 6.2. szakasz	<6	<6	<6
m-lúgosság [mmol/l] MSZ 448-11:1986 5. fejezet és 6.1. szakasz	6,9	5,5	60,0
Összes keménység [CaO mg/l] MSZ 448-21:1986 3. fejezet	209	156	693
Perm. kóminál oxigénigény (KOI _{pr}) [mg/l] MSZ 448-20:1990 5. fejezet	3,7	3,4	60
Szulfát [mg/l] MSZ 448-13:1983 6. fejezet	<20	184	49,6
Nitrát [mg/l] MSZ 1484-13:2009 5. fejezet	<2	<2	2,7
Nitrit [mg/l] MSZ 1484-13:2009 6. fejezet	<0,05	<0,05	<0,05
Klorid [mg/l] MSZ 1484-15:2009	22	15	647
Aminonitrogén [mg/l] MSZ ISO 7150-1:1992	3,28	2,75	325
Összes foszfát [mg/l] MSZ EN 1189:1998 (visszavont szabvány)	0,10	0,032	0,21
Kalcium [mg/l] MSZ 448-3:1985 (visszavont szabvány) 2. fejezet	106	75	230
Magnézium [mg/l] MSZ 448-3:1985 (visszavont szabvány) 3. fejezet	26,2	21,9	161

 KISANALITIKA KISANALITIKA Laboratóriumi Szolgáltató Kft. Laboratórium Székhely: H-3792 Sajóhadony, Győrfehérvár Telefon: +36-16 519-231 Fax: +36-16 519-231 E-mail: kisanalitika@kisanalitika.hu Web: www.kisanalitika.hu	Vizsgálati jegyzőkönyv (felszín alatti víz)	Jegyzőkönyvszám F-88/19
---	---	----------------------------

Minta iktatószáma	2143/19	2144/19	2145/19
Minta megnevezése	TM-1/2019.	TM-2/2019.	TM-3/2019.
Mintavételi módszer	pontminta	pontminta	pontminta
Vizsgálati paraméter	Vizsgálati eredmények		
Nátrium MSZ 1484-3:2006 5. fejezet [mg/l]	12,4	10,9	493
Kálium MSZ 1484-3:2006 5. fejezet [mg/l]	5,35	3,13	380
Vas MSZ 1484-3:2006 5. fejezet [µg/l]	230	3 620	6 900
Mangán MSZ 1484-3:2006 5. fejezet [µg/l]	310	252	406
Ézüst MSZ 1484-3:2006 5. fejezet [µg/l]	<4	<4	<4
Alumínium MSZ 1484-3:2006 5. fejezet [µg/l]	<3	5,02	<3
Bór MSZ 1484-3:2006 5. fejezet [µg/l]	29,2	30,7	5 870
Bárium MSZ 1484-3:2006 5. fejezet [µg/l]	99,8	98,9	194
Kadmium MSZ 1484-3:2006 5. fejezet [µg/l]	<1	<1	<1
Kobalt MSZ 1484-3:2006 5. fejezet [µg/l]	<2	<2	6,59
Króm MSZ 1484-3:2006 5. fejezet [µg/l]	<2	<2	3,70
Réz MSZ 1484-3:2006 5. fejezet [µg/l]	<2	<2	<2
Molibdén MSZ 1484-3:2006 5. fejezet [µg/l]	<3	<3	<3
Nikkel MSZ 1484-3:2006 5. fejezet [µg/l]	<3	<3	10,7
Ón MSZ 1484-3:2006 5. fejezet [µg/l]	<3	<3	7,47
Cink MSZ 1484-3:2006 5. fejezet [µg/l]	<1	<1	6,98
Antimon MSZ EN ISO 15586:2004 [µg/l]	<2	<2	<2
Higany MSZ 1484-3:2006 9. fejezet [µg/l]	<0,2	<0,2	<0,2
Ólom MSZ 1484-3:2006 7. fejezet [µg/l]	<2	<2	<2
Szélén MSZ 1484-3:2006 7. fejezet [µg/l]	<2	<2	<2

2820

 KISANALITIKA KISANALITIKA Laboratóriumi Szolgáltató Kft. Laboratórium Székhely: 11-3702 Sajóbáony, Gyártótelep Telefon: +36-06 349-231 Fax: +36-06 349-231 Email: kisanalitika@kisanalitika.hu Web: www.kisanalitika.hu	Vizsgálati jegyzőkönyv (felszín alatti víz)	Jegyzőkönyvszám F-88/19
---	---	----------------------------

Minta iktatószáma	2143/19	2144/19	2145/19
Minta megnevezése	TM-1/2019.	TM-2/2019.	TM-3/2019.
Mintavételi módszer	pontminta	pontminta	pontminta
Vizsgált paraméter	Vizsgált eredmények		
EPH (C ₁₀ -C ₄₀) MSZ 1484-7:2009	[µg/l]	<50	<50
VPH (C ₅ -C ₁₂) B-2:2017	[µg/l]	<50	<50
TPH (C ₅ -C ₄₀)	[µg/l]	<50	<50

A vizsgálati eredmények kizárólag a megvizsgált mintákra vonatkoznak.
 A vizsgálati jegyzőkönyv a vizsgálólaboratórium irásbeli engedélye nélkül csak teljes terjedelmében másolható!
 A megadott eredményekkel kapcsolatban a kézhezvételtől számított 8 napon belül észrevételt teheti!

Sajóbáony, 2019. május 10.

KISANALITIKA "1"
 Laboratóriumi Szolgáltató Kft.
 3702 Sajóbáony, Gyártótelep
 Adószám: 12813335-2-05

T. Szabó

Szabó Szilvia
 laboratóriumvezető *h.*

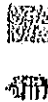
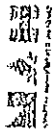

HÁROMKÖR DELTA Kft.
Rudovics János
Egyvezető igazgató
Miskolc
Lorovics József utca 6.
3530

Identifikációs szám: AL-00044_3 / 2019
Ügyvezető: NAH-7-005172019
Orvostudományi Osztály

Tárgy: Akkreditált státusz odaítélés

II. TÁJÉKOZTATÓ

A HÁROMKÖR DELTA Környezetgazdálkodási Kft. (3530 Miskolc, Lorovics József utca 6.) kérelme indokolt akkreditációt élvez eredményeként a Nemzeti Akkreditáló Hatóság (a továbbiakban NAH) 0119 Budapest, Téli utca 82., azonosító: IS83320-2-03 a 2015. évi CXCV. törvény (a továbbiakban: Nvt.) 6.§ (7) bekezdés, a 14.§ (1) bekezdés és a 42/2015. (XII.15.) Korm. rendlet (a továbbiakban: Korm. rend.) 1.§ és 2.§ (1) bekezdés alkalmazásával a

HÁROMKÖR DELTA Környezetgazdálkodási Kft.
3530 Miskolc, Lorovics József utca 6.
részt

minta-vevő szervezetként

1. feladat elvett viz. felvételi viz. (termeléses és mesterséges író, folyó, pataki) helyszíni vizsgálatra az MSZ EN ISO/IEC 17025:2005 szabványok megfelelően, valamint
 2. feladat elvett viz. felvételi viz. (termeléses és mesterséges író, folyó, pataki) talaj, hulladék mintavételre
- területre NAH-7-005172019 nyilvántartási számon 2019. február 14-étől 2024. február 14-ig érvényesen az MSZ EN ISO/IEC 17025:2005 szabvány 4. fejezetének és 5.1-5.3, 5.4.1-5.4.2, 5.4.7, 5.5.1-5.5.7, 5.6-5.8., 5.9., 5.10.1-5.10.3., 5.10.7-5.10.9. szakaszaival való megjelölésüket igazoló nem kijelölési eszt

akkreditált státuszt odaítéli.

Az érvényes akkreditált státusz kezdődik napja 2019. február 14. az akkreditált státusz lejáratának napja 2024. február 14.

1119 Budapest, Téli utca 82. - Adószám: IS83320-2-03 - Telefon: +36-(1)-550-1007
Postai cím: 1464 Budapest, Pf. 1581 - E-mail: ujfesz@nah.gov.hu - Internet: www.nah.gov.hu

A részletes akkreditált terület a határozat részét képező Részletes Okirat (1) adja meg.
A NAH a Korm. rend. 12. § szerinti akkreditációs okiratot a határozat mellékleteként csatolja.

A NAH tájékoztatja az akkreditált szervezetet, hogy dokumentumait a NAH-08 szabályzat szerinti határidőre az akkreditált státuszra.

A NAH felhívja az akkreditált szervezetet, hogy amennyiben a NAH-08 szabályzat 4.3. szakasza szerinti akkreditációs juttatás kárát az akkreditált szervezet kéri, úgy az akkreditációs juttatási igényét a NAH Titkárságra papír alapon, vagy elektronikus formában (titkarsag@nah.gov.hu) jelezhesse.

A NAH a Nvt. 12.§ (1) bekezdés értelmében az akkreditált szervezetet, amennyiben az akkreditált státusza fejevül 2024. február 14-ig nyilvántartásba veszi.

INDOKOLÁS

A NAH döntése a Nvt. 6. § (7) bekezdésében, a 12. § (1) bekezdésében, a 14.§ (1) bekezdésében, a Korm. rend. 1.§ és 3.§ (1) bekezdésében foglaltakon alapel.

A határozat részletes indoklását és a jogorvoslatról szóló tájékoztatást a NAH az általános közértesítési rendszerről szóló 2016. évi CL. törvény 81. § (2) bekezdés a) pontja alapján teszi közzé.

Budapest, 2019. február 7.



Elmélkelt:
• Kérelmező
• NAH

Melléklet:
• Részletes Okirat (1) (2 oldal)
• Akkreditációs okirat (eredeti és másolat példány)

1119 Budapest, Téli utca 82. - Adószám: IS83320-2-03 - Telefon: +36-(1)-550-1007
Postai cím: 1464 Budapest, Pf. 1581 - E-mail: ujfesz@nah.gov.hu - Internet: www.nah.gov.hu

2021

Időközben Nagy Sándor képviselő megérkezett az ülésre, így a Képviselő-testület létszáma 9 főről 10 főre nőtt.

Tárgy: Előterjesztés a 2020/2021. tanévre vonatkozó általános iskolai felvételi körzetek véleményezésére

Előadó: Leleszi Tibor polgármester

Véleményezi: Jogi, Ügyrendi és Fejlesztési Bizottság

Pénzügyi és Számvizsgáló Bizottság

Oktatási, Kulturális, Szabadidő és Sport Bizottság

Leleszi Tibor polgármester: Véleményezte a Jogi, Ügyrendi és Fejlesztési Bizottság, a Pénzügyi és Számvizsgáló Bizottság, valamint az Oktatási, Kulturális, Szabadidő és Sport Bizottság. Felkérem a bizottságok elnökeit, hogy mondják el a bizottságok javaslatait.

Dudás István bizottsági elnök a Jogi, Ügyrendi és Fejlesztési Bizottság elfogadásra javasolja az előterjesztés határozat – tervezetének elfogadását.

Bodrog László bizottsági elnök a Pénzügyi és Számvizsgáló Bizottság elfogadásra javasolja az előterjesztés határozat - tervezetének elfogadását.

Bíró Gábor bizottsági elnök az Oktatási, Kulturális, Szabadidő és Sport Bizottság elfogadásra javasolja az előterjesztés határozat – tervezetének elfogadását.

Kérdések nem voltak.

Hozzászólás, vélemény, javaslat nem volt.

Leleszi Tibor polgármester felteszi szavazásra a Képviselő-testület tagjai felé az előterjesztés határozat – tervezetének elfogadását.

A Képviselő-testület 10 egyhangú igen szavazattal, ellenszavazat és tartózkodás nélkül elfogadta az előterjesztés határozat – tervezetét és az alábbi határozatot hozta meg:

KISVÁRDA VÁROS
ÖNKORMÁNYZATA KÉPVISELŐ-TESTÜLETÉNEK
304/2019. (XII. 19.) ÖKT.
HATÁROZATA

**a 2020/2021. tanévre vonatkozó általános iskolai felvételi körzetek
véleményezéséről**

Önkormányzati Képviselő-testület:

a nemzeti köznevelésről szóló 2011. évi CXCV. törvény (továbbiakban Nkt.) 50. § (8) bekezdésében biztosított véleményezési jogával élve a Szabolcs-Szatmár-Bereg Megyei köznevelési fejlesztési tervvel összhangban Kisvárda város köznevelési intézményeire vonatkozóan az alábbi véleményt adja az iskolai és pedagógiai szakszolgálatot ellátó intézmények működési körzetének kialakításához:

- a) a település jegyzőjének nyilvántartásában szereplő, a településen lakóhellyel, ennek hiányában tartózkodási helyel rendelkező hátrányos helyzetű, általános iskolába járó gyermekek létszáma intézményi és tagintézményi bontásban:

Vári Emil Általános Iskola

hátrányos helyzetű tanulói létszám: 8 fő

halmozottan hátrányos tanulói létszám: 37 fő

Somogyi Rezső Általános Iskola

hátrányos helyzetű tanulói létszám: 15 fő

halmozottan hátrányos tanulói létszám: 36 fő

Teichmann Vilmos Általános Iskola

hátrányos helyzetű tanulói létszám: 5 fő

halmozottan hátrányos tanulói létszám: 17 fő

Várday Kata Református Általános Iskola, Gimnázium és Kollégium

hátrányos helyzetű tanulói létszám: 2 fő

halmozottan hátrányos tanulói létszám: 2 fő

Szent György Görögkatolikus Óvoda és Általános Iskola

hátrányos helyzetű tanulói létszám: 4 fő

halmozottan hátrányos tanulói létszám: 6 fő

Szent László Katolikus Gimnázium, Szakgimnázium, Általános Iskola, Kollégium és Óvoda

hátrányos helyzetű tanulói létszám: 0 fő

halmozottan hátrányos tanulói létszám: 0 fő

b.) a településen működő köznevelési intézmények pontos neve, címe és működési körzete:

Vári Emil Társulási Általános Iskola 4600 Kisvárda, Mártírok útja 5.

Ady E. u.	Krúdy park	Szabolcsvezér u.
Akácfa u.	Liliom u.	Széchenyi u.
Arany János u.	Liptay u.	Szent György tér
Bessenyei u.	Litki u.	Szent L. u. páros old.
Bessenyei-köz	Magyar u.	Táncsics M. u.
Bihari u.	Mária u.	Tompa M. u.
Csalogány u.	Mártírok u.	Tompos u.
Császty László u.	Mátyás kir.	Tompos úti lakótelep
Csillag u.	Mester u.	Tulipán u.
Csillag-köz	Mikszáth K. u.	Váci M. u.
Deák F. u.	Munkás u.	Vár u.
Diner u.	Nagyboldogasszony u.	Vár-zúg u.
Dögei dűlő	Nagytanya	Váralja u.
Erzsébet u.	Nyári P. u.	Várday I. u.
Fáy A. u.	Pacsirta u.	Várday köz
Flórián tér	Papi u.	Várday park
Gülbaba utca	Petőfi u.	Vári Emil u.
Halassy Gy. u.	Piac u.	Várkert u.
Hármas u.	Rákóczi u.	Városmajor u.
Hunyadi u.	Rigó J. u. páros old.	Vay Á. u.
Iskola tér	Sárköz u.	Virág F. u.
Jéki u.	Simonyi u.	Wesselényi u.
Jókai u.	Sorompó páratlan old.	Zrínyi tér
Kastal u.	Sörgyár u.	Zsigmondu.
Kiskerttanya	Stadion utca	
Kossuth u.	Szabadság u.	

Somogyi Rezső Általános Iskola 4600 Kisvárd, Szent László utca 35.

Almáskert u.	Epreskert u.	Mózer E. u.
Attila u.	Esze T. u.	Ostrom u.
Bajcsy Zs. u.	Hársfa u.	Rétalja u.
Baross G. u.	Homokkert u.	Rigó J. u. páratlan old.
Báthory I. u.	Hulics u.	Sántha I. u.
Becskereki u.	Jósa A. u.	Somogyi u.
Béke u.	József A. u.	Sorompó u. páros old.
Bem u.	Kákástó u.	Szent L. u. páratlan
Bocskai u.	Kereszt u.	Szennyvíztelepi út
Bolgár u.	Kinizsi u.	Szív u.
Csokonai u.	Kiss J. u.	Szőlőskert köz
Darusziget u.	Kodály Z.	Szőlőskert u.
Diófás u.	Kölcsey F. u.	Toldi u.
Dobó I. u.	Krucsay M. u.	Török u.
Dohányos u.	Labanc u.	Vasút u.
Domb u.	Malom köz	Víz u.
Domb-köz	Mező u.	Varga tanya
Dózsa Gy. u.	Móricz Zs. u.	Vörösmarty tér

Teichmann Vilmos Általános Iskola 4600 Kisvárd, Tordai utca 17.

Alma u.	Farkas dűlő	Homokbánya dűlő
Aradi Vértanúk tere	Farkas-hegy	Hosszú dűlő
Árpád u.	Farkashegyi út	Illatos út
Asszonyhegy dűlő	Fodor szőlő	Ipari u.
Asszonyhegyi út	Fodor tanya	Kadarka dűlő
Barackos dűlő	Fodortanya dűlő	Keleti elkerülő út
Cseresznyés dűlő	Fürdő u.	Kert dűlő
Csonka dűlő	Gagarin u.	Körte u.
Damjanich dűlő	Gárdon-hegy	Kövidinka dűlő
Damjanich u.	Gárdonhegy utca	Mácza dűlő
Disznós dűlő	Gyár u.	Madách I. u.
Egres dűlő	Gyár úti ltp.	Málna utca
Erdős dűlő	Gyümölcsös dűlő	Margaréta u.
Ezerjő dűlő	Háromszéki u.	Meggyes dűlő
Fácános dűlő	Hegedüs kert	Mogyorós dűlő

Molnár dűlő
Muskotály dűlő
Nagymező dűlő
Nap u.
Német dűlő
Ribizli dűlő
Rizling dűlő
Serház u.

Sport u.
Szabó dűlő
Szent László hegy
Szeszfőzde út
Szilvás dűlő
Szüret u.
Tátra u.
Tavaszi u.

Temesvári u.
Tordai u.
Traktoros dűlő
Vásártér u.
Vasvári P. u.
Vigadó utca

c.) a településen működő, pedagógiai szakszolgálat feladatait ellátó intézmény pontos neve, címe, működési körzete és az intézmény által ellátott feladatok:

**Szabolcs-Szatmár-Bereg Megyei Pedagógiai Szakszolgálat Kisvárdai
Tagintézménye**

4600 Kisvárdai Szent László út 42.

Működési körzet: Kisvárdai Járás (23 település)

Ellátott feladatok:

- nevelési tanácsadás
- logopédia
- szakértői bizottság
- korai fejlesztés
- tehetséggondozás
- gyógytestnevelés
- iskolapszichológia

A határozatról értesülnek:

- Szabolcs-Szatmár-Bereg Megyei Kormányhivatal Nyíregyházi Járási Hivatala
- PH. Önkormányzati és Intézményirányító Osztálya

Tárgy: Előterjesztés az Országos Infokommunikációs Idősügyi Programban való részvételről kötött használati, valamint szolgáltatási szerződés megkötésére

Előadó: Leleszi Tibor polgármester

**Véleményezi: Jogi, Ügyrendi és Fejlesztési Bizottság
Pénzügyi és Számvizsgáló Bizottság
Városüzemeltetési, Szociális és Egészségügyi Bizottság**

Leleszi Tibor polgármester: Véleményezte a Jogi, Ügyrendi és Fejlesztési Bizottság, a Pénzügyi és Számvizsgáló Bizottság, valamint a Városüzemeltetési, Szociális és Egészségügyi Bizottság. Felkérem a bizottságok elnökeit, hogy mondják el a bizottságok javaslatait.

Dudás István a bizottsági elnök a Jogi, Ügyrendi és Fejlesztési Bizottság elfogadásra javasolja az előterjesztés határozat – tervezetének elfogadását.

Bodrog László bizottsági elnök a Pénzügyi és Számvizsgáló Bizottság elfogadásra javasolja az előterjesztés határozat - tervezetének elfogadását.

Major Tamás bizottsági elnök a Városüzemeltetési, Szociális és Egészségügyi Bizottság elfogadásra javasolja az előterjesztés határozat – tervezetének elfogadását.

Kérdések nem voltak.

Hozzászólás, vélemény, javaslat nem volt.

Leleszi Tibor polgármester felteszi szavazásra a Képviselő-testület tagjai felé az előterjesztés határozat –tervezetének elfogadását.

A Képviselő-testület 10 egyhangú igen szavazattal, ellenszavazat és tartózkodás nélkül elfogadta az előterjesztés határozat – tervezetét és az alábbi határozatot hozta meg:

KISVÁRDA VÁROS
ÖNKORMÁNYZATA KÉPVISELŐ-TESTÜLETÉNEK
305/2019. (XII. 19.) ÖKT.
HATÁROZATA

**az Országos Infokommunikációs Idősügyi Programban való részvételről
kötött használati, valamint szolgáltatási szerződés megkötéséről**

A Képviselő-testület:

1. **Támogatja** Kisvárdai Város Önkormányzata részvételét, határozott időre, 2020. január 1-től 2020. december 31-ig, az Országos Infokommunikációs Idősügyi Programban.
2. A 30 db infokommunikációs eszköz üzemeltetésének szolgáltatási költsége havi bruttó 3.656 Ft/készülék, összesen havi bruttó 109.680 Ft/hó költség megfizetését vállalja a Sonaris Kft-nek, aminek a pénzügyi fedezetét a 2020. évi költségvetés rendeletében **biztosítja**.
3. **Felhatalmazza** a polgármestert a Sonaris Kft-vel kötött, a 2020. évre szóló szolgáltatási szerződés aláírására.
4. **Felhatalmazza** a polgármestert a Szociális és Gyermekvédelmi Főigazgatósággal kötött, a 2020. évre szóló használati szerződés aláírására.

Határidő: azonnal

Felelős: polgármester

A határozatról értesülnek:

- 1./ SOMARIS Számítástechnikai és Műszerkereskedelmi Szolgáltató Kft. 1158 Budapest, Rákospalotai határút 2.
- 2./ Kisvárdai és Térsége Szociális Szolgálat 4600 Kisvárdai, Szent László u. 54.
- 3./ Kisvárdai Közös Önkormányzati Hivatal Önkormányzati és Intézményirányító Osztály 4600 Kisvárdai, Szent L. u. 7-11. az érintettek
- 4./ Szociális és Gyermekvédelmi Főigazgatóság 1132 Budapest, Visegrádi u. 49.

Tárgy: **Előterjesztés Kisvárdai Város Önkormányzata Helyi
Esélyegyenlőségi Programjának elfogadására**

Előadó: Leleszi Tibor polgármester

Véleményezi: Jogi, Ügyrendi és Fejlesztési Bizottság

Pénzügyi és Számvizsgáló Bizottság

Városüzemeltetési, Szociális és Egészségügyi Bizottság

Leleszi Tibor polgármester: Véleményezte a Jogi, Ügyrendi és Fejlesztési Bizottság, a Pénzügyi és Számvizsgáló Bizottság, valamint a Városüzemeltetési, Szociális és Egészségügyi Bizottság. Felkérem a bizottságok elnökeit, hogy mondják el a bizottságok javaslatát.

Dudás István bizottsági elnök a Jogi, Ügyrendi és Fejlesztési Bizottság elfogadásra javasolja az előterjesztés határozat – tervezetének elfogadását.

Bodrog László bizottsági elnök a Pénzügyi és Számvizsgáló Bizottság elfogadásra javasolja az előterjesztés határozat - tervezetének elfogadását.

Major Tamás bizottsági elnök a Városüzemeltetési, Szociális és Egészségügyi Bizottság elfogadásra javasolja az előterjesztés határozat – tervezetének elfogadását.

Kérdések nem voltak.

Hozzászólás, vélemény, javaslat nem volt.

Leleszi Tibor polgármester felteszi szavazásra a Képviselő-testület tagjai felé az előterjesztés határozat –tervezetének elfogadását.

A Képviselő-testület 10 egyhangú igen szavazattal, ellenszavazat és tartózkodás nélkül elfogadta az előterjesztés határozat – tervezetét és az alábbi határozatot hozta meg:

KISVÁRDA VÁROS
ÖNKORMÁNYZATA KÉPVISELŐ-TESTÜLETÉNEK
306/2019. (XII. 19.) ÖKT.
HATÁROZATA

**Kisvárdai Város Önkormányzata Helyi Esélyegyenlőségi Programjának
elfogadására**

az Önkormányzati Képviselő – testület:

1. Az Ebktv. 31. § (4) bekezdésében biztosított jogkörében Kisvárdai Város Önkormányzata Helyi Esélyegyenlőségi Programját a határozat melléklete szerint elfogadja.

2. A Kisvárdai Város Helyi Esélyegyenlőségi Programjának elfogadásáról szóló 32/2014. (III.13.) ÖKT. határozatát hatályon kívül helyezi.

A határozatról értesülnek:

- 1./ Belügyminisztérium Társadalmi Esélyteremtési Főigazgatóság
- 2./ PH. Önkormányzati és Intézményirányító Osztály
- 3./ Irattár

2832

**Helyi
Esélyegyenlőségi
Program**

Kisvárdai Város Önkormányzata

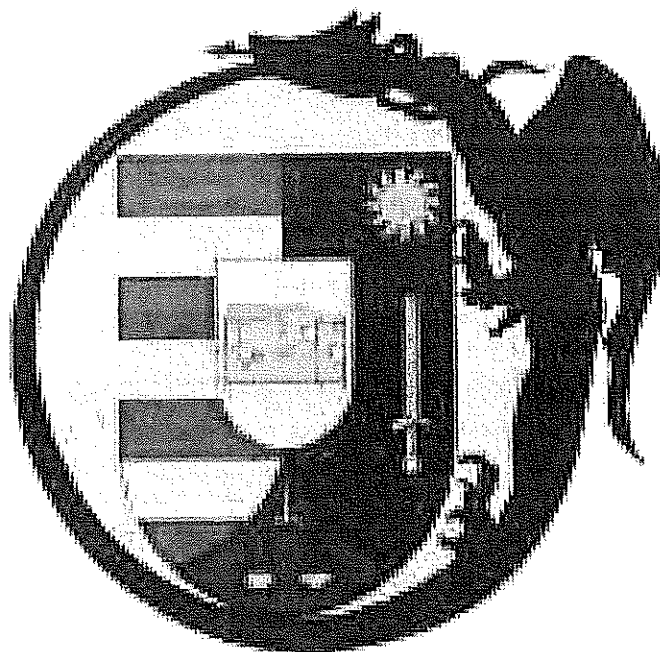

2019-2024.

Tartalom

Helyi Esélyegyenlőségi Program (HEP).....	2
Bevezetés	2
A település bemutatása	2
Értékeink, küldetésünk.....	4
Célok	5
A Helyi Esélyegyenlőségi Program Helyzetelemzése (HEP HE)	6
1. Jogszabályi háttér bemutatása	6
2. Stratégiai környezet bemutatása	7
3. A mélyszegénységben élők és a romák helyzete, esélyegyenlősége.....	9
4. A gyermekek helyzete, esélyegyenlősége, gyermekszegénység	48
5. A nők helyzete, esélyegyenlősége	83
6. Az idősek helyzete, esélyegyenlősége	88
7. A fogyatékkal élők helyzete, esélyegyenlősége	104
8. Helyi partnerség, lakossági önszerveződések, civil szervezetek és for-profit szereplők társadalmi felelősségvállalása.....	108
9. A helyi esélyegyenlőségi program nyilvánossága.....	111
A Helyi Esélyegyenlőségi Program Intézkedési Terve (HEP IT).....	112
1. HEP IT részletei	112
A helyzetelemzés megállapításának összegzése.....	112
A beavatkozások megvalósítói	112
Jövőképünk.....	112
Az intézkedési területek részletes kifejtése	113
2. Összegző táblázat – A Helyi Esélyegyenlőségi Program Intézkedési terve (HEP IT) ...	113
3. Megvalósítás	118
A megvalósítás előkészítése	118
A megvalósítás folyamata	118
Monitoring és visszacsatolás	120
Nyilvánosság	120
Érvényesülés, módosítás.....	121
4. Elfogadás módja és dátuma	123

Helyi Esélyegyenlőségi Program (HEP)

Bevezetés

Összhangban az Egyenlő Bánásmódról és az Esélyegyenlőség Előmozdításáról szóló 2003. évi CXXV. törvény, a helyi esélyegyenlőségi programok elkészítésének szabályairól és az esélyegyenlőségi mentorokról szóló 321/2011. (XII. 27.) Korm. rendelet és a helyi esélyegyenlőségi program elkészítésének részletes szabályairól szóló 2/2012. (VI. 5.) EMMI rendelet rendelkezéseivel, Kisvárdai Város Önkormányzata Esélyegyenlőségi Programban rögzíti az esélyegyenlőség érdekében szükséges feladatokat.

Az önkormányzat vállalja, hogy az elkészült és elfogadott Esélyegyenlőségi Programmal összehangolja a település más dokumentumait¹, valamint az önkormányzat fenntartásában lévő intézmények működtetését. Vállalja továbbá, hogy az Esélyegyenlőségi Program elkészítése során bevonja partneri kapcsolatrendszerét, különös tekintettel a köznevelés állami és nem állami intézményfenntartóira.

Jelen helyzetleírás az Esélyegyenlőségi Program megalapozását szolgálja.

A település bemutatása

Kisvárdai város az Észak-Alföldi régióban, Szabolcs-Szatmár-Bereg megyében, Nyíregyházától 47 kilométerre, az ukrán határtól 22 kilométerre fekszik, két nagy tájegység határánál: keleten a Nyírség, nyugaton a Rétköz határolja. Észak felől Döge, északkeletről Fényeslitke, keletről Pap, délkeletről Anarcs, délről Ajak, nyugatról Rétközberencs, északnyugatról Kékcse települések határolják. A város 3.734 ha területű, melyben a külterületi részek is benne vannak. Ebből a belterület nagyság 911 ha. A város Északkelet-Magyarország egyik legmeghatározóbb városi ranggal rendelkező települése.

Kisvárdai elhelyezkedése:

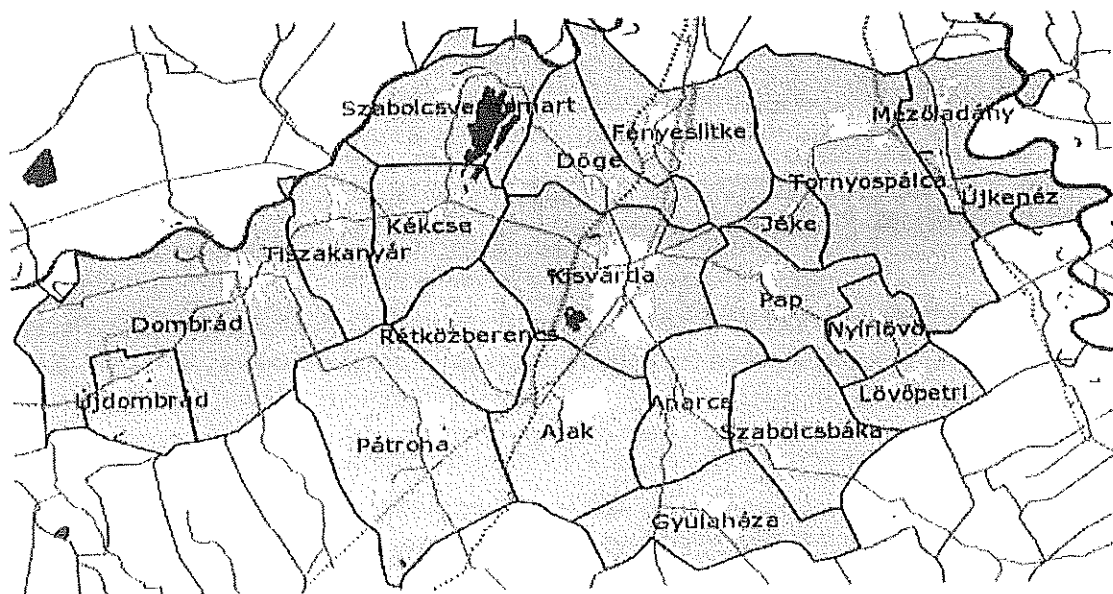

Forrás: www.teir.vati.hu

¹ Költségvetési koncepció, Gazdasági program, Szolgáltatástervezési koncepció, Településfejlesztési stratégia, Településrendezési terv, Településszerkezeti terv, Településfejlesztési koncepció

Kisvárdára a megye decentrumai közé tartozik. A Kisvárdára-Záhony decentrum egy nemzetközi logisztikai központ, amely felértékeli a megyében és az országban betöltött stratégiai szerepkörét. A város jelentős vonzaskörzettel bír, melyet szolgáltatásai, valamint kedvező közlekedés-földrajzi helyzete biztosít. Kisvárdára járási székhely, mely oktatási, kulturális és gazdasági központi szerepéből adódóan, népességszámához képest, rendkívül funkciógazdag település.

A 2016. évi statisztikai adatok szerint Kisvárdára állandó népessége 16.277 fő Kisvárdára jellemzőek az országos tendenciák. Fokozatosan csökken a fiatalok száma és aránya és növekszik az időskorúak aránya. A 60 év feletti korosztály tekintetében mutatható ki a növekedés, mely a város elöregedését jelzi. Kisvárdára munkaügyi piaca jobb, mint a megyei átlag, az elvándorlások száma azonban magas és több kiaknázatlan lehetőség rejlik a térségben. A város megközelítése rendkívül jó, egy ipari terület, akár ipari park kialakítása több munkahelyet teremtene. Kisvárdára egyik fontos természeti értéke a termálvíz, amely az épített és kulturális örökség mellett az idegenforgalom egy fő vonzó ereje. Kisvárdára műemlékekben és helyi építészeti értékekben egyaránt bővelkedik.

A járásközponti szerepünkönkből adódóan fokozott igénybevételnek kitett útjaink, járdáink a 2016-2017 években folyamatosan kerültek felújításra, a város jelentős területén elvégezték a kátyúzási munkákat, csapadékvíz elvezetési problémákat szüntettek meg. A kisgyermekes családok igényeinek eleget téve új játszótereket építettünk, illetve a meglévőknél pótoltuk a hiányosságokat, továbbá parkjaink kulturáltabbá tételét is sikerült megvalósítanunk. Az elavult, megrongálódott vagy eltűnt közúti jelzőtáblák pótlása folyamatosan történik.

A Nemzeti Infrastruktúra Fejlesztő Zrt. (továbbiakban NIF Zrt.) beruházásában 3,3 kilométer hosszú déli tehermentesítő út került megépítésre, amelyben 4 körforgalom és egy vasúti szintbeli kereszteződés került kialakításra. Ez a kiemelkedő beruházás lehetővé tette a város tehermentesítését a 7,5 tonna feletti tehergépjárművektől, és egyszerűbbé vált a kamionok számára a város déli iparterületének megközelítése is. Szintén a NIF Zrt. beruházásában valósult meg a Várdai István- Krucsay Márton utak kereszteződésében egy körforgalom, négy gyalogos átkelőhely, és két autóbussz egyidejű megállását biztosító új autóbusszöböl kialakítása, melynek célja a közösségi közlekedés útvonalának fejlesztése és a baleset megelőzése. A beruházás során megtörtént a csomópontba csatlakozó utcák burkolatának felújítása és a járdák átépítése is. Továbbá a Papi és Litki út között megépült az észak-keleti elkerülő út három körforgalommal. A Mátyás király útról a stadion és a strand megközelítésére szolgáló bekötő út épült parkolókkal. Jelenleg folyik a Kisvárdára-Kékcse közötti kiépítendő kerékpárút egy szakaszának építése a Belfő csatorna és az Aldi áruházhoz vezető út között. A 4. sz. főútvonaltól a 381. számú főút mellett járda épül a Háda Kft bejáratáig. Autóbusszöböl épül a Strand előtt, valamint gyalogosátkelő létesül. A Várdai István utcán 4 db autóbusszöböl épül mellyel javulnak a közlekedés feltételei. A Magyar Közút Nonprofit Zrt. fejlesztésében megvalósult a 4 es számú főút és Kisvárdára Révleányvár összekötő út kereszteződésében egy újabb körforgalom kialakítása. A MÁV Zrt. három ütemben, saját forrásból megvalósuló parkolókat, akadálymentesített gyalogos-kerékpáros aluljárót, továbbá új magas peront épít. Felújítja a vágányhálózatot, modernizálja a hangos és vizuális utas tájékoztató rendszer, renoválja az állomás épületét és környezetét. A beruházás elsődleges célja hogy csökkentse, illetve megelőzze a – nem ritkán halálos kimenetelű – vasúti baleseteket, ezért a biztonságos ájtutás érdekében gyalogos-kerékpáros aluljárót épít. A beruházás első ütemének befejezése eredményeként 38 férőhelyes parkoló épült a hozzájuk kapcsolódó utakkal együtt. 2018-ban megkezdődött a beruházás második üteme, melynek során a gyalogos-kerékpáros aluljáró és a tetővel ellátott magas peron épül meg. Az aluljáró alkalmas lesz a mozgáskorlátozottak kényelmes és biztonságos közlekedésére is, rámpák és

liftek biztosítják az egyenlő esélyű hozzáférést. Ezzel egy időben felújítják a vágányhálózatot, a személy és teherforgalom menetrendszerűségének biztosítása érdekében. Harmadik ütemben az állomás épületének teljes felújítására, korszerű akadálymentes utasforgalmi tér kialakítására, a vasutas dolgozók munkatereinek megújítására kerül sor. Önkormányzati kivitelezésben valósultak meg a Mátyás király úton Kisvárdát Fényeslitkével és Dögevel, az Árpád úton Anarccsal, és az Attila úton Ajakkal összekötő kerékpár utak. A megvalósult projekt keretében Kisvárdai belterületén a Mátyás király utca mentén a Sörgyár utcától a 4-es számú főút dögei kereszteződéséig készült el 1316 m hosszú gyalog- és kerékpárút, amely folytatódik Fényeslitke irányába. Felső-Szabolcs kiemelt egészségügyi központját jelentő Kórháztól a város közigazgatási határáig tartó 1226 m hosszú gyalog- és kerékpárút a kórház parkolójától indul mintegy 438 méter hosszban az Árpád utca páros oldalában, ezután keresztezi az utat a Tordai utca után és a szakasz Kisvárdai közigazgatási területéig tart. A kerékpárút folytatódik Anarcs irányába, így biztonságos összeköttetés jött létre a környező települések között, javítva a térségi elérhetőséget.

Kisvárdán helyi, megyei, országos, valamint nemzetközi rendezvények lebonyolítására is alkalmas nyilvános használatú Atlétikai Centrum jött létre. A 400 méteres, a célegyenesben nyolcsávós külső rekortán pálya, az általa körbeölelt felújított gyepfelületű futballpálya, ugyancsak rekortán borítású futófolyosó, kibővített tornacsarnok, kondicionáló terem, és több tucat megújult öltöző várja a térség sportolni vágyó lakosságát.

Megújultak Kisvárdai közintézményei is. A pályázat keretében külső hőszigetelés, nyílászáró csere és földem szigetelés valósult meg a következő helyszíneken: Kisvárdai Járási Hivatal Népegészségügyi Osztály, Vári Emília Általános Iskola, Tüdőgondozó, Csillag-közi Központi Társulási Óvoda, Császky L. úti Óvoda, Tordai úti Óvoda, Teichmann Vilmos Általános Iskola, Nyitnikék Óvoda, Weiner Leó Alapfokú Művészeti Iskola., Pedagógiai Szak. Szolgálat, Kisvárdai és Térsége Szociális Szolgálat, Idősek Otthona, Móricz Zsigmond úti óvoda, Somogyi Rezső Általános Iskola, Kisvárdai SZC II. Rákóczi Ferenc Szakközép- és Szakiskola.

Értékeink, küldetésünk

Az Önkormányzat működése során az esélyegyenlőség megvalósítását – az EU elvárásoknak is megfelelően – horizontális elvként kell meghatározni, melynek át kell hatnia az önkormányzat valamennyi tevékenységét: a kötelező és önként vállalt feladatok ellátását, és a helyi szintű közpolitikák alakítását egyaránt.

Kisvárdai Város Önkormányzata és szervei tudatában vannak annak, hogy munkáltatóként, intézményfenntartóként, közvetlen szolgáltatóként, pályázóként és a közpolitikák alakítójaként is kötelesek megtartani valamennyi jogviszonyukban és eljárásukban az egyenlő bánásmódról és az esélyegyenlőség előmozdításáról szóló 2003. évi CXXV. törvényben (Ebkvtv.) meghatározott egyenlő bánásmód követelményét.

A város más szervekkel – társszervek, civil szervezetek, egyházak, önszerveződések, társulások, egyesületek és alapítványok- együttműködve törekszik érvényre juttatni az esélyegyenlőség eszméjét a társadalmi élet minden területén.

Az esélyegyenlőségi politika követése során a szervezeten belüli együttműködés jellemzi, az önkormányzat vezetésétől a képviselőtestületen és bizottságokon keresztül egészen a végrehajtás szintjéig. Ösztönzi a hátrányos helyzetű csoportokat és egyéneket, hogy vegyenek részt a közösség életében.

Esélyegyenlőségi politikáját minél szélesebb körben megismerteti a helyi munkáltatókkal, munkavállalókkal, a helyi polgárokkal és a partner szervezetekkel.

Az Önkormányzat két évente felülvizsgálja az esélyegyenlőségi programját, terveit.

Célok

A Helyi Esélyegyenlőségi Program átfogó célja

Kisvárdai város Önkormányzata az Esélyegyenlőségi Program elfogadásával érvényesíteni kívánja:

- az egyenlő bánásmód, és az esélyegyenlőség biztosításának követelményét,
- a közszolgáltatásokhoz történő egyenlő hozzáférés elvét,
- a diszkriminációmentességet,
- szegregációmentességet,
- a foglalkoztatás, a szociális biztonság, az egészségügy, az oktatás és a lakhatás területén a helyzetelemzés során feltárt problémák komplex kezelése érdekében szükséges intézkedéseket.
- a köznevelési intézményeket – az óvoda kivételével – érintő intézkedések érdekében együttműködik az intézményfenntartó központ területi szerveivel (tankerülettel).

A HEP helyzetelemző részének célja

Elsődleges célunk számba venni a 321/2011. (XII. 27.) Korm. rendelet 1. § (2) bekezdésében nevesített, esélyegyenlőségi szempontból fókuszban lévő célcsoportokba tartozók számát és arányát, valamint helyzetét a településen.

E mellett célunk a célcsoportba tartozókra vonatkozóan áttekinteni a szolgáltatásokhoz történő hozzáférésük alakulását, valamint feltárni az ezeken a területeken jelentkező problémákat.

További célunk meghatározni az e csoportok esélyegyenlőségét elősegítő feladatokat, és azokat a területeket, melyek fejlesztésre szorulnak az egyenlő bánásmód érdekében.

A célok megvalósításának lépéseit, azok forrásigényét és végrehajtásuk tervezett ütemezését az HEP IT tartalmazza.

A HEP IT célja

Célunk:

- a helyzetelemzésre építve olyan beavatkozások részletes tervezése, amelyek konkrét elmozdulásokat eredményeznek az esélyegyenlőségi célcsoportokhoz tartozók helyzetének javítása szempontjából,
- meghatározni a beavatkozásokhoz kapcsolódó kommunikációt,
- olyan együttműködési rendszer felállítása, amely a programalkotás és végrehajtás során biztosítja majd a megvalósítás, nyomon követés, ellenőrzés-értékelés, kiigazítás támogató strukturális rendszerét, vagyis a HEP Fórumot és a hozzá kapcsolódó tematikus munkacsoportokat.

A Helyi Esélyegyenlőségi Program Helyzetelemzése (HEP HE)

1. Jogszabályi háttér bemutatása

1.1. A program készítését előíró jogszabályi környezet rövid bemutatása

A helyi esélyegyenlőségi program elkészítését az egyenlő bánásmódról és az esélyegyenlőség előmozdításáról szóló 2003. évi CXXV. törvény (továbbiakban: Ebktv.) előírásai alapján végeztük. A program elkészítésére vonatkozó részletszabályokat a törvény végrehajtási rendeletei,

- a helyi esélyegyenlőségi programok elkészítésének szabályairól és az esélyegyenlőségi mentorokról” szóló 321/2011. (XII.27.) Korm. rendelet „2. A helyi esélyegyenlőségi program elkészítésének szempontjai” fejezete és
- a helyi esélyegyenlőségi program elkészítésének részletes szabályairól szóló 2/2012 (VI.5.) EMMI rendelet alapján alkalmaztuk, különös figyelmet fordítva a
- a Magyarország helyi önkormányzatairól szóló 2011. évi CLXXXIX. törvény (továbbiakban: Möt.v.)
- a szociális igazgatásról és szociális ellátásokról szóló 1993. évi III. törvény (továbbiakban: Szt.)
- a foglalkoztatás elősegítéséről és a munkanélküliek ellátásáról szóló 1991. évi IV. törvény (továbbiakban: Ft.)
- a nemzetiségek jogairól szóló 2011. évi CLXXIX. törvény (továbbiakban: nemzetiségi törvény)
- az egészségügyről szóló 1997. évi CLIV. törvény (továbbiakban: Eütv.)
- a gyermekek védelméről és a gyámügyi igazgatásról szóló 1997. évi XXXI. törvény (továbbiakban: Gyvt.)
- a nemzeti köznevelésről szóló 2011. évi CXC. törvény (továbbiakban: Nkntv.)

előírásaira.

1.2 Az esélyegyenlőségi célcsoportokat érintő helyi szabályozás rövid bemutatása.

Az egyes szociális ellátások helyi szabályairól szóló 4/2015.(II.26) önkormányzati rendelet, mely szabályozza:

- a Szociálpolitikai Kerekasztal működtetését,
- a szociális rászorultságtól függő pénzbeli ellátásokat, úgy mint:
 - települési lakásfenntartási támogatás,
 - települési gondozási támogatás,
 - rendkívüli települési támogatás,
 - kamatmentes kölcsön,
 - temetési segély,
 - karácsonyi támogatás,
 - beiskolázási támogatás,
- továbbá, a természetben nyújtott szociális ellátásokat, melyek:
 - köztemetés,
 - hátralékkezelési szolgáltatás,
 - kelengye támogatás,
 - szociális tüzelő támogatás

A gyermekjóléti alapellátások keretébe tartozó gyermekek napközbeni ellátására és az ellátások keretében igénybe vett étkezésre megállapított intézményi térítési díjak mértékének és a gyermekjóléti alapellátásokért fizetendő intézményi térítési díjak mértékének megállapításáról szóló 15/2012. (V.31.) önkormányzati rendelet szabályozza az önkormányzat által biztosított személyes gondoskodás formáit, úgy mint:

- család- és gyermekjóléti szolgáltatás,
- bölcsőde,
- családi napközi,
- óvodai étkeztetés,
- általános iskolai étkeztetés,
- középiskolai étkeztetés,
- középiskola kollégiumi étkeztetés,
- helyettes szülői ellátás.

A gyermekek védelméről és a gyámügyi igazgatásról szóló 1997. évi XXXI. törvény (a továbbiakban: Gyvt.) 18.- 21.§ - ai rendelkeznek az önkormányzat által kötelezően biztosítandó pénzbeli és természetbeni ellátásokról. Az ellátások nyújtásának helyi szabályait Kisvárdai Város Önkormányzati Képviselő-testületének a 6/2008./III.14/ sz. rendelete tartalmazza.

Az első lakáshoz jutás helyi támogatásáról szóló 14/2007. /VI. 14./ rendelet, amely a fiataloknak lakás vásárlásához és építéséhez biztosít kamatmentes kölcsönt.

2. Stratégiai környezet bemutatása

2.1. Kapcsolódás helyi stratégiai és települési önkormányzati dokumentumokkal, koncepciókkal, programokkal

Az alább felsorolt stratégiai programok, tervek szerves részét és alapját képezték a jelen dokumentum elkészítésének.

- Integrált Városfejlesztési Stratégia

Meghatározza a városfejlesztés fő irányvonalait, problémáit, megoldási alternatíváit.

- Kisvárdai Város Önkormányzatának Ifjúsági koncepciója és ifjúsági cselekvési terve 2012-2016

A Tervben meghatározásra került az ifjúságot érintő problémák feltárása, illetve lehetséges megoldások – együttműködések meghatározása. A közoktatás feladatellátására vonatkozó intézkedéseket, terveket, együttműködési lehetőségeket és fejlesztéseket határozza meg.

- Kisvárdai város Antiszegregációs Terve 2009

Kérdőíves felmérés alapján szegregátumként azon egybefüggő, körülhatárolható területek kerültek meghatározásra, ahol legalább 50 fő lakónépességet alapul véve az aktív korúakon belül az alacsony státuszú lakosok aránya legalább 50 %.

- Kisvárdai város szociális szolgáltatás-tervezési koncepciója

Tartalmazza különösen a:

- lakosság szám alakulását, a korösszetételt, a szolgáltatások iránti igényeket,
- az ellátási kötelezettség teljesítésének helyzetét,
- a szolgáltatások működtetési, finanszírozási, fejlesztési feladatait, az esetleges együttműködés kereteit,
- az egyes ellátotti csoportok sajátosságaihoz kapcsolódóan a speciális ellátási formák, szolgáltatások biztosításának szükségességét.

- Szociális térkép 2010

A szociális térkép célja az, hogy a helyi társadalomról az általános ismeretknél mélyebb képet nyújtson. Megmutatja a helyi társadalom rétegződését, térbeli elhelyezkedését, a helyi társadalmi viszonyok rendszerét.

2.2 A helyi esélyegyenlőségi program térségi, társulási kapcsolódásainak bemutatása

A kisvárdai járás 21 települése gyermekjóléti, szociális és egészségügyi alapellátási feladatok közös megszervezésében állapodott meg, s létrehozta Kisvárdára székhellyel a **Szociális és Gyermekjóléti Intézményfenntartó Társulást**. A Társulás által ellátandó feladatok eltérő ellátási területekre terjednek ki. Kisvárdai Város Önkormányzata az alábbi szociális, gyermekjóléti és egészségügyi alapellátási feladatokat Társulás útján biztosítja: tanyagondnoki szolgáltatás, étkezési szolgáltatás, házi segítségnyújtás, család- és gyermekjóléti szolgálat, jelzőrendszeres házi segítségnyújtás, idős és demens betegek nappali ellátása, nappali ellátás fogyatékos személyek részére, idősek otthona, hajléktalanok átmeneti szállása, családi bölcsőde, bölcsőde, helyettes szülői feladatok, család és gyermekjóléti központ, alternatív napközbeni ellátás-játszóház.

Magyarország helyi önkormányzatairól szóló 2011. évi CLXXXIX. törvény 88. §. (1) bekezdésében biztosított jogkörében területfejlesztési, településüzemeltetési, továbbá térségi marketing tevékenységek ellátása érdekében a Kisvárdai Közös Önkormányzati Hivatal Fényeslitke Község Önkormányzatával közösen hozta létre a **Felső-Rétközi Területfejlesztési Önkormányzati Társulást**. Kisvárdai Város Önkormányzatának Képviselő-testülete a 49/2019. (III.04.) ÖKT. határozatával azonban döntött a Felső – Rétközi Területfejlesztési Önkormányzati Társulás 2019. október 1. napjával jogutód nélküli megszűnéséről. A megszűnés oka, hogy Fényeslitke Község Önkormányzata a 14/2019. (II.06.) számú határozatával bejelentette kilépését a társulásból.

Kisvárdai Város Önkormányzat Képviselő-testülete és Kékcse Község Önkormányzatának Képviselő-testülete, közös önkormányzati hivatal feladatait ellátó **Kisvárdai Közös Önkormányzati Hivalt** hozott létre 2013. május 10-én, melynek székhelye Kisvárdai.

A **Tisza Európai Területi Társulás** 2015. október 16-án jött létre három önkormányzat együttműködésével. A három önkormányzat a következő: Szabolcs-Szatmár-Bereg Megyei Önkormányzat, Kisvárdai Város Önkormányzata és a Kárpátaljai Megyei Tanács.

A Társulás különös célja, hogy az említett kormányközi egyezménynek megfelelően az alábbi fejlesztési területeken megvalósítsa a határon átnyúló együttműködést:

- a) Közlekedési és hírközlési infrastruktúra
- b) Energetika
- c) Idegenforgalom
- d) Oktatás, szakképzés
- e) Tudományos kutatás és fejlesztés
- f) Kultúra
- g) Egészségügy
- h) Sport
- i) Tisza és mellékfolyóinak védelme és fejlesztése
- j) Logisztika
- k) Kis- és középvállalkozások támogatása
- l) Környezet- és természetvédelem
- m) Mezőgazdaság

n) A határ menti lakosság problémáinak kezelése.

2.3 A települési önkormányzat rendelkezésre álló, az esélyegyenlőség szempontjából releváns adatok, kutatások áttekintése, adathiányok kimutatása

A helyi esélyegyenlőségi program elkészítése során adatokat merítettünk a TEIR rendszerből, valamint a 2.1. pontban felsorolt dokumentumokból, valamint a helyi, intézményi, szolgáltatói nyilvántartásokból.

3. A mélyszegénységben élők és a romák helyzete, esélyegyenlősége

3.1 Jövedelmi és vagyoni helyzet

Szabolcs- Szatmár- Bereg Megye országos tekintetben évek óta az egyik legkedvezőtlenebb jövedelmi helyzettel rendelkező megye. A megyei jövedelmek alacsony mivoltát komplexen, több tényező (alacsony foglalkoztatási arány, keresetszínvonal; mérsékelt ellátási összegben részesülő munkanélküliek, rokkantsági nyugdíjasok magas aránya; az alacsonyabb keresetekből adódó kisebb összegű nyugellátás; a segélyből élők magas aránya; az átlagosnál nagyobb fokú eltartási kötelezettség) együttesen magyarázza, bár hatásaik külön- külön sem elhanyagolhatóak.

Kisvárdán 2017-ban az összes adófizető 12.655 fő volt. Az adó alakulásában erőteljes növekedés figyelhető meg az elmúlt időszakban, amely azt mutatja, hogy a lakosság jövedelmi viszonyai javultak. A lakáskörülmények javítása érdekében a település és a terv általános célkitűzése, hogy a szegregátumokban élő családok egy részének mobilizációját ösztönözzék, szebb, komfortosabb környezetben történő letelepedésüket, integrált körülmények között önkormányzati bérlakások nyújtásával, a szegregátumokban található, a még fel nem újított önkormányzati bérlakásának korszerűsítésével segítsék. Ezzel is kívánjuk elősegíteni az itt élők élhetőbb környezetbe kerülését, és a szegregátumok területének csökkenését, vagy legalábbis növekedésének megállítását. A megfelelő iskolai végzettség megszerzését célzott képzések, átképzések további biztosításával segíti az önkormányzat, a Kisvárdai Járási Hivatal Foglalkoztatási Osztálya, a településen található oktatási intézmények, valamint a bekapcsolódó civil szervezetek. A település ösztönzi a vállalkozások betelepülését, biztosítja a hiányszakmák képzését, támogatások nyújtásával ösztönzi a halmozottan hátrányos helyzetű emberek, a romák, több gyermekes anyák, alacsony iskolázottságúak elhelyezkedését. A Záhony-Fényeslitke ipari beruházások nyújtotta lehetőségeket a település igyekszik kihasználni, ehhez főként képzési és szolgáltató funkciókat biztosítanak.

3.2 Foglalkoztatottság, munkaerő-piaci integráció

a) foglalkoztatottak, munkanélküliek, tartós munkanélküliek száma, aránya

1. számú táblázat - Lakónépesség száma az év végén

Év	Fő (TS 0101)	Változás
2012	16888	bázis év
2013	16706	98,9%
2014	16628	99,5%
2015	16489	99,2%
2016	16277	98,7%
2017	n.a.	

Forrás: TeIR, KSH-TSTAR

3.2.1. számú táblázat - Munkanélküliségi ráta nemek szerint

Év	15-64 év közötti állandó népesség (fő)			Regisztrált munkanélküliek/nyilvántartott álláskeresők száma (fő)					
	Férfi (TS 0803)	Nő (TS 0804)	Összesen	Férfi (TS 0801)		Nő (TS 0802)		Összesen	
	Fő	Fő	Fő	Fő	%	Fő	%	Fő	%
2012	6194	6510	12 704	796,25	12,9%	775,75	11,9%	1 572	12,4%
2013	6218	6465	12 683	649,5	10,4%	646	10,0%	1 296	10,2%
2014	6205	6471	12 676	537,5	8,7%	507,75	7,8%	1 045	8,2%
2015	6186	6410	12 596	440	7,1%	432	6,7%	872	6,9%
2016	6142	6315	12 457	309,25	5,0%	257,5	4,1%	567	4,5%
2017	5 433	5 664	11 097	306,5	5,6%	263,5	4,7%	570	5,1%

Forrás: TeIR, Nemzeti Munkaügyi Hivatal

3.2.2. számú táblázat - Regisztrált munkanélküliek/nyilvántartott álláskeresők száma korcsoportok szerint

Regisztrált munkanélküliek/nyilvántartott álláskeresők száma összesen	Fő összesen	2012	2013	2014	2015	2016	2017
		1 572	1 296	1 045	872	567	458
20 év alatti (TS 1002)	Fő	30	27,5	25,5	31,25	24	22,5
	%	1,9%	2,1%	2,4%	3,6%	4,2%	4,9%
20-24 év (TS 1003)	Fő	238,5	173,75	147	140,25	102	65,75
	%	15,2%	13,4%	14,1%	16,1%	18,0%	14,4%
25-29 év (TS 1004)	Fő	236,75	183	145,5	106,5	68,25	50
	%	15,1%	14,1%	13,9%	12,2%	12,0%	10,9%
30-34 év (TS 1005)	Fő	213,5	185,75	126,5	91,75	53,5	44,5
	%	13,6%	14,3%	12,1%	10,5%	9,4%	9,7%
35-39 év (TS 1006)	Fő	206,25	177,5	140,5	114,25	66	45,5
	%	13,1%	13,7%	13,4%	13,1%	11,6%	9,9%
40-44 év (TS 1007)	Fő	178,25	153,25	126,75	115	67,5	54,25
	%	11,3%	11,8%	12,1%	13,2%	11,9%	11,9%
45-49 év (TS 1008)	Fő	176,5	145	117	92	58,5	50
	%	11,2%	11,2%	11,2%	10,6%	10,3%	10,9%
50-54 év (TS 1009)	Fő	173,25	139,5	103,25	77	50	41,75
	%	11,0%	10,8%	9,9%	8,8%	8,8%	9,1%
55-59 év (TS 1010)	Fő	108,5	98	96,75	69,75	41,5	38,75
	%	6,9%	7,6%	9,3%	8,0%	7,3%	8,5%
59 év feletti (TS 1011)	Fő	10,5	12,25	16,5	34,25	35,5	44,5
	%	0,7%	0,9%	1,6%	3,9%	6,3%	9,7%

Forrás: TeIR, Nemzeti Munkaügyi Hivatal

3.2.3. számú tábla - A 180 napnál hosszabb ideje regisztrált munkanélküliek/nyilvántartott álláskeresők száma és aránya nemek szerint

Év	180 napnál hosszabb ideje regisztrált munkanélküliek aránya (TS 1501)	180 napon túli nyilvántartott álláskeresők száma nemek szerint			Nők és férfiak aránya, a 180 napon túli nyilvántartott álláskeresőkön belül	
		%	Férfi	Nő	Összesen	Férfiak
2012	29,41	465	496	961	48,4%	51,6%
2013	40,95	296	349	645	45,9%	54,1%
2014	32,21	215	236	451	47,7%	52,3%
2015	25,69	152	143	295	51,5%	48,5%
2016	21,35	89	76	165	53,9%	46,1%
2017	17,54	117	121	238	49,2%	50,8%

Forrás: TeIR, Nemzeti Munkaügyi Hiv.

3.2.4. számú táblázat - Pályakezdő álláskeresők száma és a 18-29 éves népesség száma

év	18-29 évesek száma			Nyilvántartott pályakezdő álláskeresők száma					
	nő	férfi	összesen	nő		Férfi		összesen	
	fő	fő	fő	fő	%	fő	%	fő	%
2012	1375	1522	2897	96	7,0%	100	6,6%	196	6,8%
2013	1349	1483	2832	68	5,0%	80	5,4%	148	5,2%
2014	1319	1466	2785	65	4,9%	75	5,1%	140	5,0%
2015	1290	1424	2714	307	23,8%	386	27,1%	693	25,5%
2016	1266	1403	2669	219	17,3%	266	19,0%	485	18,2%
2017	n.a.	n.a.	n.a.	n.a.	n.a.	n.a.	n.a.	n.a.	n.a.

Forrás: TeIR, Nemzeti Munkaügyi Hivatal

b) alacsony iskolai végzettségűek foglalkoztatottsága

Az alacsony iskolai végzettségűek foglalkoztatása esetén a fent említett GINOP 5.2.1-14-2015-00001 munkaerő-piaci program a 15-24 év közötti korosztályt, míg a GINOP 5.1.1-15-2015-00001 munkaerő-piaci program a 25-64 év közötti korosztályt 7 célcsoport szerint, köztük kiemelten az alacsony iskolai végzettségűeket támogatja.

3.2.6. számú táblázat - Regisztrált munkanélküliek/nyilvántartott álláskeresők száma iskolai végzettség szerint

Év	Regisztrált munkanélküliek/nyilvántartott álláskeresők száma összesen	Regisztrált munkanélküliek/nyilvántartott álláskeresők megoszlása iskolai végzettség szerint					
		8 általánosnál alacsonyabb végzettség (TS 0901)		Általános iskolai végzettség (TS 0902)		8 általánosnál magasabb iskolai végzettség (TS 0903)	
		Fő	%	Fő	%	Fő	%
2012	1 572	38,25	2,4%	432,25	27,5%	1101,5	70,1%
2013	1 296	32	2,5%	348,5	26,9%	915	70,6%
2014	1 045	26,75	2,6%	289	27,6%	729,5	69,8%
2015	872	16	1,8%	221,5	25,4%	634,5	72,8%
2016	567	11,25	2,0%	128,5	22,7%	427	75,3%
2017	570	20	3,6%	147,5	25,9%	402,25	70,6%

Forrás: TeIR, Nemzeti Munkaügyi Hivatal

c) közfoglalkoztatás

2011. előtt a közfoglalkoztatás alapvetően három formában (közhasznú munka, központi közmunkaprogram, közcélú munka) működött Magyarországon, amelyek az elvégzett munka jellegében kevésbé, finanszírozásban viszont jelentősen különböztek egymástól. 2011. szeptember elsejétől a három közfoglalkoztatási formát a közfoglalkoztatásról és a közfoglalkoztatáshoz kapcsolódó, valamint egyéb törvények módosításáról szóló 2011. évi CVI. törvény szabályozásában az "egységes közfoglalkoztatás rendszere" váltotta fel. Ezen új rendszerben folytatódott a korábban már egyre hangsúlyozottabbá váló „segély helyett munka” szemlélet, a közfoglalkoztatás volumene tovább bővült, szigorúbbá váltak a tartósan állást keresők együttműködési kötelezettségei, és enyhült a finanszírozás intézményrendszerének széttöredezettsége. Az érintettek a korábban érvényben lévő munkaviszony helyett egy speciális jogviszonyban, ún. közfoglalkoztatási jogviszonyban vesznek részt, melynek megalkotása lehetővé tette a közfoglalkoztatási bér bevezetését. Az egységes közfoglalkoztatáson belül többféle programtípus (rövid időtartamú közfoglalkoztatás, hosszabb időtartamú közfoglalkoztatás, országos közfoglalkoztatási program, értékteremtő közfoglalkoztatás, Start-mintaprogramok, téli átmeneti közfoglalkoztatás, közfoglalkoztatás mobilitását szolgáló támogatás, vállalkozás részére nyújtható támogatás) is előfordul, ezek elterjedtsége az elmúlt négy évben változó volt, egyes típusok már meg is szűntek.

A közfoglalkoztatás a munkaviszony egy speciális formája, támogatott „tranzitfoglalkoztatás”, amelynek célja, hogy a közfoglalkoztatott sikeresen vissza-, illetve bekerüljön az elsődleges munkaerő-piacra. A közfoglalkoztatás számottevő lehetőséget jelent a halmozottan hátrányban lévő, foglalkoztatást helyettesítő támogatásban részesülő, illetve álláskeresői vagy szociális ellátásra nem jogosult álláskereső (kiemelten a megváltozott munkaképességűek, a hajléktalanok, menekültek, roma nemzetiségű álláskereső) átmeneti jellegű, határozott időtartamú foglalkoztatására.

A közfoglalkoztatási programok működtetését egyértelműen és alapjaiban a nyílt munkaerőpiac helyzete befolyásolja. A jelenlegi helyzetet a munkaerő kereslet növekedése, ugyanakkor összességében a munkaerő kínálat stagnálása, csökkenése jellemzi, amely a munkaerőpiac egyre feszesebbé válását eredményezi. Az elmúlt időszakban megfordult a korábbi tendencia és emelkedett az álláskereső létszáma, ugyanakkor az álláskereső jelentős része továbbra is szakképzetlen, motiválatlan, mentális, szociális, vagy egészségügyi hátrányokkal küzd.

A közfoglalkoztatás rendszerével kapcsolatban támasztott legfontosabb kormányzati célkitűzés, hogy a közfoglalkoztatottak a közfoglalkoztatás rendszeréből az elsődleges munkaerőpiacra minél nagyobb arányban visszakerüljenek. A visszajuttatás elősegítésének egyik meghatározó eszköze a közfoglalkoztatott piaci igényeknek megfelelő alap-, illetve szakképzésben való részesítése. Közfoglalkoztatási jogviszonyban álló, legfeljebb befejezett általános iskolai végzettséggel rendelkező személyek képzése 2016. évtől kezdődően a GINOP-6.1.1-15 „Alacsony képzettségűek és közfoglalkoztatottak képzése” című kiemelt projekt keretében valósulnak meg. A projektet a Belügyminisztérium azzal a céllal indította, hogy ösztönözze az alacsony iskolai végzettséggel, munkaerő-piacon keresett kompetenciával vagy szakképesítéssel nem rendelkező felnőtt lakosságot, kiemelten a közfoglalkoztatottak részvételét az oktatásban, és lehetőséget biztosítson számukra a munkaerő-piaci szempontból releváns képzettség megszerzésére. Önkormányzatunk 2016. évben képzéssel kombinált közfoglalkoztatási programba 78 fő álláskeresőt vont be, akik a tanfolyamok sikeres

elvégzésével száraztésztá-készítő, motorfűrészes-kezelő, mezőgazdasági munkás, betonozó segédmunkás, közfoglalkoztatás szervező és konyhai kisegítő képesítést szereztek. 2016. év decemberében vállalt, de 2017. évben zárult 17 fős képzéseink: település-karbantartó, parkgondozó, háztáji zöldségtermesztő. A 2017. évi képzési projekthez Önkormányzatunk 6 képzési szakirány (targoncavezető, egészségfejlesztési segítő, női szabó, dísznövénykertész, asztalos, szociális gondozó képzés) felvételével csatlakozott, és 101 fő közfoglalkoztatott részére biztosította a képzésben való részvételt. A 2018. február 01-én kezdetét vett, és 2018. október 31-én lezárult hosszabb időtartamú programban 12 fő egészségfejlesztési segítő, 19 fő dísznövénykertész, 17 fő asztalos, 18 fő női szabó és 4 fő szociális gondozó szakképesítést szerzett.

Az elsődleges munkaerőpiacról kiszorult álláskereső foglalkoztathatóságának növelése, valamint településüzemeltetési feladatok segítése érdekében Kisvárdai város Önkormányzata 2012. évben csatlakozott a járási startmunka programokhoz, melyek folytatásával a város vezetés kiemelt célja az élhető település és helyi sajátosságokra épülő fejlesztések megvalósítása, a közétkeztetés minőségének javítása, az alacsony iskolai végzettségű álláskereső munkához juttatása és a roma lakosság társadalmi integrációjának támogatása. Önkormányzatunk által megvalósított járási startmunka programelemek: belterületi közúthálózat javítása, mezőgazdasági földutak karbantartása, belvízelvezetés, illegális hulladéklerakó-helyek felszámolása, mezőgazdasági tevékenység, helyi sajátosságokra épülő közfoglalkoztatás (betonelem gyártás, varroda, száraztésztá gyártás). Ezen közfoglalkoztatási programok bővítik városunkban a munkalehetőségek számát, helyben teremtenek munkalehetőséget, segítik a munkavállalási hátrányok leküzdését, munkavállalási készségek fejlesztését, és gyakorlati tapasztalatok megszerzését is lehetővé teszik. A járási startmunka programok mellett jelentős városunkban az intézmények munkáját segítő, közösségi célokat szolgáló közfoglalkoztatás is, mely közfoglalkoztatási formába (hosszabb időtartamú közfoglalkoztatás) bevont álláskereső köztisztasági, karbantartó, portaszolgálat, irodai adminisztráció, takarító, konyhai kisegítő, segédgondozó, kézbésítő és egyéb kisegítő feladatokat látnak el.

A Kormány egyik kiemelt célkitűzése a teljes foglalkoztatottság elérése. E cél megvalósítása érdekében a Belügyminisztérium közfoglalkoztatásért felelős szakmacsoportja számos olyan rendelkezést, intézkedést vezetett be, amelynek során ösztönözni kívánja a közfoglalkoztatottakat arra, hogy az elsődleges munkaerőpiacon helyezkedjenek el. Ebben az egyik legjelentősebb lépés a közfoglalkoztatottak elhelyezkedési juttatásáról szóló 328/2015. (XI. 10.) Korm. rendelet megalkotása volt. A Kormány annak érdekében, hogy segítse a munkaerőpiacon hátrányos helyzetű rétegek elhelyezkedését, és megteremtse az egyén oldaláról az érdekeltséget a közfoglalkoztatásból a versenyszférába való átlépésre, a közfoglalkoztatás rendszerében bevezette az ún. elhelyezkedési juttatás intézményét. A közfoglalkoztatott juttatásban részesül, amennyiben sikerül elhelyezkednie az elsődleges munkaerőpiacon még a közfoglalkoztatási jogviszony időtartamának lejártá előtt. A kormányzati célkitűzések, fentiekben ismertetett intézkedések eredményeként, figyelemmel városunk élénkülő beruházásaira és ennek függvényében javuló munkaerőpiaci folyamatokra, a közfoglalkoztatásban részt vevők létszáma évről-évre csökken.

d) a foglalkoztatáshoz való hozzáférés esélyének mobilitási, információs és egyéb tényezői (pl. közlekedés, potenciális munkalehetőségek, tervezett beruházások, lehetséges vállalkozási területek, helyben/térségben működő foglalkoztatási programok stb.)

A rendszerváltást megelőzően a térségi funkcióhoz idomulva elsősorban mezőgazdasági profilú volt a település. A Szeszipari Vállalat a térség mezőgazdaságában nagy jelentőséggel bíró gyümölcsstermesztésre épült. Ezeket további – már teljes egészében ipari - beruházások követték.

A rendszerváltást követően a megváltozott gazdasági környezet és mechanizmusok olyan kihívások elé állították a városban tevékenykedő vállalkozásokat, melyekre korábban nem voltak felkészülve: piaci viszonyoknak nem megfelelő termelési struktúra, túlfoglalkoztatás, alacsony technológiai színvonal, veszteséges termelés nehezítette a nagyobb vállalatok helyzetét. Ez, hasonlóan az ország más területeihez nagyarányú létszámleépítésekbe torkollott, mely a döntően ipari foglalkoztatottság mellett katasztrofális, feszültségekkel teli helyzetet teremtett a térségen belül.

A vállalkozási kedvet jól mutatja az ezerfőnyi lakosságra eső működő vállalkozások száma. Ezek alapján Kisvárdára országos átlag körüli értéket produkál, csupán kis mértékben maradva le attól. Kisvárdára jellemző vállalkozási kedv megfelel az országos tendenciáknak, mely során 2001-től határozott növekedés volt tapasztalható a vállalkozói szférában, majd a 2003-as tetőzés után 2005-re a vállalkozói aktivitás a 2001-es szintre esett vissza, ami azonban így is kiemelkedő érték a térségben.

2017-es adatok szerint az egyéni és társas vállalkozások száma 1548.

Városunk beruházással kapcsolatos fejlesztési elképzelései és megvalósítani kívánt céljai jelenleg egyaránt a fejlődést, illetve polgáraink sikeres munkaerő-piaci elhelyezkedésük segítésére fókuszál. Kisvárdára egy jól működő stratégia kiépítésén fáradozik, amely számos ember megélhetését eredményezi majd a munkahelyteremtéssel. Az Élő éticsiga és fagyaszott tésztatermékeket gyártó üzem is ezen tervek komplexitásába tartozik.

A Tungsram Kft. 1975-től üzemel Kisvárdán. Kezdetben a fő tevékenységük alkatrészgyártásként a spirálgyártás volt, ami később kiegészült a fényforrásgyártással, ami a fő profilukká vált. 2015-től napjainkig a telephelyük folyamatosan bővíti kapacitását a fémipari tevékenységek terén. 2018. áprilisban, amikor a korábbi amerikai nagyvállalat a General Electric értékesítette a Lighting üzletágát, létrejött a Tungsram Operations Kft, melynek egyik fióktelepe lett a Kisvárdai Fényforrásgyár. Telephelyük fő profilja az halogén – és speciális halogén égőtestek, valamint autólámpa izzók gyártása, ezen felül gázturbina alkatrészek beazonosítása, ellenőrzése, javítása és karbantartása. Kisvárdai gyárban jelenleg több mint 500 főt foglalkoztatnak. Munkavállalói állományuk 45 %-a női munkavállaló, akik jellemzően teljes munkaidőben vannak foglalkoztatva.

A Master Good az ország egyetlen, 100%-ban integrált csirke profilú vállalkozása. A kisvárdai üzem, Kelet-Közép-Európa legnagyobb kapacitású csirke feldolgozó üzeme, amely a hazai termelés 33 százalékát adja. A Master Good büszke tagja és a második legnagyobb baromfihús beszállítója az Európai McDonald's ellátási láncnak. Európa 16 országának McDonald's éttermeibe jutnak el a kisvárdai üzemből kikerülő csirketermékek. Folyamatosan fejlődő cég, mely több száz kisvárdai embernek, családnak, fiatalnak biztosít

munkalehetőséget. Nemcsak a kétkezi munkaerő, de a szakképzett élelmiszermérnök is teret, lehetőséget, munkát kaphat a Master Good munkaerőpiacán.

Az utóbbi tíz esztendő során a kóser élelmiszeripar is hatalmas növekedésen ment keresztül. A kóser piac látványos fejlődése több, külön-külön is fontos tényező együttes hatásának tulajdonítható: a legfontosabb célcsoportok vizsgálata azt mutatta, hogy a vevők (zsidó és nem zsidó származásúak együttesen) 20 - 25-ször gyakrabban fogyasztanak kóser termékeket, mint a kóser szabályoknak meg nem felelőket. A mai egészségtelen és vegyszerekkel kezelt termékek és növények korában a legfontosabb, amit hangsúlyoznunk kell, hogy a kóser termék fogyasztása minőségi és egészséges. A kosher növénytermesztéssel egy új irányt szeretnénk mutatni. Egy irányt, mely a minőség és kiválóság felé mutat. Amellett, hogy munkahelyet teremtünk, mindig valami új és korszerű felé orientálódunk.

Kisvárdai Városban a megváltozott munkaképességű munkavállalók foglalkoztatása az önkormányzat által fenntartott intézményekben és a debreceni központú PIREHAB Kft. Kisvárdai üzemében történik.

Kisvárdai több fejlesztési koncepciót figyelembe véve, úgy próbálja alakítani és szebbé tenni a városképét, hogy felújított épületei a régi kor szépségét és identitását tükrözve, monumentális értékűként a lakosság szolgálatában állhasson, akár rendezvény, akár kiállítás vagy egyéb látogatható térként. Számos híresség, színész, sportoló, orvos, zenész említhető városunk büszke szülőtteként. Nekik és a jelen kor nagyjainak emléket állítva, a színház, a film irányában képzeljük el a jövő felé irányuló megújulás dinamikus lépéseit. Egy várost élettellel telivé a lehetőségek sokszínűsége és változatossága tehet. Elképzeléseink megvalósítása remélhetőleg meg fogja hozni azt a sikert, mely családok, fiatalok és a hozzánk látogató vendégeink számára új, az eddiginél magasabb szintű, egyedi kikapcsolódási lehetőséget biztosít majd. A Kisvárdai Vár, az Öko-filmpark és Kisvárdai Várfürdő, a Bagolyvár és még számos sport létesítmény szolgálja majd a kényelem, a korszerű és egyedi szórakozás, illetve kikapcsolódás lehetőségét.

A kisvárdai vár monumentális kőből épített falai sugallják a Várday család ősi nagyságát, mely alapkövének tekintendő városunk krónikájának. Logójának története is a több százéves múltra visszavezethető: "Varda" szót példázza, amely egy 1453-ban jegyzett "A Várdai birtokok (...) jegyzéke" elnevezésű oklevélben említi Kisvárdai nevét ebben a formában.

Egy karnyújtásnyira gyönyörködhetünk mindebben, mely látványvilágával egyedülálló élményt biztosít. A jövő lendületességét a Hotel közvetlen szomszédságában található AquaCinema 16 csúszdás csúszdapark garantálja, amely igazán egyedi látványt, hangulatot és élményvilágot nyújt a hozzánk látogatók számára. A Várda Sport Hotel kínálja lehetőségek tárháza azonban itt még nem ér véget. A közelben található Sportkomplexum, uszoda, valamint Labdarúgó Stadion nem mindennapi alternatívákat biztosít a sportok szerelmeseinek, akik kulturált és igényes környezetben hódolhatnak eme szenvedélyüknek. A Tisza továbbá a Rétközi –tó közelsége szintén különös és egyedülálló relikviaként nyújt sportolási lehetőséget a kajak-kenu tisztelőinek.

2018-ban a korábbi évek gyakorlatának megfelelően tovább folytatódtak az útjavítások, kátyúzások, járdajavítások és járdafelújítások. Az utak, közterületek ellenőrzése folyamatos volt, az elavult, megrongálódott vagy eltűnt közúti jelzőtáblák pótlásáról folyamatosan gondoskodtunk. Jelentős állami beruházás keretében körforgalom épült ki a Hármaskút- Litki út- Jéki út –Papi út csomópontjában. Befejeződött az Észak-keleti elkerülő út építése is a Papi és Litki út között, ahol három körforgalmi csomópont létesült. Szintén állami beruházásként épült meg az Északi bekötő út, melynek forgalomba helyezésével biztosítva lesz a stadion, a

várfürdő, és a környéken jelenleg épülő turisztikai létesítmények megközelíthetősége, valamint a parkolási lehetőség.

e) fiatalok foglalkoztatását és az oktatásból a munkaerőpiacra való átmenetet megkönnyítő programok a településen; képzéshez, továbbképzéshez való hozzáférésük

Kisvárdai város Önkormányzatának Ifjúsági koncepciója és ifjúsági cselekvési terve 2012-2016 elkészítésével a közvetlen cél az volt, hogy közelebbről megismerjék a helyi fiatalok, elképzeléseit városunkról az őket foglalkoztató problémákról, hogy mi az, amit hiányolnak, mi az, amivel gazdagabbá és színesebbé, tehetné a város a helyi fiatalság életét. Ugyanakkor arra is keresték a megoldási lehetőségeket, hogy hogyan segítsék és támogassák a fiatalság bevonását a helyi társadalmi életbe, felkészítve őket e fontos társadalmi feladatok megismerésére és alkalmazására. Erősítve a fiatalok egymással szembeni szolidaritását, felelősségteljes közösségi feladatvállalását. Cél az volt, hogy mind a koncepció, mind a cselekvési terv kidolgozásának alapja tényleg a valós - a fiatalok által megfogalmazott - elképzeléseken és szükségleteken alapuljon. Az ifjúsági feladatok ellátásában az önkormányzatok szinte teljes feladat- és intézményrendszere érintett. Integrálja a fiatalok részvételével, a fiatalok információhoz jutásával, a szakemberek, köztisztviselők, közalkalmazottak és munkavállalók feladataival, a közösségi terekkel, és a forrásokkal kapcsolatos kérdésköröket.

Településünkre is jellemző, ahogy térségünkre, főleg a fiatalok körében, hogy az ország más részein, vagy akár országhatáron kívül keresnek munkalehetőséget. Ennek a tendenciának a visszafogására a Foglalkoztatási Osztály lehetőséget biztosít különböző tanfolyamokon való részvételre, hogy a térségben élők munkaerő-piaci esélyeit ezzel is növelni tudja, s egyúttal a helyben felmerülő szakemberhiányt enyhíteni tudja, illetve megkönnyítse, hogy a fiatalok megismerjék és megtapasztalják a helyi munkaerő-piaci lehetőségeket. A fiatalok foglalkoztatását, valamint képzését elősegítő programok közül kiemelkedő szerepet tölt be az Ifjúság Garancia Rendszer, valamint az ebben megvalósuló GINOP programok. Ezek közül is legjelentősebb mértékben a GINOP 5.2.1-14-2015-00001 munkaerő-piaci program segíti a se nem tanuló, se nem dolgozó fiatalok munkához jutását és képzettségek megszerzését 2015 év óta. További kiemelkedő programok között említendő a GINOP-5.1.5-16 nem állami szervezetek munkaerő-piaci szolgáltatásai, melyek humánszolgáltatásokkal tovább segítik a fiatalok elhelyezkedésének esélyeit.

A versenyképes oktatási háttér biztosítása érdekében fontos a gazdaság igényeihez rugalmasan és gyorsan alkalmazkodni képes szakképzési rendszer kialakítása. A Kisvárdai Szakképzési Centrum multicégekkel, kkv-kal, egyéb vállalkozásokkal partnerségi kapcsolat felvételére, elmélyítésére törekszik, annak érdekében, hogy a szakképzésben biztosítottak legyenek a gyakorlati helyek. A tanulóknak a vállalkozásoknál töltött gyakorlattal, majd a későbbi álláshelyekkel biztosítani lehetne a szakemberek pótlását.

f) munkaerő-piaci integrációt segítő szervezetek és szolgáltatások feltérképezése (pl. felnőttképzéshez és egyéb munkaerő-piaci szolgáltatásokhoz való hozzáférés, helyi foglalkoztatási programok)

Kisvárdai városban számos intézmény – önkormányzati fenntartású, civil szervezet – foglalkozik a munkát keresők segítségével, hatékony támogatásával meglévő eszközeik, forrásuk, tudásuk alkalmazásával.

g) mélyszegénységben élők és romák települési önkormányzati saját fenntartású intézményekben történő foglalkoztatása

Önkormányzati saját fenntartású intézményekben főállású státusz keretében a mélyszegénységben élők és romák foglalkoztatása nem jellemző, azonban közfoglalkoztatás keretében elsősorban ez a célcsoport kerül foglalkoztatásra.

h) hátrányos megkülönböztetés a foglalkoztatás területén

Nem rendelkezünk erre vonatkozóan adattal.

3.3. Pénzbeli és természetbeni szociális ellátások, aktív korúak ellátása, munkanélküliséghez kapcsolódó támogatások

2015. március 1-jével valósult meg az önkormányzati szociális rendszer átalakítása, amelynek következtében az önkormányzat szociális ellátásként települési támogatást nyújthat. Mindezek okán a Képviselő-testület elfogadta a települési támogatás megállapításának, folyósításának felhasználása ellenőrzésének és a szociálpolitikai kerekasztal összehívásának szabályairól szóló 4/2015. (II.26.) önkormányzati rendeletet, amely szabályozza:

- a Szociálpolitikai Kerekasztal működését,
- a szociális rászorultságtól függő pénzbeli szociális ellátásokat, úgy mint:
- települési lakásfenntartási támogatás
- települési gondozási támogatás
- rendkívüli települési támogatás
- rendszeres gyógyszer-támogatás
- iskoláztatási támogatás
- karácsonyi támogatás
- továbbá, a természetben nyújtott szociális ellátásokat, melyek:
- köztemetés
- hátralékkezelési szolgáltatás
- szociális tüzelő támogatás (fűtési szezonban történő időszakos támogatás)
- megélhetést elősegítő természetbeni támogatás
- kelengyetámogatás

A Kisvárdai Járási Hivatal feladat és hatáskörébe tartozó pénzbeli és természetbeni szociális ellátások

Ellátás megnevezése	2016 (XII. 31-ei állapot)	2017 (XII. 31-ei állapot)	2018.01.31.
időskorúak járadéka	15	15	12
ápolási díj	110	109	92
közgyógyellátás (alanyi és normatív jogcímen)	681	606	479
egészségügyi szolgáltatásra jogosultak	543	467	273
aktív korúak ellátása	810	727	433

2015. március 1-től a települési önkormányzatok által nyújtható, jegyzői hatáskörben lévő aktív korúak ellátásának megállapítása a járási hivatalok hatáskörébe került. Az aktív korúak ellátásának két típusa közül 2015.02.28. után a foglalkoztatást helyettesítő támogatás megmaradt, viszont a rendszeres szociális segély helyett a gyermekfelügyeleti és az egészségkárosodási támogatás állapítható meg.

A Kisvárdai Járási Hivatal feladat és hatáskörébe tartozó pénzbeli és természetbeni szociális ellátások (aktív korúak ellátása)

Ellátás megnevezése	2017	2018
foglalkoztatást helyettesítő támogatás (fő)	690	406
Egészségkárosodási és gyermekfelügyeleti támogatás (fő)	37	27

2015. március 1-től további jogszabályváltozások eredményeként, a pénzbeli és természetbeni szociális ellátások rendszere jelentős mértékben átalakult. Az állam és az önkormányzat segélyezéssel kapcsolatos feladatai élesen elkülönültek. Az önkormányzatok jelentős szerepet kaptak a helyi támogatási rendszer alakításában, a jogosultsági feltételek meghatározása saját hatáskörükbe tartozik. Önkormányzatunk a lakossági szükségletekhez igazodva alakította ki a támogatási formákat részben pénzbeli, részben természetbeni formában.

Kisvárdai Város Önkormányzata által nyújtott szociális rászorultságtól függő pénzbeli ellátások

	Támogatás formája	Vizsgált közösség jellege	Jövedelemhatár	Támogatási folyósítás rendszeressége	Támogatás összege
Települési lakásfenntartási támogatás	Átutalás szolgáltató részére	háztartás	71.250.- Ft/fogyasztási egység	havonta (1 éven keresztül)	Min.: 2.500.- Ft
Települési gondozási támogatás	Készpénz Banki átutalás	család	28.500.- Ft/fő	havonta (1 éven keresztül)	23.472.- Ft/hó
rendszeres gyógyszer-támogatás	Készpénz	család	családos: 57.000,- Ft/fő egyedülálló: 62.700,- Ft/fő	negyedévente (1 éven keresztül)	8.000,- Ft- 10.000,- Ft/hó
Rendkívüli települési támogatás: -rendkívüli élethelyzet vagy létfenntartási gond esetén -gyógyszerkiadás mérséklése -kamatmentes kölcsön -temetési költségek enyhítése	Készpénz	család	családos: <u>42.750,- Ft/fő</u> egyedülálló: <u>71.250,- Ft/fő</u> 70. életévét betöltött: 71.250,- Ft/fő 85.500.- Ft/fő	Egyszeri egyszeri	34.200.- Ft/év 17.500.- Ft
Iskolakezdési támogatás	Készpénz	család	-	egyszeri	5.000,- Ft /gyermek
Karácsonyi támogatás	Készpénz	család	-	egyszeri	5.000.- Ft

Kisvárdai Város Önkormányzata által természetben nyújtott szociális ellátások

	Támogatás formája	Vizsgált közösség jellege	Jövedelemhatár	Támogatási folyósítás rendszeressége	Támogatás összege
Köztemetés	Áttulalás	-	-	egyszeri	80.000,- Ft
Hátralékkezelési szolgáltatás	Áttulalás szolgáltató részére	háztartás	42.750 Ft családos 57.000Ft egyedülálló	havonta (1 éven keresztül)	
Kelengyetámogatás	Utaltvány	Család	-	Egyszeri	50.000.-
Szociális titkelt támogatás (fűtési szezonban történő időszi támogatás)	Természetben (tűzifa, szén)	Család	-	Egyszeri	3q

Az önkormányzat által nyújtott támogatások a jövedelmi, vagyoni helyzetük alapján rászorult lakosságnak nyújtanak anyagi támogatást. A pénzbeli és természetbeni szociális támogatást a Kisvárdai Közös Önkormányzati Hivatalnál kell kérelmezni, az erre rendszeresített formanyomtatványon.

3.4 Lakhatás, lakáshoz jutás, lakhatási szegregáció

a) bérlakás-állomány

A város bérlakás állományához tartozik a szegregátumokban (Rigó János u.29., Sorompó utca 9., Mária utca 38-40. szám alatti lakások) lévő lakások is. A házak mindegyike önkormányzati tulajdonú komfort nélküli lakás. A Mária utcában 8 db, a Rigó Jancsi utcában 6 db, és a Sorompó utcai 7 db lakás pályázati forrásból átalakításra, komfortosításra kerültek. Az önkormányzati lakásállomány nagysága 2018. évben 194 db volt. A bérlakásokból 40 a Szent László utcán (főutca) található, melyből 14 db lakott. A belvárosi közösségi funkció miatt folyamatosan csökkent az itt található lakásállomány. A Szent László utca 18. szám alatt 10 önkormányzati bérlakás szűnt meg, a KAPU 2 Programban az ingatlan közösségi funkcióval láttuk el. Pl. Futurobi játszótér, kiállító terem. A Szent László utcai leromlott állapotú bérlakásokból 11 db pályázati forrásból felújításra került, melyet a hiányszakmával rendelkező fiatalok helyben tartása céljából „ Esély Otthon Kisvárdán” pályázati formában hasznosítottuk.

A jelenleg nyilvántartott - de folyamatosan csökkenő - 194 önkormányzati bérlakás komfort szerinti megoszlása a következő:

Összkomfortos: 76

Komfortos: 83

Félkomfortos: 11

Komfort nélküli: 24; ebből szegregátumban: 18

Az Önkormányzat tulajdonában lévő lakóépület- és lakásállomány

	2012	2013	2014	2015	2016	2017	2018
ÉPÜLETEK SZÁMA	65	65	64	65	63	65	65
ebből önkormányzati tulajdonú	35	44	43	44	42	43	43
ebből vegyes tulajdonú	30	21	21	21	21	22	22
LAKÓÉPÜLETEK SZÁMA	34	41	24	25	44	46	45
ebből önkormányzati tulajdonú					23	24	23
ebből vegyes tulajdonú	19	12	21	21	21	22	22
ÖSSZES BÉRLEMÉNY	237	233	212	207	196	198	194
ÖNKORMÁNYZATI TULAJDONÚ ÉPÜLETEKBEN LÉVŐ LAKÁSBÉRLEMÉNY	221	221	101	97	85	88	82
VEGYES TULAJDONÚ ÉPÜLETEKBEN LÉVŐ LAKÁSBÉRLEMÉNY	16	12	111	110	111	110	112

*Az Önkormányzati tulajdonú lakásállomány adatai**Szobaszám szerint*

SZOBA-SZÁM	2012. év	2013. év	2014. év	2015. év	2016. év	2017. év	2018. év
1 szobás	141	139	128	122	113	113	112
1,5 szobás	8	7	8	8	7	7	7
2 szobás	79	78	67	69	67	67	64
2,5 szobás	0	0	1	1	1	1	1
3 szobás	9	9	8	7	8	9	10

Komfortfokozat szerint

KOMFORT-FOKOZAT	2012 év	2013 év	2014 év	2015 év	2016. év	2016. év	2017. év	2018. év
összkomfortos	73	72	65	66	74	74	76	76
komfortos	87	86	77	89	85	85	85	83
félkomfortos	9	8	11	14	11	11	11	11
komfort nélküli	68	67	59	38	26	26	26	24

A lakásállomány szociális lakbérszint mellett működik, amely első látásra, más városokkal összehasonlítva rendkívül alacsony.

b) szociális lakhatás

Az önkormányzat hosszabb távon célként tűzte ki, hogy a szociális bérű lakásokban minél több szociálisan rászoruló helyezzen el, vállalva a szociális problémák kezelésének felelősségét és költségét.

Ennek keretében helyi rendeletet alkotott, melyben szabályozta a szociális bérlakás bérbeadásának szabályait.

Szociális célúként meghirdetett bérlakás kizárólag rászoruló személynek, és pályázati eljárás alapján adható bérbe. Szociális körülményei alapján az a személy tekinthető rászorulónak, akinek a vele együtt költözőre tekintettel az egy főre jutó havi nettó jövedelme nem haladja meg, a mindenkori öregségi nyugdíj legkisebb összegének 200%-át, egyedülálló esetén annak 250%-át.

Nem jogosult szociális célúként meghirdetett önkormányzati bérlakás bérleti jogára:

- a) akinek, vagy a vele együtt költöző családtagjának a tulajdonában, vagy hasznélvezetében az ország területén bárhol lakástulajdona van, illetve lakóingatlan tulajdonjogát, hasznélvezeti jogát 10 éven belül ingyenesen, vagy visszerhesen másnak átengedte,
- b) akinek, vagy a vele együtt költöző családtagjának a tulajdonában jelentős értékű (1.000.000 Ft-ot meghaladó) ingó-, vagy ingatlanvagyon van,
- c) akinek a bérleti jogviszonya megszűnését a bíróság 5 éven belül jogerősen megállapította,
- d) akinek az önkormányzattal szemben adótartozása áll fenn.

Kivételt képez az a banki hitel károsult (örlesztő részlet felemelése miatt fizetésképtelenné vált lakástulajdonos), akinek ingatlana árverezés útján értékesítésre került, és a bíróság (jogerős ítélettel) a lakásból való kiköltözésre kötelezte.

Évente a megüresedő lakások legalább 50%-át szociális célú bérbeadásra kell meghirdetni.

A rászoruló személlyel kötött lakásbérleti szerződés határozott időre, legfeljebb 5 évre szólhat. A rászorultság fennállása esetén a lakásbérleti szerződést legfeljebb 5 évre meg kell hosszabbítani, ha a bérlőnek nincs lakbér-, vagy közüzemi díj hátraléka. Ha bérlő rendelkezik lakbér-, vagy közüzemi díj hátralékkal, de – a lakbérhátralékra és közüzemi díj hátralékra is kiterjedő – adósságkezelő eljárásba vesz részt, a lakásbérleti szerződés 1 évre meghosszabbítható. Amennyiben az 1 év elteltével a bérlő a lakbér-, és közüzemi díj hátralékát rendezte, úgy a lakásbérleti szerződés 1 évre meghosszabbítható.

Ha a bérlő a jövedelmi, vagyoni helyzete alapján nem minősül rászoruló személynek, akkor a bérbeadó, a bérlő által lakott lakásra, a nem szociális bérlakásra irányadó feltételekkel határozott idejű, legfeljebb 1 évre szóló bérleti szerződést köt. Az 1 év lejártát követően a bérlő jövedelmi, vagyoni helyzetét ismét felül kell vizsgálni. Amennyiben a bérbeadó 1 évre szóló lakásbérleti szerződést köthet. Amennyiben a felülvizsgálat alapján a bérlő rászoruló személynek minősül, abban az esetben lakásbérleti szerződése legfeljebb 5 évre meghosszabbítható.

Az a személy, aki szociálisan meghirdetett bérlakás bérleti jogát megszerezte, és rászorulónak minősül, lakbértámogatásra jogosult.

Szociális célú bérlakás lakásbérleti díjának mértéke a bérlakás komfortfokozata alapján alkalmazandó négyzetméterár és a bérlakás területe szorzatának a lakbértámogatás mértékével csökkentett része.

A bérlőnek nem kell megfizetnie a lakásbérleti díjat, amíg a bérbeadó:

- a) felújítási, pótlási, csere kötelezettségét a bérlő felszólítása ellenére sem teljesíti, és a bérlő emiatt a lakást, vagy annak egy jelentős részét 30 napot meghaladó ideig rendeltetésszerűen nem használhatja.
- b) a bérlőt a lakás rendeltetészerű használatában más módon akadályozza, vagy korlátozza.

Kisvárdai városban az utóbbi években nem jellemző az újabb szociális bérlakások építése, forráshiány következtében.

c) egyéb lakáscélra használt nem lakáscélú ingatlanok

Pontos adatokkal nem rendelkezünk a lakáscélra használt nem lakáscélú ingatlanok használatára vonatkozóan, azonban tudomásunk szerint a városhoz tartozó külterületi részen – „szőlő”, zártkerti ingatlanok – „borházakban” életvitelszerűen élnek családok. A külterületi hátrányokat csökkenteni igyekszik a városban működő Tanyagondnoki Szolgálat.

d) elégtelen lakhatási körülmények, veszélyeztetett lakhatási helyzetek, hajléktalanság

Az elmúlt évek során számtalan olyan lakóház volt a településen, amely – állapota miatt – veszélyt jelentett az ott lakók számára. Ezek ügyében az Önkormányzat minden esetben segítséget nyújtott – anyagi, munkaerő formában, így biztosították az ott élők lakhatását. Városunkban működik a Hajléktalanok Átmeneti Szállása, 24 férőhellyel, mely az év minden szakában közel 100 %-os a kihasználtsága. Az elégtelen lakhatási körülmények felszámolása céljából az Önkormányzat folyamatosan figyelemmel kíséri a hazai és az Uniós pályázati forrásokat.

e) lakhatást segítő támogatások

Önkormányzati rendeletben szabályozták a lakás vásárlására és lakás építésére vonatkozó feltételeket. A rendelet szerint méltányolható lakásigénye kielégítése céljából helyben történő lakás építéséhez, vagy vásárlásához pénzügyi támogatásban részesülnek azok az első lakáshoz jutó nagykorú magyar állampolgárok, akik:

- a.) házastársak, illetve
- b.) 25 életévüket betöltötték és egyedülállóak, illetve
- c.) önkormányzati bérlakásuk újrahaznosítására az önkormányzatnak visszaadják, feltéve mindhárom esetben, hogy a kérelem benyújtásakor Kisvárdai város közigazgatási területén legalább 3 éve állandó lakóhellyel, vagy 3 éves kisvárdai munkaviszonnyal rendelkeznek, házastársak esetén legalább az egyikük.

A támogatás formája: kamatmentes kölcsön. Mértéke: a.) magántulajdonú lakóház építéséhez, valamint értékesítés céljára épülő társasházi lakóingatlan vásárlásához legfeljebb 500.000.- Ft, amelyet 1 évi halasztás után 10 év alatt kell visszafizetni;

b.) magántulajdonban álló új, vagy használt lakás vásárlására legfeljebb 300.000.- Ft, amelyet 1 évi halasztás után 10 év alatt kell visszafizetni.

f) eladósodottság

Kisvárdai városban 2006. áprilistól működik Adósságkezelési Szolgáltatás. Az Adósságkezelési Szolgáltatást a szociális igazgatásról és szociális ellátásokról szóló 1993. évi III. törvény 55. §-a (továbbiakban: Szt.), valamint a hatályos helyi rendeletek szabályozták.

A törvényi szabályozás megszűnését követően Kisvárdai Város Önkormányzata úgy döntött,

hogy a szolgáltatást továbbra is biztosítja lakosai részére. A szolgáltatásra vonatkozó szabályokat a 4/2015. (II.26.) önkormányzati rendeletében fogalmazta meg.

A rendelet 61. § (1) értelmében a Képviselő-testülettől átruházott hatáskörben a Polgármester – lakhatást segítő ellátásként – a szociálisan rászorult személyek részére hátralékkezelési szolgáltatást nyújt.

A hátralékkezelés a természetben nyújtott szociális ellátások körébe tartozó ellátási forma, mely keretében a hátralékkezelési támogatás címén nyújtott támogatás vissza nem térítendő szociális támogatásnak minősül.

A Szolgáltatás célja

A hátralékkezelési szolgáltatás a szociálisan rászorult személyek részére nyújtott, lakhatást segítő ellátás. Célunk, hogy szociálisan hátrányos helyzetben lévő, lakhatással kapcsolatos költségeinek hátraléka miatt eladósodott és ennek következtében a lakhatás biztonságának elvesztésével fenyegetett hátralékos ügyfelek meglévő adósságait megszüntessük és/vagy csökkentjük, fizetőképességét javítsuk, helyreállítsuk.

A Szolgáltatás igénybevételére vonatkozó jogszabályi feltételek:

Hátralékkezelési szolgáltatásban részesülhet:

- akinek a lakhatási költségek tekintetében fennálló legalább 6 havi adóssága meghaladja az 50.000 Ft-ot vagy
- akinek a közüzemi díjtartozása miatt a szolgáltatást kikapcsolták,
- akinek a háztartásában az egy főre jutó havi jövedelem nem haladja meg az öregségi nyugdíj mindenkori legkisebb összegének 150 %-át, egyedülálló esetén annak 200 %-át nem haladja meg
- vagyonnal nem rendelkezik,
- akinek az általa lakott lakás nagysága – a lakásminőségtől függetlenül - nem haladja meg a 100 m²-t.
- feltéve, hogy vállalja az adósság és a Polgármester által megállapított hátralékkezelési támogatás különbözetének megfizetését, továbbá a hátralékkezelési tanácsadáson való részvételt.

A lakhatási költségek tekintetében hátraléknak minősül:

- közüzemi díjtartozás (vezetékes gáz-, áram-, távhő-szolgáltatási, víz- és csatornahasználati, szemétszállítási, több lakást tartalmazó lakóépületeknél, háztömböknél központi fűtési díjtartozás),
- közösköltség-hátralék, valamint az épület- és fűtőkorszerűsítéssel járó külön költség hátralék,
- a lakbérhátralék.

Kisvárdai városban a szolgáltatás keretében az alábbi adósság típusok kezelhetőek:

- vezetékes gázdíj-tartozás,
- áramdíj-tartozás,
- TÁVHŐ szolgáltatási díj-tartozás,
- víz- és csatornahasználati díj-tartozás,
- közös költség – hátralék,
- önkormányzati lakbérhátralék.

Ennek megfelelően a következő szolgáltatókkal rendelkezik Önkormányzatunk együttműködési keret megállapodással a hátralékkezelési szolgáltatásra vonatkozóan:

- Tűgáz Rt./Tűgáz Zrt.
- Várda-Víz Kft./Nyírség-víz Zrt.
- E.ON Zrt./E.ON Energiakereskedelmi Kft.
- Várda Távhő/Közmű Szolgáltató
- Kisvárdai Lakásszövetkezet.

A hátralékesökkentési támogatás mértéke nem haladhatja meg a hátralékkezelés körébe bevont adósság 75%-át, de legfeljebb háromszázezer forintot. A támogatás egy összegben vagy havi részletekben nyújtható, az adós vállalásától függően.

A hátralékkezelési szolgáltatás időtartama legfeljebb tizennyolc hónap, amely indokolt esetben egy alkalommal hat hónappal meghosszabbítható.

A hátralékkezelési szolgáltatás ugyanazon lakásra csak egy jogosultnak állapítható meg, függetlenül a lakásban élő személyek és háztartások számától.

A hátralékkezelési szolgáltatásban részesülő személy a szolgáltatás időtartama alatt 2.500 Ft összegű települési lakásfenntartási támogatásra jogosult. Az e jogcímen települési lakásfenntartási támogatásban részesülő személy egyidejűleg normatív lakásfenntartási támogatásra nem jogosult.

A szolgáltatás formái:

A Szolgáltatás során az ügyfél:

- adósságkezelési tanácsadásban és
- adósságcsökkentési támogatásban részesül.

Jelentős változás a korábbi törvényi szabályozást követően életbelépő önkormányzati rendeletben, hogy:

- Ugyanazon személy vagy háztartásának tagja a hátralékkezelési szolgáltatás lezárásától – ide nem értve a megszüntetést – számított **36 hónapon** belül nem részesülhet hátralékkezelési szolgáltatásban.
- Ugyanakkor a hátralékesökkentési támogatás tovább nem folyósítható, és a kifizetett összeget vissza kell téríteni, ha a jogosult
 - a hátralékkezelési tanácsadást nem veszi igénybe, vagy
 - az általa vállalt hátralékiörlesztés három havi részletét nem teljesíti, illetőleg
 - a hátralékkezelési szolgáltatás igénybevételének időtartama alatt a lakásfenntartási kiadásokkal kapcsolatos fizetési kötelezettségének három hónapig nem tesz eleget.

Ilyen esetben a hátralékesökkentési támogatás megszüntetésétől számított **48 hónapon belül** ismételt nem állapítható meg. Ezen időpontot követően is csak akkor, ha a kifizetett összeget visszatéríti az Önkormányzat részére. *Ezt a 2015.02.28.-án és azt megelőzően adósságkezelési szolgáltatásban részesülőkre is alkalmazni kell.*

A statisztikából kiolvasható, hogy a rendeletben megfogalmazott 36 hónap, illetve a 48 hónap hogyan befolyásolta a szolgáltatást igénybe vevők számát.

Adósságkezelés/hátralékkezelés statisztika 2011-2018:

Kategóriák		2011.	2012.	2013.	2014.	2015.	2016.	2017.	2018.								
Forgalom= ügyfél szám		1706 fő	1047 fő	1020 fő	745 fő	597 fő	836 fő	532 fő	254 fő								
Esetszám=családok száma		226	163	145	101	89	46	38	27								
Szolgáltatásban részesült, befejezett adósságkezelés		69	51	24	17	22	17	16	8								
Elutasított kérelem		4	3	4	4	3	1	1	1								
Együttműködés hiánya miatt megszüntetve/lejelentve		26	19	5	5	2	1	0	0								
Nem kezelhető		50	56	78	42	36	10	13	5								
Folyamatban lévő ügyintézés	Előkészítés alatt		14		4		2		3		2		0		0		2
	Határozatra vár	66	5	29	6	25	7	28	8	19	2	14	0	6	1	8	3
	Együttműködés alatt		47		19		16		17		15		14		7		8
Ügyintézés ad. kez. kívüli ügyfeleknek		11	5	9	5	7	3	1	0								

Az éves esetszám egyedül 2015-ben felelt meg a szakemberek által megfelelőnek mondható, 1 tanácsadóra terhelhető éves esetszámnak.

Előző években másfél, kétszeres, két és félszeres esetszámmal dolgozott folyamatosan a tanácsadó, évenként 4, 5 csoport foglalkozást is tartott az ügyfeleknek, kifejezetten az ügyfelek hiányosságait figyelembe vevő „tananyagot” dolgozott ki, amellyel 2010-ben országos 2. helyezést ért el pályázatával.

2016- tól az adósságkezelési tanácsadó heti két munkanapban fogadja az ügyfeleket, mivel 2016.02.- 2018. 10. 01-ig Kékcse településen családsegítői feladatokat is ellátott, majd 2018.10.-től a Család- és Gyermejkjóléti Központ esetmenedzsere Döge, Szabolcsveresmart és Jéke településeken.

Tehát 2016-tól heti két munkanap során látja el a tanácsadói feladatait, így ha a szakmai ajánlás szerint 80-as esetszám ideális egy fő tanácsadó esetén heti öt munkanapban, akkor heti két munkanapra levetítve 32-es esetszám az, amit a hozzáértő szakemberek szakmailag megalapozott esetszámnak határoznak meg.

Mi van a számok mögött, röviden:

Összességében az első találkozástól az utolsóig 1 esetszámmal levetítve a tanácsadó **teljesen ideális** együttműködéssel **15 hónapig** gondoz egy családot.

Problémás előkészítés és együttműködési szakasz esetében **18, 19 hónapig dolgozik egy családdal, nevelő, szemléletformáló tevékenységet folytat minden egyes találkozáskor, és mindez a számszaki kimutatásban látszatra csak 1 esetszámmal jelent.**

Ahhoz, hogy Kisvárdán az adósságkezelés bevezetése óta minden évben az országos átlaghoz képest jelentősen kevesebb az együttműködés hiánya miatt jelentett ügyfél, az 90%-ban csak a tanácsadó többletmunkájának köszönhető, aki az ilyen esetek többségében többet meggy és tesz a sikeres lezárás érdekében, mint maga az ügyfél.

Nem csak segíti az ügyintézkést és számon tartja a befizetések alakulását, és munkájával hozzájárul az Önkormányzati feladatok csökkentéséhez, hanem egyfajta nevelő, szemléletformáló munkát is ellát, amellyel esély lehet arra (hiszen a családok hozzáállásától függ), hogy Kisvárdai viszonylatban egyre kevesebb segítségre és folyamatos anyagi támogatásra szoruló háztartás legyen.

Ha a családokban élő gyerekek már más szemlélettel nőnek fel, és megértik, hogy az életük alakulása, mindennapjaik életszínvonala elsősorban tőlük függ, talán felnőttként önállóbbá, önellátóvá válnak, és kevesebb terhet jelentenek majd az iskolák, és az Önkormányzat számára.

A tanácsadói munka nem csak az alább felsorol tevékenységekből áll. Ha a gondozás időszaka alatt az ügyfél levelet, felszólítást kap a szolgáltatótól, azt a tanácsadó értelmezi, a hátralékkezelést érintő dolgokban eljár a szolgáltató felé, telefonon vagy személyesen egyeztet a szolgáltató ügyfélszolgálatával. Minden találkozáskor tájékozik a család aktuális élethelyzetéről, segítő beszélgetés keretében tanácsot ad a gyerekkel kapcsolatos nevelési gondokban, családi konfliktusokban, egészségügyi végzettségénél fogva tanácsot ad megbetegedések esetében, szükség szerint szakemberhez irányít. Az egyéb felmerülő gondok jellegének megfelelően az ügyfelet kéri, hogy vegye fel a kapcsolatot, a Család- és Gyermekjóléti Szolgálattal, az Önkormányzattal, vagy a szolgáltatóval, bírósággal, behajtóval, éljen az ingyenes jogi és pszichológiai tanácsadással, stb..

A családon belül tanácsot ad a továbbtanuláshoz, önéletrajzíráshoz, munkakereséshez, ellátások igényléséhez, hiányzó iratok beszerzéséhez.

Mit takar a tanácsadó munkája részletesebben:

Előkészítési szakasz:

Időben 1,5 és 2 vagy 2,5 hónap, az ügyféltől és szolgáltatóktól függően.

Folyamata: probléma feltárás, hátralékkezelési szolgáltatásról tájékoztatás, az elindításhoz szükséges iratok, adatok, számlalevelek megbeszélése. Amikor ezek rendelkezésre állnak, újból tájékoztatás a hátralékkezelési szolgáltatásról, adatfelvétel, nyomtatványok kitöltése (nyilatkozat az adatkezelésre vonatkozóan, esetnapló, hátralék kapacitás vizsgálata, nyilatkozat lakáshasználatról, gyermektartásdíjról, alkalmi munkáról, ahány szolgáltató felé tartozása van, annyiszor 3 db meghatalmazás, együttműködési szándéknyilatkozat megírása, átbeszélése, aláírása 3 példányban (E.On esetén 4 példányban a moratórium kéréséhez) tértivevénnyel átveszi az együttműködési szándéknyilatkozatot.

Ha hozott bérleti szerződést, jövedelemigazolásokat, stb., ezek fénymásolása és érkeztetése, meghatalmazások tanúztatása, szolgáltatói igazolások kérése, tulajdoni lap kérése, iktatás, mutatózás, törzskönyvezés, TEVADMIN jelentés. Szolgáltatói igazoláskérések postázása, LAKSZÖV és TÁVHŐ/KÖZMŰ esetén személyes átadás.

Amíg várunk az igazolásokra, az ügyfél rendszeresen érdeklődik, folyamatosan bemutatja a szükséges jövedelem és egyéb igazolásokat. Igazolások megérkezésekor részletesen tájékoztatva van a hátralékkezelésbe bevonható tartozás összegéről, időszakáról, mikortól kell önerőből rendezni a határozathozatalig a havi számlákat, szolgáltatóként hátralékrendezési terv készül,

családlátogatás keretében környezettanulmány készül, ha minden igazolás az ügyfél és a szolgáltatók részéről is beérkezett, elkészíthető a kérelem és vagyonyilatkozat, majd a javaslat.

Ezt követően a kérelem teljes iratanyagával együtt átadásra kerül az Önkormányzat illetékes ügyintézőjének határozathozatalra.

Határozathozatalig az ügyfél folyamatosan érdeklődik, és bemutatja azon aktuális havi számláinak befizetéseit igazoló szelvényeit, amelyeket a leigazolt időszakot követően kapott a szolgáltatóktól.

Együttműködési szakasz:

Időben átlag 12 hónap, néhány esetben ettől kevesebb, több is lehet, akár 18, 19 hónap.

Határozat hozatalát követően sor kerül az együttműködési megállapodás megkötésére. Minden benne foglalt kötelezettség vállalásra, és megszegése esetén annak következményeire a tanácsadó szóban is részletesen felhívja a figyelmet, tértivevénnyel átadásra kerül az együttműködési megállapodás.

A helyi szolgáltatók esetében az ügyfél köteles a határozattal felkeresni a szolgáltatót, megkötni velük a részletfizetési megállapodást, a pénztárban befizetni az első önrészt és aktuális havi számláját, és a tanácsadónak minden hónap 20-ig be kell mutatnia ezeket.

Az E.ON és TIGÁZ esetében a szolgáltató postai úton küldi a részletfizetési megállapodást és az önrész csekkszelvényeket. Ezekben az esetekben az első önrész befizetésének esedékességét a szolgáltató *mindig a hátralécsökkentési támogatás megítélését követő hónap harmadik, negyedik hetére írja elő*, de az ügyfelek figyelmét felhívjuk arra, hogy a csekkek megérkezését követően 20-ig köteles bemutatni befizetéseit.

Ennek a szakasznak az időtartama csak néhány esetben kevesebb, mint egy év, *a legtöbb család anyagi helyzeténél fogva él a 12 havi önrész befizetésének lehetőségével* akkor is, ha csak egy szolgáltatónál van elmaradása, de a legtöbb esetben egy ügyfélnek több szolgáltató felé felhalmozott hátralékát kezeljük egyszerre, maximum 400.000 Ft-ig, tehát *esetenként havonta 4 vagy 6, olykor 8 befizetést igazoló számlát is be kell mutatnia tárgyhoz 20-ig.*

Mivel az ügyfelek jelentős többsége rendkívül alacsony iskolai végzettségű, és *jó esetben is* nagyon alacsony egy főre eső jövedelemmel rendelkeznek, *az előkészítés 2,5 hónap, az együttműködés 15 hónap is lehet.* Ha az egy év alatt bármi előre nem látható, egy átlagos bevétellel rendelkező család esetén *kisebnek mondható esemény* történik, (a gyerek vagy szülő, vagy több családtag is influenzás lesz, vagy enyhébb megbetegedés történik, a gyógyszerköltségek, kórházi ellátás, munkából való kiesés miatt) *a befizetések elmaradnak. Ezeknél a családoknál már egy ilyen kisebb gond is elindít egy adósságspirált, elmaradnak a befizetések, időarányosan elmaradása keletkezik az önrészek és havi számlák befizetésével és bemutatásával,* és havonta küzdelmet kell vívni azért a tanácsadónak és az ügyfélnek egyaránt, hogy lassacskán folyamatos elmaradás mellett, pengeélen táncolva mindig ki tudjanak gazdálkodni annyi pénzt, hogy éppen annyi befizetést be tudjanak mutatni, amivel még elkerülhető a hátralécsökkentési támogatás megvonása.

A nagyobb problémák, mint halálozás, baleset, munkaelvesztése, behajtás, banki hitel, stb., már beláthatatlan ideig belesodorja a családokat a kamatos kamat csapdájába, *évekre eladósítják magukat.*

Ennek következményeként gyakran azért küzd a tanácsadó, hogy mielőtt még az ügyfél együttműködési kötelezettség hiánya miatt lejelentésre kerülne, sikerüljön pótolni az elmaradásokat. Ilyenkor a személyes találkozások és családlátogatásokon **kívül a tanácsadó 1-es és 2-es felszólítást is személyesen kézbesít**, térítvevénnyel átad, újból és újból megbeszéli az aktuális élethelyzetet, a befizetésekhez szükséges tennivalókat, az esetlegesen ehhez igénybe vehető segítségnyújtási formákat, alkalmi munkalehetőségeket, stb..

Az éves esetszám egyedül 2015-ben felelt meg a szakemberek által megfelelőnek mondható, 1 tanácsadóra terhelhető éves esetszámnak.

Előző években másfél, kétszeres, két és félszeres esetszámmal dolgozott folyamatosan a tanácsadó, évenként 4, 5 csoport foglalkozást is tartott az ügyfeleknek, kifejezetten az ügyfelek hiányosságait figyelembe vevő „tananyagot” dolgozott ki, amellyel 2010-ben országos 2. helyezést ért el pályázatával.

A foglalkozások témái:

- 1. Háztartás vezetése, a munkák tervezése, szervezése és elvégzése*, a mindennapi életéhez szükséges feltételek biztosítása. Az egészséges táplálkozás, esztétikus öltözködés, tisztaság.
- 2. A rezsi költséggel kapcsolatos megtakarítások* lehetséges módjai, jelentősebb komfortérzet csökkenése nélkül
- 3. A helyes családi gazdálkodás* = Bevételek és kiadások egyensúlya
Takarékos élelmiszervásárlás, - mi hol a legolcsóbb, mit főzhetünk kevés pénzből.
- 4. Hogyan induljunk el munkát keresni* - Önéletrajz, megjelenés, viselkedés, interjú
Kudarcélmények feldolgozása
- 5. Befolyásolják-e a reklámok a döntéseinket* - Mi a megoldás a reklámok agymosása és a túlfogyasztás ellen
A saját készítésű ajándékok értékének tudatosítása, hogyan tehetjük a családi ünnepeket meghitté túlköltekezés nélkül

A foglalkozások célja:

A résztvevők elsajátítsák az otthonteremtés legalapvetőbb háztartási praktikáit, a családtagok összefogásával, a helyes időbeosztással együtt teremtsék meg a tiszta, kulturált lakókörnyezetet.

A háztartások gazdálkodásának javítása azáltal, hogy megtanulnak takarékoskodni és bevételeiket növelni, megfontoltan eszközölni kiadásait. Mivel az eredmények eléréséhez minden családtagnak változtatni kell hozzáállásán, a közös cél érdekében erősödik a család összetartó ereje, a sikerélmények hatására csökken a feszültség, a kilátástalanság és tanácstalanság érzése. A családban élő gyerekek mindezt megtapasztalva a későbbiek folyamán már ezt a mintát viszik tovább saját háztartásukba.

Mivel 2015. évben az egy fő tanácsadó esetében javasolt 80-as esetszám először valósult meg, így a közmunkaprogramban dolgozó ügyfelek és tanácsadó munkakörének változása miatt a csoportfoglalkozásokról áttevődött a hangsúly az egyéni, személyre szabott beszélgetésekre. Így lehetőség volt a családokban felmerülő egyéni problémákra célirányos útmutatást adni, a családtagokkal egyenként is megbeszélve a rájuk tartozó tennivalókat, lehetőségek felkutatását, stb..

Összességében elmondható, hogy a hátralékezelési szolgáltatásban az első találkozástól az utolsóig 1 esetszámmal levetítve a tanácsadó **teljesen ideális** együttműködéssel **15 hónapig**

gondoz egy családot, **problémás** előkészítés és együttműködési szakasz esetében **18, 19 hónapig** dolgozik egy családdal.

Nevelő, szemléletformáló tevékenységet folytat minden egyes találkozáskor, és mindez a számszaki kimutatásban látszatra csak **1 esetszámot jelent**.

Az Önkormányzati rendeletben foglalt 36, ill. 48 hónapos kitétel miatt a szolgáltatást igénybevevők száma csökkent ugyan, de ez nem jelenti azt, hogy kevesebb lett azon családok száma, akik adósságterheket görgetnek maguk előtt évről-évre.

A reklámok ösztönzésére egyre többen vásárolnak hitelre, lízingre, melyek aránytalanul nagy terhet jelent a családoknak. A bankok felelőtlenül megadott kölcsönökkel csábítják az ügyfeleket, a szabad-felhasználású és jelzáloghitelek miatt egyre több család eladósodása várható.

Csak az adósságkezelési tanácsadó próbál helyes háztartásgazdálkodásra, és pénzügyi gazdálkodásra tanító szemléletformálást végezni az alacsony iskolai végzettségű lakosok részére. Pedig leginkább ők vannak kitéve a reklámok, és a kedvezőnek feltüntetett hitelek csábításának, és elveszve az apró betűs részekben, évekre leterhelik bizonytalan bevételeiket.

Amíg nincs felelősségteljes pénzügyi gazdálkodásra való oktatás a felnőttek és az ifjúság körében egyaránt, addig a jövőben várhatóan még több családnak lesz szüksége lakhatásának megőrzéséhez segítségre.

Csak az a kérdés, hogy mit tudnak maguk előtt görδίteni 36, ill. 48 hónapig ahhoz, hogy a hátralékkezelési szolgáltatás által újból segítséget kaphassanak.

g) lakhatás egyéb jellemzői: külterületeken és nem lakóövezetben elhelyezkedő lakások, minőségi közszolgáltatásokhoz, közműszolgáltatásokhoz, közösségi közlekedéshez való hozzáférés bemutatása

Lakáskörülmények

A lakások állapotát tekintve meglehetősen leromlott állapotban vannak. A nyílászárók elavultak, felújításra szorulnak. Mindegyik lakásban jelentkezik a penészedés és a vizesedés, mint egészségre káros legfőbb problémák. Rendszeresen visszatérő probléma a lakók jelzik a rágcsálók (egér és sajnos patkány), valamint bogarak (csótány, hangya) jelenlétét az épületekben. Tekintve azt, hogy ezek komfort nélküli lakások, erősen szegregálódó területen találhatóak, és önkormányzati tulajdonban vannak, az önkormányzat törekszik arra, hogy ezeket, a felújítás helyett inkább fokozatosan, megfelelő időbeli, és pénzügyi ütemezéssel megszüntesse. Az itt élőket integrált környezetben önkormányzati bérlakások nyújtásával jobb, komfortosabb, élhetőbb környezetbe segítik.

Infrastrukturális helyzet

A közművekhez való hozzáférés biztosított, azonban ezek igénybevétele a szegregátumban nem jellemző, a lakások többsége az áram kivételével nincs rácsatlakozva. Szennyvízhálózat 2006-ban lett kialakítva az infrastrukturális ellátások teljes körű biztosítás érdekében, a csatlakozás azonban hiányzik a Tordai utcán található bérlakások tekintetében. Ennek valószínűsíthetően az itt élők jövedelmi viszonya a legfőbb oka. Sokan még az igen alacsony bérleti díjat sem képesek, vagy akarják fizetni. Az utcák szilárd burkolatú műúttal, valamint járdával ellátottak, ezek minősége, állapota megfelelő.

A járásközponti szerepkörünkből adódóan fokozott igénybevételnek kitett útjaink, járdáink a 2016-2017 években folyamatosan kerültek felújításra, a város jelentős területén elvégeztük a

kátyúzási munkákat, csapadékvíz elvezetési problémákat szüntettünk meg. A kisgyermekes családok igényeinek eleget téve új játszótereket építettünk, illetve a meglévőknel pótoltuk a hiányosságokat, továbbá parkjaink kulturáltabbá tételét is sikerült megvalósítanunk.

Közszolgáltatásokhoz való hozzáférés, közlekedési lehetőségek

A közszolgáltatásokhoz való hozzáférés a település egészére nézve továbbra is biztosított. Közigazgatási ügyek intézésére a városközpontban van lehetőség, amely gyalogos, és kerékpáros formában, a Vásárosnamény felől érkező helyközi buszjárat igénybevételével, valamint személygépkocsi segítségével érhető el. Közoktatási közszolgáltatások tekintetében a település nagyon jól ellátott. Valamennyi szolgáltatástípus elérhető a településen, kiegészülve egy felsőoktatási intézménnyel, a Első Kisvárdai Községi Főiskolával, amely 2016. szeptember 1.-jén kezdte meg tevékenységét. Két bölcsőde működik a településen, az egyik a Kisvárdai és Térsége Szociális Szolgálat keretei között, a másik a görögkatolikus egyház fenntartásában. A középfokú oktatási intézmények közül a Bessenyei György Gimnázium és Kollégium, valamint Kisvárdai SZC II. Rákóczi Ferenc Szakképző Iskola állami fenntartásba kerültek. Ezek a városközpontban találhatóak. A gimnázium részt vesz az Arany János Tehetséggondozó programban, amely kifejezetten a hátrányos helyzetű tanulók továbbtanulását hivatott elősegíteni.

3.5. Telepek, szegregátumok helyzete

- a) a telep/szegregátum, mint lakókönyezet jellemzői (kiterjedtsége, területi elhelyezkedése, megközelíthetősége, lakásállományának állapota, közműellátottsága, közszolgáltatásokhoz való hozzáférés lehetőségei, egyéb környezet-egészségügyi jellemzői)

2013. szeptemberben az NFÜ Regionális Fejlesztési Programok Irányító Hatóságának vezetője KAPU2 – Az Északi Kertváros szociális jellegű város-rehabilitációja, a társadalmi befogadás, integráció feltételeinek megteremtése Kisvárdán című pályázatunkat támogatásra érdemesnek ítélte. A támogatás intenzitása: 100%. Elszámolható összköltség: 397.697.658,- Ft. A projektnek köszönhetően a lakhatási feltételek javultak, ennek keretében az alábbi ingatlanok korszerűsítése, összkomfortossá tétele valósult meg:

- Sorompó u. 9 sz. (7 bérlakás)
- Rigó J. 29 sz (6 bérlakás)
- Mária u. 38 sz. (4 bérlakás)
- Mária u. 40 sz. (4 bérlakás)

A Kastal u. 36. sz. alatt Városrehabilitációs Iroda és közösségi tér jött létre. A Sorompó utca 17. szám alatt megépítésre került a Sója Miklós Szociális Ház közösségi mosdó, mosoda, tanoda és sportpálya kialakításával. Az épület 2015. novemberben átadásra került, melyet a Kisvárdai Görögkatolikus Egyházközség üzemeltet. Kulturális, közművelődési jellegű programokkal igyekeznek a szegregátumban élők helyzetét segíteni, mely programok a következők:

- Interaktív, szakkör és foglalkozás jellegű programok

- Ismeretterjesztő előadások, foglalkozások
- Kulturális, művészeti előadások, produkció
- Kiállítások, tárlatok, megemlékezések
- Neves évfordulókhoz, ünnepkörökhöz kapcsolódó rendezvények

A programok, szolgáltatások kétirányúak. Egyrészt a hagyományőrzésre, saját kulturális értékeik megismerésére és megőrzésére ad lehetőséget a nemzetiségi, kiemelten roma célcsoport számára. Másrészt a többségi társadalom számára elérhetővé teszi az integrációt elősegítő a megismerés és tisztelet alapját jelentő nemzetiségi-roma kulturális értékeket.

A Nemzetiségi-roma kulturális alapú integrációt a következő 3 tevékenységcsoportokon keresztül valósult meg

- Nemzetiségi-roma kulturális értékek, hagyományok feldolgozását támogató programok, szolgáltatások: konferenciák, előadások
 - Nemzetiségi-roma szociokulturális felzárkóztató és integráló szolgáltatások: tábor, szakkör, klub
- Tehetség gondozás: tehetségkutató, vetélkedő
- Idősköri aktivitást elősegítő nemzetiségi-roma kulturális foglalkozások, programok
- Többségi társadalom érzékenyítését célzó közös alkalmak
- Rendezvények a kölcsönös tisztelet jegyében

Kisvárdai város szegregált és szegregációval veszélyeztetett területei (KSH Népszámlálás 2001)



Forrás: Kisvárdai város Integrált Városfejlesztési Stratégiája, 2010

Szegregátumok Kisvárdán

Szegregátum	Városrész	2001-es népszámlálás szerint	2011-es népszámlálás szerint
1. szegregátum	Északi városrész	Sorompó u., Rigó Jancsi u., Erzsébet u., Mária u.,	Ady E. u. keleti oldala Sorompó u. északi oldala Sorompó u. déli oldala a Rigó J utcáig - Rigó J. u. keleti és déli oldala - Erzsébet u. - Sorompó u.
2. szegregátum	Északi városrész	2001-ben az 1-es szegregátum része volt	Mária u. mindkét oldala a Lillion utcától a belterületi határig
3. szegregátum	Déli városrész	Tordai u. 20.	Árpád u. - Damjanich u. Madách I. u. - Tordai u.
Szentlászlóhegy	Külterület	nem jelent meg	Szentlászlóhegy teljes területe

c) szegregációval veszélyeztetett területek, a lakosság területi átrendeződésének folyamatai

A város bérlakás állományához tartoznak a szegregátumokban (Tordai u. 20, valamint a Rigó János u.29., Sorompó utca 9., Mária utca 38-40 alatti lakások) lévő lakások is. A beépítettség mértéke teljes, ebből adódóan a szegregátum területi növekedése nem lehetséges. A házak mindegyike önkormányzati tulajdonú komfort nélküli lakás. A Mária utcában 8 db, a Rigó Jancsi utcában 6 db, és a Sorompó utcai 7 db lakás pályázati forrásból átalakításra, komfortosításra kerültek. A belvárosi közösségi funkció miatt folyamatosan csökkent az itt található lakásállomány. Pl. Szent László utca 18. szám alatt 10 önkormányzati bérlakás szűnt meg, a KAPU 2 Programban az ingatlant közösségi funkcióval láttuk el. Pl. Futurobi játszóház, kiállítóterem.

3.6 Egészségügyi és szociális szolgáltatásokhoz való hozzáférés

a) az egészségügyi alapszolgáltatásokhoz, szakellátáshoz való hozzáférés

Az Önkormányzati Törvény, illetve az Egészségügyi Törvény rendelkezései alapján az önkormányzatok jelentős szerepet töltenek be az egészségügy szervezésében. Az Egészségügyi Törvény értelmében az önkormányzatok - ezáltal Kisvárdai Város Önkormányzata - az alábbi szolgáltatások ellátását végzi: házi-orvosi, házi-gyermekorvosi ellátás, fogorvosi alapellátás, alapellátáshoz kapcsolódó ügyeleti ellátás, védőnői ellátás, iskola-egészségügyi ellátás. A betegjogok érvényesítését a betegjogi képviselő biztosítja,

mely régióként 1 főt takar. Kisvárdán a képviselő székhelye a város kórháza. Az ő személye a garancia a betegek jogainak érvényesítésére.

A **Városi Egészségügyi Alapellátás**, mint egészségügyi szolgáltató, területi ellátási kötelezettséggel, Kisvárdán, valamint 21 község közigazgatási területén teljesíti a háziorvosi központi ügyelet feladatait, biztosítja a területi védőnői ellátást. Illetve járóbeteg-szakellátás keretében praxislaborot működtet. A szakmai struktúrához szükséges informatikai feltételek adottak és megfelelő minőségűek. Internettel, telefonnal saját költség alapján rendelkeznek a vállalkozó orvosok, egyéni megrendeléssel. Az intézményben nincs kiépített internet-központ, az internethasználat biztosított a védőnők, labor, ügyelet, irodák területén.

A közigazgatási területen 4 felnőtt és 2 vegyes (gyermek- felnőtt) *háziorvosi praxis* működik. Jelentős a háziorvosok leterheltsége, illetve rendkívül magas a lakosság gyógyszerhasználata.

A *háziorvosi ügyeleti ellátás* keretében a város felnőtt háziorvosai munkanapokon, munkaidőn túl 18 óráig készenléletet biztosítanak. A háziorvosi ügyeleti tevékenység az Kisvárdai Járási Hivatal Népegészségügyi Osztály engedélyében foglaltaknak megfelelően szervezett Kisvárdán, illetve a környező 21 településen ún. vegyes típusú ügyelet biztosítja a szolgáltatást.

A *védőnői szolgálat* megszervezése összhangban áll a területi védőnői ellátásról rendelet vonatkozó paragrafusával. A szolgáltatási körzetek a lakosság összetételének, egészségügyi és szociális állapotának, illetve az ellátandó gondozottak számának figyelembe vételével lettek kialakítva

A *házi gyermekorvosi* szolgáltatást 2001-től négy területi ellátási kötelezettséggel működő, 2005-től egy újabb, területi ellátási kötelezettség nélkül funkcionáló praxis biztosítja. Jelentősen javítja az ellátás színvonalát, hogy a házi gyermekorvosok 22 település részére, hétvégi pihenőnapokon, valamint munkaszüneti és ünnepnapokon gyermek-szakellátást biztosítanak.

A *fogorvosi szolgáltatást* három felnőtt, illetve három korábban iskolafogászati, jelenleg vegyes típusú praxis biztosítja. Az iskolafogászati ellátás valamennyi a város közigazgatási területén működő nevelési-oktatási intézményre kiterjed (a feladat-ellátási szerződések alapján.).

Az iskola-egészségügyi ellátás, összhangban a jogi szabályozással, valamennyi, a város közigazgatási területén működő nevelési-oktatási intézményre kiterjed. A személyi feltételek biztosítása megfelel az iskola-egészségügyi szolgáltatásról szóló 26/1997. (IX.3.) NM rendelet 6. §-ában foglaltaknak.

Az akadálymentesítés és az alsó szint teljes körű felújítás az intézményben megtörtént 2015. évben az Európai Fejlesztési Alap ÉAOP-4.1.2/A-12-2012-0006 számú sikeres pályázat „Kisvárdai Város Egészségügyi Alapellátás épületének infrastrukturális fejlesztése és akadálymentesítése” segítségével.

Az egészségkárosító magatartások visszaszorítása érdekében végzett programok:

1. A dohányzás elleni programok különböző szinterei
 - felvilágosító előadások, vetélkedők, rendezvények, plakátok, szórólapok eljuttatása a város intézményeibe, iskolába.
2. Az aktív dohányzásról szóló leszoktatást támogató programokat évente több alkalommal szervezünk a tüdőgondozóval közösen a pulmonológusok bevonásával.

A dohányzásmentes intézmények, munkahelyek szórakozóhelyek mintaként történő bemutatása a város honlapján és újságokban. Az iskolák egészségfejlesztési programjaiban rendszeresen szerepel a dohányzás elleni előadások megtartása.

A dohányzásra vonatkozó országos és helyi rendelkezések betartása és betartatásának ellenőrzése a Képviselő-testülettel közösen.

„Ne gyújts rá nap” a 6 – 18 éves korosztály között, öngyújtó és cigarettás doboz gyűjtése, melyet előadások követnek. A cigarettás dobozokból és öngyújtókból közösen megépült a „Jövő egészséges Kisvárdai városa” című makett.

Az alkohollal való leszoktatási programok szervezése folyamatos, a rehabilitációt segítő Városi Alkohollelles Klub működését három éve megszerveztük a Családsegítő Szolgálattal. A heti foglalkozások önszervező csoportként működnek.

3. A „Van Esély” Közhasznú Egyesülettel rendszeres az együttműködés, főleg a drog prevenció és rehabilitáció területén.

A betegségek megelőzése érdekében a következő programok szerveződnek:

A házi orvosok által biztosított korcsoportos egészségügyi szűrések mellett évek óta két alkalommal a város lakosai részére a betegséget okozó magas vérnyomás időbeni kiszűrése a kezelés érdekében a házi orvosokhoz való utalás, a kezelés érdekében a szövődmények elkerülése miatt.

Az „Egészségnap” keretében egyéni tanácsadás, a betegség tüneteinek megismertetése, a kezelés szükségességének tudatosítása. Ebben a programban vércukorszint, koleszterin, húgysav mérése is történik. A vércukorszint mérés kapcsán szólnunk a táplálkozással összefüggő betegségekről és ismertetjük az egészséges táplálkozás ismérveit.

A közétkeztetésben az egészségügyi szakemberek bevonásával /iskolaorvos, védőnő, diatetikus, táplálkozási tanácsadó/ rendszeres megbeszélést végzünk annak érdekében, hogy érvényesüljenek a gyermek és felnőtt étkeztetésben az egészséges táplálkozás irányelvei.

A bölcsődés és óvodás korosztály szülőértekezletein szintén szólnunk az egészséges táplálkozásról, hogy a családi szokások kialakításában ez a szemlélet prioritást élvezzen.

Az iskolai büfék működésének segítése, /az egészséges választékok bővítése és az ízlésformálás/ kóstolók megszervezése.

A mentális betegségek megelőzése

Az iskolai egészségfejlesztési programok szerves része a lelki egészség megőrzése. Az előadásokat az erre szakosodott mentálhigiénés szakember végzi. Havi rendszerességgel a pedagógusok, segítő foglalkozásúak /védőnők, orvosok, szociális munkások, lelkesek/ eszmegbeszéléseken vesznek részt szupervízió alkalmazásával.

A mozgásszervi betegségek megelőzése

A mozgásszervi betegségek megelőzése kiemelten a 0-18 éves korosztály körében prioritást élvez. A korcsoportos szűrés rendszeres, a kiszűrtek az állapotuknak megfelelően gyógytestnevelésben és gyógy-úszásban sajnos csak részben részesülnek.

A rendszeres mozgás szükségességének széleskörű terjesztése különböző helyszíneken (városi sportcsarnok, művelődési központ, iskolák, óvodák).

A mozgásukban korlátozottak segítése, támogató szolgálat nyújtásával.

A helyi kommunikációs csatornák által nyújtott lehetőségek jobb kihasználása az egészségfejlesztés érdekében. Az internetes információs csatornák jobb kihasználása a kommunikáció javítása érdekében.

Esélyegyenlőség az egészségért

A hátrányos helyzetű lakosság életkörülményeinek, közérzetének, egészségi állapotának javítása. Az egészségügyi szolgáltatásokhoz való hozzáférésük segítése, folyamatos aktualizálása. A hátrányos helyzetű rétegek (fogyatékkal élők, munkanélküliek, hajléktalanok, romák) folyamatos mozgatása (tüdőszűrés, emlőszűrés, méhnyak rák elleni szűrés)

Az egészségesebb környezeti feltételek kialakítása az érintettek bevonásával (hulladékgyűjtés, parkosítás).

A szegénységi faktorok (aluliskolázottság, munkanélküliség) lakáskörülményeinek javításával az egészségi mutatók pozitív változás.

A fogyatékkal élők segítése az ellátás hozzáférésehez (akadálymentesítés, szállítás, kommunikáció). A fogyatékos intézmények dolgozóinak folyamatos mentálhigiénés képzése, igény szerint a családtagoknak is.

A hajléktalanok egészségügyi ellátásának segítése a Családsegítő Központtal közösen, a hozzáférés esélyének növekedése. Gondozásba vételük, (tüdő, pszichiátria, bőr és nemi beteg) majd ezt követően a rehabilitáció segítése.

Kisvárdai város és környékén az öregedő korfa jellemző, amivel szintén kiemelten kell foglalkozni. A nyugdíjas kluboknak külön szakmai támogatást nyújtunk (előadások, szűrések, egyéni tanácsadás).

Az ifjúság-egészségügy kimutatása az elhízott gyermekek számáról

A szolgálat által 2018-ban kimutatott létszám: 720 fő /folyamatos emelkedést mutat/, mely az általános és középiskolákban tanulók számát tartalmazza.

Az elhízottság elemzésében a következő okok játszanak döntő szerepet:

- Genetikai hajlam.
- Rossz szociális körülmény.
- A családi táplálkozási szokásai.
- A mozgásszegény életmód.
- A rendszertelen táplálkozás.
- Sok szénhidrát fogyasztása.
- A cukrozott üdítőitalok, és chips féleségek mértéktelen fogyasztása.
- A média negatív hatásai.

Városunk és térsége, a hátrányos helyzetű települések közé tartozik, ahol a munkanélküliség ráta igen magasán meghaladja az országos átlagot. A családok megélhetése egyre nehezebb, ezért a nyersanyagok beszerzésénél az olcsó, és rossz minőségű anyagokat, kész ételeket vásárolják. Rendszeres a nagy mennyiségű, olcsó kenyér és tésztaféleségek, zsíros húskételek fogyasztása. A technikai fejlődés háttérbe szorította a mindennapi rendszeres testmozgást is. A fiatalok a számítógépet mértéktelenül használják, ezzel testi és lelki egészségkárosodást idéznek elő. A családokban a hagyományos háztáji kiskerti munkák sem népszerűek a fiatalok körében, ami szintén a mozgásszegény életmódot erősíti. Az iskolai büfékben továbbra is megtalálhatóak a cola, és chips féleségek, amit a diákok szívesebben vásárolnak, mint a friss gyümölcsöt, vagy tejterméket. Az otthonról elhozott tízórákban szintén a nagymennyiségű szénhidrát és zsírféleség van a zöldségfélék helyett. Az iskolavédőnői hálózaton keresztül rendszeresen ellenőrizzük a kiszűrték vérnyomását és testsúlyát és a lehetőségekhez képest közös ételkészítést szervezünk. Megismertetjük a böjti ételeket és italokat. Az egyéni tanácsadás keretében szólnunk az evési zavarokról és azok megszüntetéséről. A kiszűrt tanulóknál félévente laborvizsgálatokat is végzünk, különös tekintettel a vérzsír, vércukor eredményekre, pozitív eredmények esetén dietetikus szaktanácsadással látjuk el. A kiszűrt

tanulók egy részénél a családdal együtt próbáljuk a problémát kezelni, természetesen csak abban az esetben, akik részéről az együttműködés szándéka pozitív. Sajnos a többség esetében az egészség, mint érték az egyéni értékrendben nem jelenik meg. Városi összefogással megpróbálunk mindent elkövetni annak érdekében, hogy a tanulókból egészséges felnőttek váljanak.

A védőnői ellátás jellemzői

Kisvárdai városban a 7 területi védőnői körzet helyett finanszírozási okokból 6 főre csökkent a létszám. Ezáltal a védőnői körzetek ellátási területei megnövekedtek.

2017. évben: 159 élve születés,
1 halvaszületés,
0 csecsemőhalálozás.

2018. évben: 124 élve születés,
- halvaszületés,
1 csecsemőhalálozás.

Munkájuk a méhnyak szűrő programmal tovább bővült. 1917. szeptember 1.-től a 0 – 7 éves korúak szűrővizsgálatait önálló védőnői feladatként látják el. A szűrés eredményeiről a gyermek háziorvosa tájékoztatást kap. Ezen szűrések célja, hogy időben felfedezhetőek legyenek azok a problémák, amelyeket korai kezeléssel korrigálni lehet. A kiszűrteket a gyermek háziorvosa a Felső Szabolcsi Kórház Gyermek rehabilitációs Szakrendelésére küldi, ahol szakorvosi vizsgálat állítja fel a diagnózist és határozza meg a terápiát. Ezután indulhat el a korai fejlesztés megfelelő szakemberek bevonásával. Ezt a segítségnyújtást példaértékkel végzi a kisvárdai Csigaház Korai Fejlesztőközpont, ahol a 0 -6 éves korú gyermekek számára ingyenes korai fejlesztés folyik.

Gyermekorvosi ellátás

A gyermekorvosok száma évről évre sajnálatos módon csökken, ami országos jelenség. Összességében elmondható, hogy a felnőttek népegészségügyi terhet jelentő betegségei is nagyrészt a gyermekkorban gyökereznek, ezért ott lehet igazán hatékonyan megelőzni őket. A figyelemnek és a pénznek a gyermekegészségügybe történő befektetése hosszabb távon a középkorú felnőttek egészségi állapotában is javulást eredményezhet. A fent leírtak alapján 2015. óta a városban a gyermekorvosi ügyelet nem biztosított.

A betöltetlen orvosi állások száma:

2017.-ben	1 fő.
2018.-ban	1 fő

b) fejlesztő és rehabilitációs ellátáshoz való hozzáférés

A Csigaház Korai Fejlesztő Központ Pedagógiai Szakszolgálat azért jött létre, hogy segítse az eltérő fejlődésű gyermekek problémáinak minél korábbi felismerését, illetve megvalósítsa, helyben is elérhetővé tegye Kisvárdán és körzetében ezen gyermekek komplex korai fejlesztését. Lehetőséget biztosítanak arra, hogy a bármilyen okból (mozgás, mentális, szociális és egyéb képességeikben) lassabb fejlődést mutató gyermekek komplex fejlesztése

megvalósulhasson, ezzel ledolgozassák a betegségükből, állapotukból adódó hátrányukat, s felnőtt életükben a társadalom teljes jogú tagjai lehessenek.



Az épület akadálymentesített, négy fejlesztő szoba, egy tornaterem, masszázshelyiség, családi váró, konyha, baba-mama szoba, játszóház, vizesblokk áll rendelkezésre, a fejlesztő munkát megfelelő fejlesztő eszközök biztosítják.

Szakemberek között gyógytornász, konduktor, gyógypedagógus, logopédus, pszichológus is megtalálható, munkájukat gyerekrehabilitációs szakorvos segíti. Széleskörű szakmai munkának köszönhetően – a gyermekek szükségleteit szem előtt tartva – többféle terápiát, fejlesztő programot biztosítanak a családoknak, ennek érdekében a szakemberek továbbképzése folyamatos. A kezdetekkor 20, jelenleg 60, 0-6 éves korú gyermek és családja részesül ingyenes, államilag támogatott családközpontú korai intervencióban. A bekerülésnek törvényileg meghatározott útja van: minden gyermek esetében a pedagógiai szakszolgálat szakértői bizottsága jelöli ki az intézményt a korai fejlesztés ellátására és az általa kiállított szakértői véleményben határozza meg a számukra szükséges szolgáltatást. Az intézmény dolgozói azért küzdenek, hogy a fejlesztett gyermekek integrációja bölcsődébe, óvodába, iskolába zökkenőmentesen megtörténhessen.

A Csigaház Korai Fejlesztő Központban jelenleg 70 családot látnak el. A gyermekek egy része sajátos nevelési igényű, más részük ún. rizikóbaba, akik születésük körülményei okán kisebb eltérésekkel küzdenek, vagy az esetleges későbbi fejlődési zavar szempontjából veszélyeztetettek és ennek megelőzése céljából vesznek részt a korai fejlesztésben.

Az eltérő fejlődés okai között szerepel az extrém kis súlyú koraszülöttség, agyvérzés, szülés körüli oxigénhiány, Down-szindróma stb. A gyerekek között vannak megkésett beszédfejlődésű, megkésett pszicho-motoros fejlődésű, értelmi sérült, halmozottan sérült, autizmussal élő, epilepsziás, izomtónus rendellenességgel küzdő, mozgássérült, étkezéssel, alvással, és szobatisztasággal kapcsolatos gondokkal élő, vagy éppen viselkedés problémás gyerek. Az intézményben magas az egy éves kor alatt ellátott kisgyermekek száma, akik esetében a korai időszakban megkezdett fejlesztő munka fejlődési esélyeiket nagyban javítja. A családok Kisvárdáról és környékéről érkeznek elsősorban, sok család számára a beutazás gondot jelent (anyagi problémák, gépkocsi hiánya stb.) – az utazási költség térítés ellenére is (ez utólagos, illetve nem fedezi teljes mértékben a költségeket).

A szülők, gyerekek a várakozás ideje alatt váróhelyiségben közösen tölthetik el az időt, bemehetnek a játszóházba is, amely nyitott bármely érdeklődő család számára, így gyermekek

integrációja is megvalósul. Az intézmény nyílt napjai közös programokon találkozhatnak a „Csigás” gyerekek a környék óvodásaival, bölcsődéseivel.

A Csigaház Korai Fejlesztő Központ létrejöttével széles körű szolgáltatásokat tett elérhetővé a családok számára. Jól látható, hogy a kezdetektől folyamatosan nő az ellátást igénylő gyermekek száma, az épületet teljes mértékben kihasználják, a létszám növekedésével párhuzamosan a rendelkezésre álló tér növelése is elengedhetetlen lesz.

A társintézményekkel folyamatos a kapcsolattartás, hogy megismerhessék a hozzájuk érkező gyerekeket, és hogy az az idő, amely idő alatt egyik intézményből a másikba kerülnek, lerövidüljön. Fontos, hogy minél több érintett gyermek, minél korábbi életkorban, minél rövidebb idő alatt bekerüljön az intézménybe, ennek érdekében a társszakmák képviselőivel, illetve a társintézményekkel a kapcsolat tovább erősítésére van szükség. Annak érdekében, hogy az érintett szülők megtalálják az intézményt, a civil szférában is még ismertebbé kell tenni munkájukat.

d) közétkeztetésben az egészséges táplálkozás szempontjainak megjelenése

A városban a gyermekek napközbeni ellátása bölcsődében, óvodában, iskolai napköziben biztosított. Az önkormányzat fenntartásában működő városi bölcsődében, óvodákban, általános iskolákban 2017. évben átlagosan 1.398 fő számára biztosítanak étkeztetést. A közétkeztetésben jelentős változást hozott a 37/2014. (IV.30.) EMMI rendelet a közétkeztetésre vonatkozó táplálkozás - egészségügyi előírások szabályozásával. A fenti rendelet megalkotásának célja a közétkeztetés megreformálása. Ebben a rendeletben az egészséges táplálkozásra történő átállás a cél. Az önkormányzat által működtetett konyhák a rendeletben foglaltakat alkalmazzák. A rendelet 7 §. szabályozza a naponta biztosítandó élelmiszerek, élelmiszercsoportokat korosztályonként a felhasználási előírások, korlátozások és tilalmak egyes élelmiszerek és ételek vonatkozásában (pl.: só, cukor, zsírtartalom, fehérje mennyisége). A rendelet 9 §-a külön kiterjed a diétás étkeztetésre mely szerint, szakorvos igazolásával és dietetikus előírása szerint az érintett gyermek számára biztosítani kell az egészségügyi állapotának megfelelő táplálkozás. Amennyiben tárgyi, személyi és műszaki feltételek nem biztosítottak akkor más külső szolgáltató bevonásával kell megoldani. A gyermekétkeztetés területén korábban problémát jelentett, hogy az élelmiszer allergiában szenvedő gyermekek az intézményi étkeztetést nem tudták teljes körűen igénybe venni. A szülő vagy elvitte az intézménybe a gyermekének megfelelő ételt, vagy ebéd előtt hazavitte gyermekét az intézményből. Mínderre tekintettel a konyhák figyelemmel kísérik a speciális igényeket. A liszt-, tej-érzékeny gyermekek számára lehetőség szerint olyan alapanyagokkal dolgoznak (pl. növényi eredetű vaj, tészta), amit a gyermekek fogyaszthatnak. Egyes vallások nem engednek meg bármilyen táplálék fogyasztását - ezen igényeket is figyelembe veszik az ételek elkészítése során. A speciális étkeztetés biztosítása érdekében Kisvárdai Város Önkormányzata sikeres pályázatnak köszönhetően, Terület-és Településfejlesztési Operatív Program keretében (193 millió 94 ezer 336 forint) vissza nem térítendő támogatásban részesült. A támogatásból a Vári Emil Általános Iskola konyhájában új, csúszásmentes padlóburkolat, falicsempék, és belső nyílászárók beépítése mellett sor került az öltözőszekrények, a beépített szekrények, a konyhai berendezések, a gépészeti-és szaniter eszközök cseréjére, valamint a gépészeti berendezések és az elektromos hálózat felújítására, a teljes légtechnikai rendszer korszerűsítésére. A konyhatechnológiai fejlesztés keretében vásároltak korszerű főzőüstöket, főzőzsámolyokat, sütőket, sütőpárolókat, mosogatógépeket, hűtőket, valamint korszerű konyhatechnológiai kisgépeket, saválló polcokat, asztalokat és mosogatókat is. A villamosenergia fogyasztásának csökkentése céljából korszerű energiatakarékos lámpatestek világítanak, illetve a konyhai épület tetején egy 20kW teljesítményű napelemes rendszer került kiépítésre. Mindezek mellett fontos kiemelni, hogy a

fejlesztéssel biztosítottá vált a speciális étkezést (lisztérzékeny, cukorbeteg stb.) igénylők ellátása is.

e) sportprogramokhoz való hozzáférés

Kisvárdán helyi, megyei, országos, valamint nemzetközi rendezvények lebonyolítására is alkalmas nyilvános használatú Atlétikai Centrum jött létre. A 400 méteres, a célegyenesben nyolcsávós külső rekortánpálya, az általa körbeölelt felújított gyepfelületű futballpálya, ugyancsak rekortánborítású futófolyosó, kibővített tornacsarnok, kondicionáló terem, és több tucat megújult öltöző várja a térség sportolni vágyó lakosságát.

f) személyes gondoskodást nyújtó szociális szolgáltatásokhoz való hozzáférés

A személyes gondoskodást nyújtó szociális szolgáltatások való hozzáférés Kisvárdán városban a Kisvárdai és Térségi Szociális Szolgálat, mint integrált intézmény működése által valósul meg.

Az intézmény által biztosított szolgáltatások:

Alapszolgáltatások:

- Tanyagondnoki szolgáltatás,
- Étkeztetés,
- Házi segítségnyújtás
- Jelzőrendszeres házi segítségnyújtás,
- Család- és gyermekjóléti szolgáltatások
- Idősek nappali ellátása, Demens betegek nappali ellátása,
- Fogyatékos személyek nappali ellátása.

Természetben nyújtott szociális ellátás:

- Hátralekkelési tanácsadás

Szakosított ellátások:

- Idősek Otthona,
- Hajléktalanok Átmeneti Szállása.

Gyermekjóléti alapellátások:

- Bölcsődei ellátás,
- Családi napközi,
- Hatósági intézkedéshez kapcsolódó tevékenységek (pl. javaslattétel védelembe vételre)
- Speciális szolgáltatások biztosítása (pl. kapcsolattartási ügyelet, pszichológiai tanácsadás)
- óvodai és iskolai szociális segítő tevékenység

Minden terület bemutatásra kerül a megfelelő pontoknál, itt csak a Tanyagondnoki szolgáltatás bemutatása történik:

Kisvárdán városban 2012. november 1-jétől működik a **Tanyagondnoki Szolgálat**, a Kisvárdai és Térségi Szociális Szolgálat keretein belül, önálló szakmai egységként.

Az 1993. évi III. tv. a szociális igazgatásról és szociális ellátásokról 60. §. (1) bekezdése alapján a *tanyagondnoki szolgáltatás* célja a külterületi vagy egyéb belterületi lakott helyek intézményhiányából eredő hátrányainak enyhítése, az alapvető szükségletek kielégítését segítő szolgáltatásokhoz, közszolgáltatáshoz valamint egyes alapszolgáltatáshoz való hozzájutás biztosítása, továbbá az egyéni és közösségi szintű szükségletek teljesítésének segítése.

A szolgáltatás *feladata* az alapszolgáltatások megjelenítése, a külterületen élők kapcsolatrendszerének erősítése, egyéni, közösségi szintű igények kielégítésének biztosítása, információáramlás elősegítése.

A nyújtott szolgáltatáselemek, tevékenységek leírása:

Kisvárdai város 17.302 fő lakossal, a megye sűrűn lakott városai közé tartozik. A rendszerváltás után, a tanácsi bérlakások magántulajdonba kerülése, a munkahelyek megszűnése erősített fel az agglomerációba való beköltözést. Kisvárdát „szőlőhegyek” ölelik körül, s az itt lévő borházak, komfort nélküli lakások szolgálnak lakhelyül a bérlakásokból kiköltözőknek. A külterület infrastruktúrával ellátatlan, ami tovább nehezíti a külterületen élők mindennapjait.

Városunk külterületén **63 fő él, 36 háztartásban**. Egy tanyagondnoki körzet kialakításával a szociális alapszolgáltatások- étkeztetés, házi segítségnyújtás, jelzőrendszeres házi segítségnyújtás- biztosításával intézményünk lehetőséget és segítséget nyújt a szociálisan rászorulóknak részére a saját otthonukban és lakókörnyezetükben az önálló életvitel fenntartásában, egészségi és mentális állapotukból származó problémáik megoldásában.

Információnyújtással, ügyintézés segítségével lehetőséget kínálunk a szolgáltatások igénybevételére, a város életébe történő integrációra.

Egészségügyi ellátáshoz való hozzájutás biztosítása során lehetőség nyílik a marginalizált helyzetben élők számára a szűrő és általános vizsgálatokon történő részvételre, a gyógyszerek kiváltására, a gyógyászati segédeszközök beszerzésére.

Szállítás megszervezésével a külterületen élők igénybe vehetik a nappali ellátás szolgáltatásait, hátrányos helyzetben lévő gyermekeiket elhelyezhetik a bölcsőde és a közoktatási, köznevelési intézményekben. Bevásárlásban, tartós fogyasztási cikkek beszerzésében nyújthat segítséget a tanyagondnok, segítve ezzel a háztartások felszereltségét.

A tanyagondnok munkája során segíti az *önkormányzati feladatok ellátását*. Ételt szállít az önkormányzat intézményeiből, segít az óvodás-, iskoláskorú gyermekek szállításában.

A tanyagondnoki szolgáltatás a Kisvárdai és Térsége Szociális Szolgálat intézményén belül, önálló szakmai egységként működik, 1 fő tanyagondnokkal, 1 fő szakmai egységvezető irányításával és 1 db., teljesen akadálymentesített, 9 fő szállítására alkalmas gépjárművel.

Az ellátandó célcsoport jellemzői:

A tanyagondnoki szolgáltatás Kisvárdai város területén élőkre terjed ki. Városunk külterületének nagysága 2. 603 ha, felszíne dombos, népsűrűsége alacsony a lakosság szétszórt elhelyezkedése következtében.

A szolgáltatás bevezetését megelőzte egy szükségletfelmérés, lekérdezős, kérdőíves formában, melyet a Kistérségi Szociális Szolgálat Családsegítő Szolgálat végzett el 2012. áprilisában. A felmérés arra irányult, hogy milyen szolgáltatásokat igényelnének a külterületen élők. Egy családon belül, az egy háztartásban élő összes személy adatait rögzítettük. A személyes adatokon túl vizsgáltuk a családi állapotot, az iskolai végzettséget, a gazdasági aktivitást, a jövedelmi viszonyokat, a lakott lakás, vagy nem lakás céljára használt épület felszereltségét, a közműveket, és a lakáshasználat jogcímét. A felmérés eredményeként 2012. november 1-jével a jelenlegi intézmény jogelődje, a Kistérségi Szociális Szolgálat

beindította új, a szociális alapellátások közé sorolt szolgáltatását, a Tanyagondnoki Szolgálatot.

Az ellátási területen élő igénybevevők száma:

- Nagytanya → 2 fő,
- Farkas hegy → 5 fő,
- Gárdony- hegy → 23 fő,
- Szent László- hegy → 28 fő,
- Fodor- szőlő → 6 fő,
- Vásár tér külterületi része → 2 fő.

A hivatalosan, lakcímet igazoló hatósági igazolvánnyal rendelkező lakosokon kívül 2018 áprilisában 2 fő (1 férfi és 1 nő), élettársként, mint lakcím nélküli személyek jelentek meg az egyik zárt kertben. A tanyagondnok Őket is folyamatosan látogatja és ajánlja ki a helyben igényvehető szolgáltatásokat.

2018. őszén Kisvárdai város Önkormányzatának Képviselőtestülete döntött a külterületen található közterületek átnevezéséről. Ez alapján a következő nevek használatosak a közterületek megnevezéseként:

- Homokbánya dűlő;
- Traktoros dűlő;
- Hegedüs kert;
- Barackos dűlő;
- Szilvás dűlő;
- Gárdonhegy utca;
- Farkashegyi út;
- Szeszfőzde út;
- Hosszú dűlő;
- Ribizli dűlő;
- Német dűlő;
- Szabó dűlő;
- Mogyorós dűlő;
- Vigadó utca;
- Disznós dűlő;
- Molnár dűlő;
- Egres dűlő.

A közterületek meg/átnevezésére azért volt szükség, mert a Rendőrség és az Országos Mentőszolgálat részéről problémaként merült fel, hogy riasztás esetén nem találják a megadott címet. A közterületi irányítótáblák egy része már kihelyezésre került, a lakosok lakcímet tartalmazó hatósági igazolványainak elkészítése jelenleg is folyamatban van.

A feladatellátás tartalma, módja, a biztosított szolgáltatások formái, köre, rendszeressége:

A tanyagondnoki szolgálat együttműködik a településen szolgáltatást nyújtó intézményekkel, segítséget nyújt az ellátottaknak, hogy képesek legyenek otthonukban és lakókörnyezetükben az önálló életvitel fenntartásában, egészségi, mentális, fizikális állapotukból, vagy egyéb okból származó problémáik megoldásában, krízishelyzetek ellátásában.

A tanyagondnok, írásbeli együttműködési megállapodás alapján, folyamatos, napi szintű találkozást és gondozást végez.

Az 1/2000. (I. 7.) SzCsM rendelet 39. §. (1) bekezdése alapján a tanyagondnoki szolgáltatás keretében *alapszolgáltatásnak* minősül:

- Közreműködés az étkeztetés, házi segítségnyújtás, közösségi és szociális információk szolgáltatásában; **63 fő** részére nyújtott információt szociális ellátások

igénybevételének lehetőségeiről és közösségi ellátásokról, pénzbeli és természetbeni ellátásokhoz való hozzájutás módjáról.

- Adományok hozzájutásában való segítségnyújtás: **13 alkalommal 6 ellátott/ 4 család** esetében,
- Ház körüli, szakképesítést nem igénylő feladatok elvégzésében segítséget nyújt (pl.: favágás),
- Kisebb, speciális szakértelmet nem igénylő javítások megoldásában,
- Személyes kapcsolatfelvétel, beszélgetés során mentális segítséget nyújt, hozzájárulva ezzel az izoláció megszüntetéséhez, összesen **378 esetben, 63 fő** részére
- egyéb, lakossági szolgáltatásokhoz való hozzájuttatás segítése **268 alkalommal, 76 fő** részére

A szociális ellátáshoz való hozzáférés, az esélyegyenlőség biztosítása érdekében nagy a jelentősége a külterületen élők *megfelelő tájékoztatása, az igénylésekre vonatkozó jogszabályok ismerte*. A tanyagondnok feladata intézményünk szolgáltatásainak közvetítése a lakosság felé, tájékoztatás nyújtása a nyitvatartási rendről, a szolgáltatások köréről, az intézmény elérhetőségéről, az igénybevétel módjáról, az ellátások igényléséhez szükséges iratok biztosítása.

Kompetencia körébe tartozik a jelzés közvetítése a család- és gyermekjóléti szolgálat, illetve az alapszolgáltatások vezetői felé, amennyiben ellátottjai életében problémát észlel.

- Egészségügyi ellátáshoz való hozzájutás biztosításában, így háziorvoshoz jutás megszervezésében, egészségügyi intézménybe történő szállításában, gyógyszerkiváltásban vett részt **198 alkalommal, ez 57 ellátottat** érintett.
- Óvodás és iskolás gyermekek szállítása oktatási és gyermekek napközbeni ellátását végző intézménybe, fejlesztő felkészítésre: **126 alkalommal, 14 ellátott** fejlesztése érdekében.

Az alapfeladatokon túl *kiegészítő szolgáltatások* nyújtásával javítható a külterületen élők életminősége:

- Ügyintézési feladatok ellátása szükség szerint,
- Tartós fogyasztási cikkek, háztartási és mezőgazdasági gépek szervizbe szállítása **4 alkalommal**

A tanyagondnok közreműködik azon önkormányzati feladatok megoldásában is, amelyeknek célja a város közigazgatási területéhez tartozó kül- és belterületen élő lakosság minőségileg jobb ellátása.

- Önkormányzati információk közvetítése a lakosság felé **5 alkalommal, 66 fő** részére.

A szociális igazgatásról és szociális ellátásokról szóló 1993. évi III. törvény 65/E. § (3) bekezdésében meghatározott vörös kód egy speciális figyelmeztetés, melynek célja, hogy a kritikus időjárási helyzetben felhívja a szociális ellátórendszer figyelmét arra, hogy a segítő tevékenység egyik legfőbb feladata az élet védelme. Az Emberi Erőforrások Minisztériuma vörös kód figyelmeztetést ad ki különösen a -10 °C vagy annál alacsonyabb hőmérséklet, a 27 °C feletti napi középhőmérséklet vagy a meteorológiai szolgálat második szintű veszélyjelzésének időtartama alatt, az életet és testi épséget veszélyeztető helyzet elhárítása érdekében szükséges intézkedések megtétele céljából.

A vörös kód figyelmeztetés érvényessége alatt a bentlakást nyújtó szociális intézmények, a fenntartó típusától, ellátási területüktől, az általuk ellátott célcsoporttól és a rendelkezésre álló üres férőhelytől függetlenül, a regionális diszpécser szolgálatokon keresztül fogadják azokat az utcán élő, vagy saját háztartásukban veszélynek kitett személyeket, akiknek az elhelyezése a hajléktalan ellátó intézményekben nem megoldható.

A befogadott személy kizárólag krízisellátásban részesül, a testi épség megóvásához, a pihenés feltételeihez szükséges feltételeket, valamint nyári időszakban a kiszáradás megelőzése érdekében folyadékot szükséges biztosítani számára. A cél az, hogy az utcán, vagy a saját háztartásában veszélynek kitett személyeket megóvjuk az életet és testi épséget veszélyeztető helyzettől, a számukra biztosított szolgáltatástartalom is ehhez igazodik.

A Kisvárdai és Térsége Szociális Szolgálat az ilyen élethelyzetben lévő személyek felkutatására –utcai szociális munkát végző szolgáltató hiányában– a Tanyagondnoki Szolgálat tanyagondnokán és gépjárművén keresztül tesz eleget.

2018. évben 2 alkalommal adott ki az Emberi Erőforrások Minisztériuma vörös kód riasztást:

- 2018. 02. 24. – 2018. 03. 06. között az extrém hideg miatt;
- 2018. 07. 30. – 2018. 08. 10. között az extrém meleg miatt.

A vörös kód riasztáson kívül 2018 decemberétől a téli időszakra tekintettel folyamatosan látogatjuk mind a külterületen élőket, mind pedig a saját háztartásukban vagy az utcán fagyás veszélyének kitett személyeket.

A vörös kód riasztás idején a megtett intézkedéseket az Emberi Erőforrások Minisztériuma által kiadott protokoll szerint végezzük.

A vörös kód riasztással kapcsolatos intézkedések és tevékenység plusz költségvetési támogatással nem járnak, azokat a Tanyagondnoki Szolgálat az éves költségvetési keretéből gazdálkodik ki.

A felhasználásra került üzemanyag elszámolása is a személygépkocsi menetlevelek alapján, utalványrendelettel történik.

2018. évben, a tevékenységgel kapcsolatosan, a gépjárművel megtett összes kilométer: **14.163,9 km** volt, a munkaórák száma **2.046**.

A tanyagondnoki gépjármű havi távolságmegtételét a következő diagram szemlélteti:

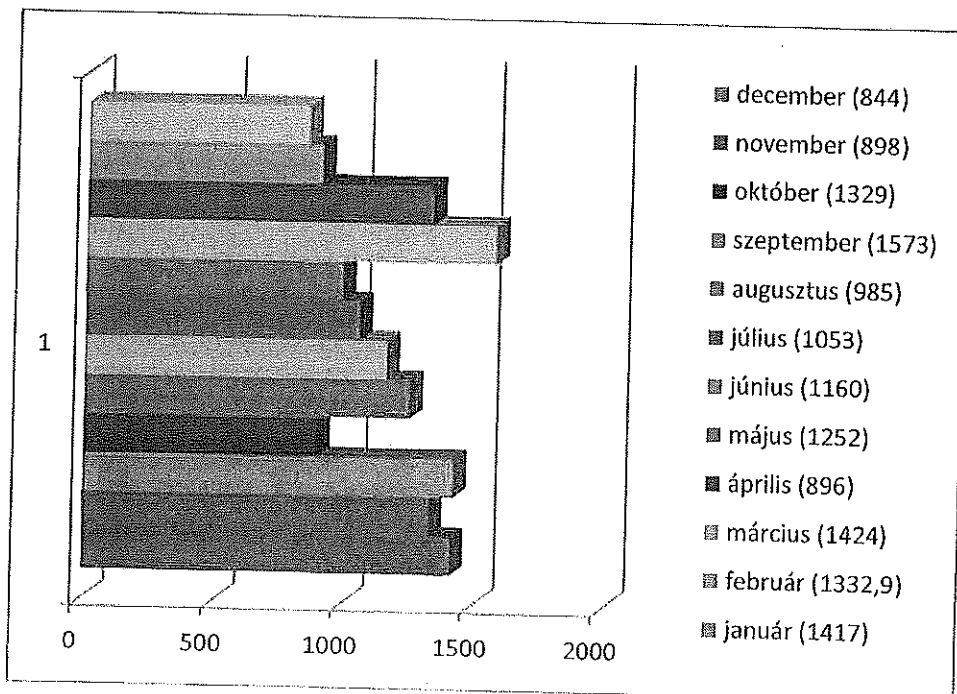

A tanyagondnoki szolgáltatás bevezetésével sikerült egy halmozottan hátrányos városrész integrációját megoldani és a nagy kiterjedésű területen élők elszigeteltségét, szociális, mentális és információs hátrányait leküzdeni. Sok esetben a tanyagondnok jelenti az egyetlen társat a külterületen élőknek, mivel a természetes támogatórendszerek vagy nem is léteznek,

vagy nagyon nagy távolságra vannak, a mesterséges támogatórendszert pedig csak és kizárólag a tanyagondnok jelenti.

g) hátrányos megkülönböztetés, az egyenlő bánásmód követelményének megsértése a szolgáltatások nyújtásakor

Önkormányzatunk részére nem érkezett még jelzés - a szolgáltatások nyújtásakor megvalósuló - hátrányos megkülönböztetéssel vagy az egyenlő bánásmód követelményének megsértésével kapcsolatosan.

h) pozitív diszkrimináció (hátránykompenzáló juttatások, szolgáltatások) a szociális és az egészségügyi ellátórendszer keretein belül

A pozitív diszkrimináció több esetben is megvalósul évente, mivel Önkormányzatunk hátránykompenzáló juttatásokkal (ruha-, játék-, tanszer-, lakástextil-, bútor adományokkal, átmeneti segély és szociális kölcsön igénybevételenek lehetőségével, telefonálási és faxolási lehetőséggel, stb.) is segíti a rászorult családokat.

g) hátrányos megkülönböztetés, az egyenlő bánásmód követelményének megsértése a szolgáltatások nyújtásakor

Önkormányzatunk részére nem érkezett még jelzés - a szolgáltatások nyújtásakor megvalósuló - hátrányos megkülönböztetéssel vagy az egyenlő bánásmód követelményének megsértésével kapcsolatosan.

h) pozitív diszkrimináció (hátránykompenzáló juttatások, szolgáltatások) a szociális és az egészségügyi ellátórendszer keretein belül

A pozitív diszkrimináció több esetben is megvalósul évente, mivel Önkormányzatunk hátránykompenzáló juttatásokkal (ruha-, játék-, tanszer-, lakástextil-, bútor adományokkal, átmeneti segély és szociális kölcsön igénybevételenek lehetőségével, telefonálási és faxolási lehetőséggel, stb.) is segíti a rászorult családokat.

3.7 Közösségi viszonyok, helyi közelet bemutatása

a) közösségi élet színterei, fórumai

A lakossági kapcsolatok szervezett formái:

- közmeghallgatás, (évente egy alkalommal november hónapban),
- lakossági fórum,
- polgármesteri fogadónap,
- képviselői fogadónap,
- képviselő-testületi bizottságok ülései,
- helyi újság,
- jegyzői fogadónap.

A képviselő-testület évente egyszer közmeghallgatást tart. A közmeghallgatás során a város polgárai és a településen működő társadalmi szervezetek, egyesületek, civil szerveződések képviselői közérdekű ügyben, helyi önkormányzati ügyben a képviselő-testülethez, az egyes képviselőkhöz, a polgármesterhez vagy jegyzőhöz kérdéseket intézhetnek, illetőleg közérdekű javaslatot tehetnek.

A szociális igazgatásról és szociális ellátásokról szóló 1993. évi III. törvény 58/B. § (2) bekezdése értelmében helyi szociálpolitikai kerekasztalt szükséges létrehozni, különösen a szolgáltatás-tervezési koncepcióban meghatározott feladatok megvalósulásának, végrehajtásának folyamatos figyelemmel kísérésére.

A helyi szociálpolitikai kerekasztal évente legalább egy alkalommal ülést tart, tagjai a helyi önkormányzat, illetve a társulás területén szociális intézményeket működtető fenntartók képviselői, továbbá a helyi rendeletben meghatározott szervezetek képviselői.

Kisvárdán folyamatosan működik a Szociálpolitikai Kerekasztal.

Az Esélyegyenlőségi terv készítésekor széles egyeztetést folytatott az Önkormányzat a városban működő civil szervezetekkel, a szakágazatok képviselőivel és a gazdasági szektor szereplőivel.

A nemek közötti egyenlőség irányelveinek alkalmazása megköveteli, hogy a férfiak és nők egyenlő számban képviseltessék magukat a gazdasági, szociális, kulturális élet területén valamint a szak-politikákban és a döntéshozásban. Csak ilyen módon érhető el, hogy a nemek egyformán érvényesülhessenek a társadalomban. Ez magában foglalja a források nemek közötti egyenlő elosztását, a felelőségek és a hatalom újraelosztását, és a nemi alapon történő hátrányos megkülönböztetéstől való mentességet

b) közösségi együttélés jellemzői (pl. etnikai konfliktusok és kezelésük)

Nem rendelkezünk jelenleg adattal.

c) helyi közösségi szolidaritás megnyilvánulásai (adományozás, önkéntes munka stb.)

Kisvárdán városban számos közösségi program került bevezetésre az elmúlt években. A város vezetés nagy hangsúlyt kíván fektetni a helyi közösségben rejlő erőkre. Számos program került megszervezésre hagyományörző jelleggel, melyek megvalósítása, kivitelezése nagy mértékben épül az önkéntesek aktív, felelősségteljes részvételére.

Az alábbiakban felsorolt közösségi rendezvények hagyományörző jelleggel kerülnek megvalósításra:

- Karácsonyi Kavalkád
- Adventi gyertyagyújtás
- Mikulás-gyár
- Ételosztási akció
- Határon túli színházak fesztiválja
- 72 óra kompromisszum nélkül
- „Te Szedd!” országos szemétgyűjtési akció

A rendezvények megvalósításában az önkormányzat munkatársai, az önkormányzati intézmények munkatársai, civil szervezetek, közösségi szolgálatot teljesítők és önkéntesek vesznek részt. A városban működő szociális szolgálatot nyújtó civil szervezetek – Máltai Szeretetszolgálat, Karitás, Vöröskereszt, Rotary Klub, – rendszeresen szerveznek ruha- és ételosztási akciókat.

3.8 A roma nemzetiségi önkormányzat célcsoportokkal kapcsolatos esélyegyenlőségi tevékenysége, partnersége a települési önkormányzattal

A roma nemzetiségi önkormányzat helyi vezetőjével az Önkormányzat és intézményeinek kapcsolata megfelelő. Egymásnak segítséget nyújtanak és jelzőrendszerként működnek a hátrányos helyzetű emberekkel, romákkal, fogyatékkal élőkkel kapcsolatosan is.

3.9 Következtetések: problémák beazonosítása, fejlesztési lehetőségek meghatározása.

A mélyszegénységben élők és a romák helyzete, esélyegyenlősége vizsgálata során településünkön

beazonosított problémák	fejlesztési lehetőségek
Munkanélküliség	Munkahely teremtés, vállalkozók bevonása
Alacsony iskolai végzettség	Hiányszakmák képzése, megfelelő iskolai végzettség megszerzését célzott képzések
Nem megfelelő szakképzettség	Átképzés, piacképessé tétel
Közüzemai szolgáltatás hiánya	közművesítés
Lakás, lakhatási problémák	A még fel nem újított önkormányzati bérlakások korszerűsítése

4. A gyermekek helyzete, esélyegyenlősége, gyermekszegénység

4.1. A gyermekek helyzetének általános jellemzői (pl. gyermekek száma, aránya, életkori megoszlása, demográfiai trendek stb.)

A lenti táblából látható, hogy a lakónépesség folyamatosan csökken.

Állandó lakónépesség száma 2012 - 2016 . évben

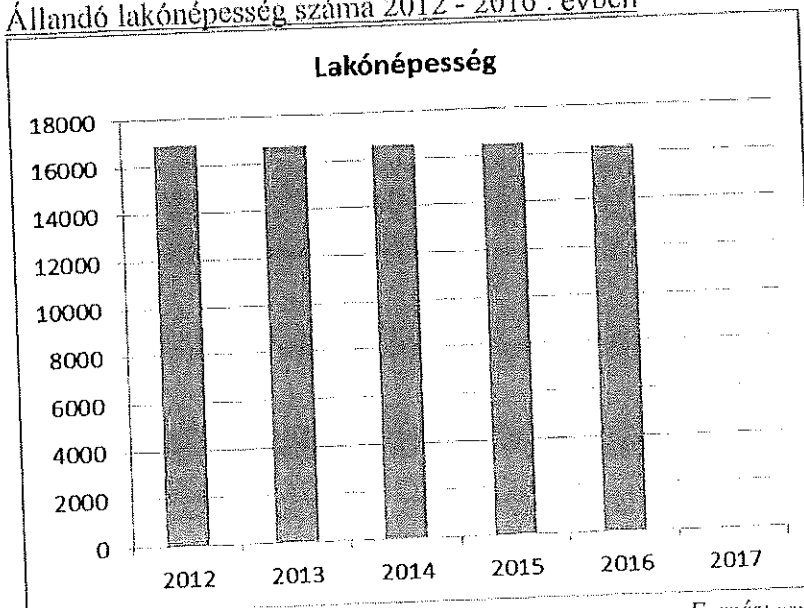

Forrás: www.ksb.hu

Élve-születések és halálozások száma 2012 - 2016. évben

5. számú táblázat - Természetes szaporodás

Év	Élveszületések száma (TS 0701)	Halálozások száma (TS 0702)	Természetes szaporodás (fő) (TS 0703)
2012	116	166	-50
2013	122	156	-34
2014	161	167	-6
2015	121	171	-50
2016	145	187	-42
2017	n.a.	n.a.	

Forrás: TeIR, KSH-TSTAR

4. számú táblázat - Belföldi vándorlások

Év	Állandó jellegű odavándorlás (TS 0601)	Elvándorlás (TS 0600)	Egyenleg	Állandó oda-, és elvándorlások különbségének 1000 állandó lakosra vetített száma (TS 0602)
2012	237	407	-170	-9,7
2013	284	406	-122	-7
2014	304	534	-230	-13,12
2015	331	485	-154	-8,78
2016	367	480	-113	-6,47
2017	n.a.	n.a.		n.a.

Forrás: TeIR, KSH-TSTAR

A lakónépesség csökkenésének oka a halálozások számának növekedése és az elvándorlás növekedése. A város népességmegtartó ereje kedvezőtlenül alakul. A demográfiai adatokat elemezve megállapítható, hogy a település egyszerre mondható fogyatkozó és előregedő településnek.

2.1. számú táblázat - Állandó népesség összetétele nemek és korcsoportok szerint (a 2016-os év adatai)

Korcsoport	Fő			Az állandó népességből a megfelelő korcsoportú nők és férfiak aránya (%)	
	Férfiak	Nők	Összesen (TS 0301)	Férfiak (TS 0303)	Nők (TS 0304)
Állandó népesség száma (férfiak TS 0300, nők TS 0302)	8347	9106	17 453	47,83%	52,17%
0-2 évesek (összes száma TS 0305, aránya TS 0316)			435		
0-14 éves (férfiak TS 0306, nők TS 0307)	1 242	1 125	2 367	7,12%	6,45%
15-17 éves (férfiak TS 0308, nők TS 0309)	290	286	576	1,66%	1,64%
18-59 éves (férfiak TS 0310, nők TS 0311)	5 226	5 248	10 474	29,94%	30,07%
60-64 éves (férfiak TS 0312, nők TS 0313)	626	781	1 407	3,59%	4,47%
65 év feletti (férfiak TS 0314, nők TS 0315)	963	1 666	2 629	5,52%	9,55%

Forrás: TeIR, KSH-TSTAR

a) veszélyeztetett és védelembe vett, hátrányos helyzetű, illetve halmozottan hátrányos helyzetű gyermekek, valamint fogyatékossgal élő gyermekek száma és aránya, egészségügyi, szociális, lakhatási helyzete

Védelembe vétel az 1997. évi XXXI. törvény 68. § (1) bekezdése értelmében abban az esetben kezdeményezhető, ha a szülő vagy más törvényes képviselő a gyermek veszélyeztetettségét az alapellátások önkéntes igénybevételével megszüntetni nem tudja, vagy nem akarja, de alaposan feltételezhető, hogy segítséggel a gyermek fejlődése a családi környezetben mégis biztosítható.

A védelembe vétel leggyakrabban indokló veszélyeztető tényezők 2018 évben a következők voltak:

- o Gyermeknevelési problémák (túlvédő, korlátozó, szeretet nélküli/hideg);
- o Szülők, család életvitele (szenvedélybetegség, antiszociális viselkedés, bűnelkövetői magatartás);
- o A gyermek a szabályok betartására képtelen, iskolai kirívó magatartása;
- o A gyerekek alapvető szükségletei nem voltak biztosítva (élelem, ruházat, higiénia);
- o Családi konfliktus (bántalmazás, válás, krízisek jelenléte);
- o Elhanyagolás;
- o Kortárs csoport negatív hatása;
- o Csavargás;
- o Tankötelezettség elmulasztása;
- o Magatartás- vagy tanulási zavar;
- o A gyermek magára hagyása;
- o A család életvitele, helytelen szocializációs minták jelenléte és átörökítése a családon belül;
- o Következetlen gazdálkodás, életvitel, mely miatt felhalmozódnak aközüzemi tartozások, szolgáltatásokat kapcsolnak ki. A szülő képtelen előre tervezni, egyik napról a másikra élnek, a gyermekek szükségleteit és igényeit háttérbe szorítva.

- o Nem megfelelő lakáskörülmények. Túlzsúfolt lakások, sokszor 3-4 család él egy ingatlanban, minimális bútorzat sem biztosított, a lakás elhanyagolt, koszos, kártevők jelenléte tapasztalható.
- o Kapcsolattartási problémák;
- o Kezeletlen szenvedélybetegség jelenléte a családban (alkohol, gyógyszerfüggőség, drogfogyasztás);

Az eseteknél nem egy veszélyeztető tényező jelenléte tapasztalható a családoknál. Az esetmenedzser elsődleges feladata, hogy az indokolt gondozási forma meghatározását megelőzően feltérképezze a gyermek és a család esetében tapasztalt összes veszélyeztető tényezőt, illetve az ok-okozati összefüggéseket, a családtagok motivációit, a család erősségeit, gyengeségeit, a természetes erőforrásait, a településen és a járásban elérhető szolgáltatásokat.

	település	védelembé vétel 2016. év (település/fő)	védelembé vétel 2017. év (település/fő)	védelembé vétel 2018. év (település/fő)
1	Kisvárdá	52	39	46
2	Ajak	15	15	13
3	Anarcs	1	0	0
4	Dombrád	44	45	47
5	Döge	20	20	22
6	Fényeslitke	3	9	16
7	Gyulaháza	2	10	13
8	Jéke	0	0	3
9	Kékcse	13	7	13
10	Lövőpetri	0	0	0
11	Mezőladány	5	6	8
12	Nyírkarász	10	11	6
13	Nyírlövő	4	0	0
14	Nyírtass	11	17	27
15	Pap	0	2	2
16	Pátróha	30	49	51
17	Rétközberencs	6	31	31
18	Szabolcsbáka	0	0	0
19	Szabolcsveresmart	6	8	4
20	Tiszakanyár	12	19	26
21	Tornyospálca	11	17	19
22	Újdombrád	1	1	0
23	Újkenéz	6	7	17
	Összesen	252	313	364

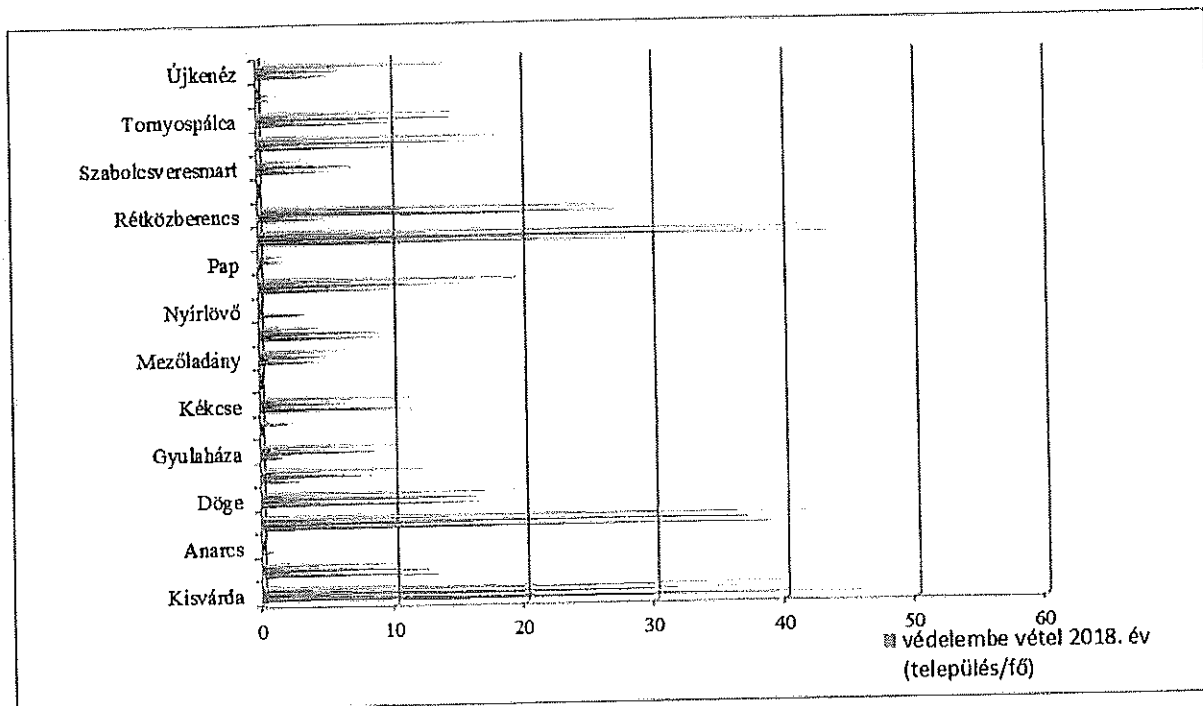

Megelőző pártfogás:

A megelőző pártfogásra vonatkozó jogszabályi háttér az 1997. évi XXXI., a gyermekek védelméről és a gyámügyi igazgatásról szóló törvény 68/D §-a szabályozza. Ennek értelmében a bűncselekmény vagy szabálysértés elkövetése miatt indult védelembe vételi eljárás során, ha a gyermek bűnmegelőzési szempontú veszélyeztetettségének magas foka kerül megítélésre, elrendelik a megelőző pártfogást.

2016. évben 7 esetben 2017. évben 5 esetben, míg 2018. évben 7 esetben került sor megelőző pártfogás elrendelése érdekében javaslat elkészítésére.

Az intézkedést megtételét az alábbi bűnelkövetői magatartás indokolta:

- lopás,
- garázdaság, rongálás,
- verekedés.

Tapasztalatunk, hogy a bűnelkövetői magatartást háttérben sok esetben a családi negatív minta, a kortárs csoport befolyása, a haszonszerzés áll továbbra is. Az esetek nagy százalékában a fiatalok nem gondolták át tetteiket és annak következményeit és sok esetben fel sem merült bennük, hogy lebukhatnak és tetteiknek következményei lesznek. Sajnos a szülők az esetek nagy százalékában elnézőek gyermekükkel és tettükkel szemben.

Ideiglenes hatályú elhelyezés:

Az 1997. évi XXXI., a gyermekek védelméről és a gyámügyi igazgatásról szóló törvény 72. § (1) bekezdése értelmében a gyermek ideiglenes hatályú elhelyezésének kezdeményezése indokolt, ha felügyelet nélkül marad, vagy testi, értelmi, érzelmi és erkölcsi fejlődését családi környezete vagy önmaga súlyosan veszélyezteti.

Ennek ellenére 2016. évben 28 esetben, 2017. évben 37, 2018. évben 12 esetben került sor ideiglenes hatályú elhelyezés kezdeményezésére az alábbi településeken:

Település	2016 év (fő/gyermek)	2017 év (fő/gyermek)	2018 év (fő/gyermek)
Kisvárdá	1	17	-
Ajak	4	3	-
Anarcs	-	5	-
Dombrád	9	2	8
Döge	-	2	1
Gyulaháza	2	1	-
Kékcse	5	-	-
Nyírkársz	-	-	1
Nyírtass	5	-	-
Pátroha	2	7	1
Szabolcsveresmart	-	-	1
Összesen	28	37	12

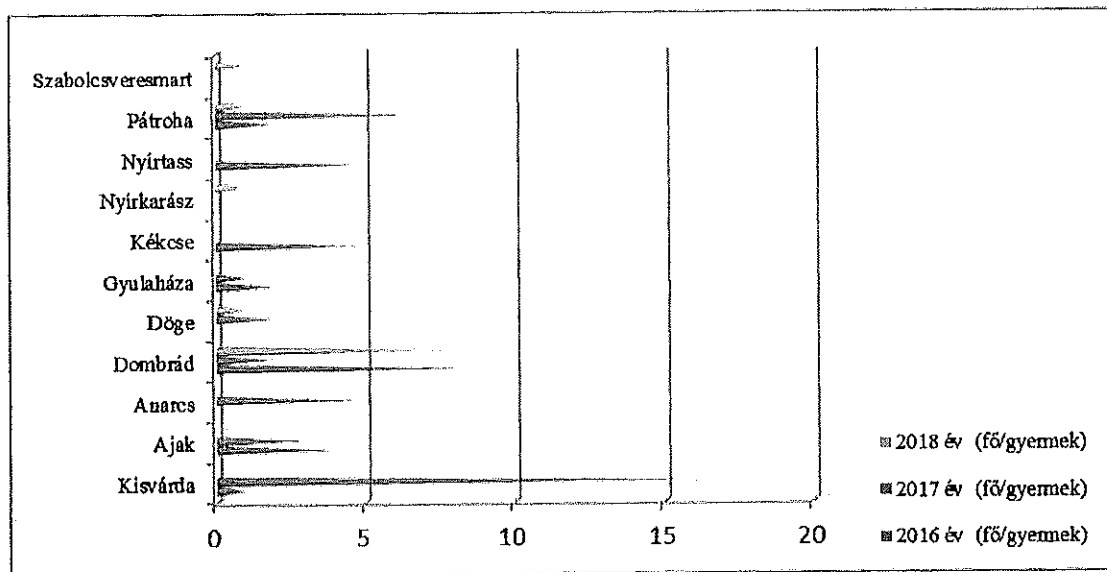

Családbafogadás:

Abban az esetben, ha a gyermek nevelését van olyan családtag, aki vállalja (ideiglenes hatályú elhelyezés vagy a szülő akadályoztatása esetén) családbafogadás kezdeményezhető.

Nevelésbe vétel:

A Család-és Gyermekjóléti Központok esztmenedzserei együttműködnek a *nevelésbe vett gyermek* szüleivel.

A nevelésbe vétel esetén a gyermek családba történő visszahelyezése a fő cél.

A kiemelést indokoló veszélyeztető tényezők elhárítása érdekében az esztmenedzser egy tervszerűen felépített együttműködési folyamat során támogatja a szülőket a gyermek visszahelyezése érdekében.

Ebben a gondozási formában az együttműködést nagyban nehezíti, hogy a gyermek kiemelésére a családból az esztmenedzser tesz a legtöbb esetben javaslatot.

A nevelésbe vétel esetében az érintett gyermekek számát az alábbi táblázat és diagram mutatja:

Település	nevelésbe vétel 2016. év (település/fő)	nevelésbe vétel 2017. év (település/fő)	nevelésbe vétel 2018. év (település/fő)
Kisvárdá	41	54	38
Ajak		1	5
Anarcs	3	7	9
Dombrád	32	17	33
Döge	3	5	4
Fényeslitke	1	0	1
Gyulaháza	6	4	7
Jéke	2	2	
Kékcse	9	6	7
Lövőpetri		0	
Mezőladány	10	12	11
Nyírkarász	8	9	9
Nyírlövő	1	0	
Nyírtass	1	1	1
Pap	3	1	3
Pátróha	20	18	15
Rétközberencs	4	6	1
Szabolcsbáka	2	0	
Szabolcsveresmart	17	17	22
Tiszakanyár	8	11	4
Tornyospálca	1	0	2
Újdombrád		0	
Újkenéz	8	8	7
Összesen	180	179	179

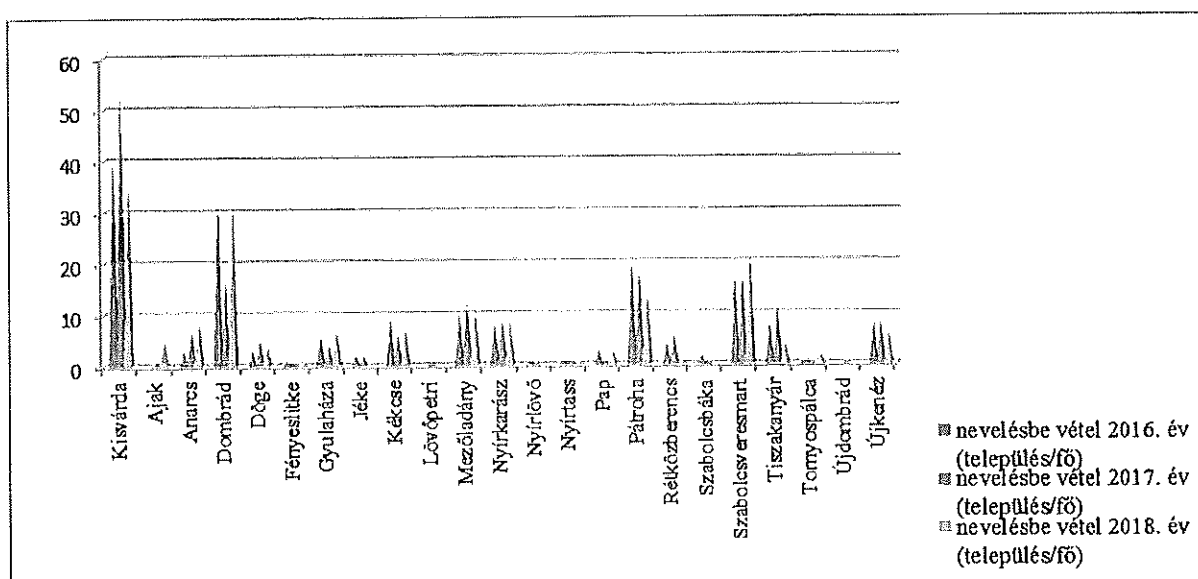

b) rendszeres gyermekvédelmi kedvezményben részesítettek száma

A gyermekek védelméről és a gyámügyi igazgatásról szóló 1997. évi XXXI. törvény (a továbbiakban: Gyvt.) 18.- 21.§ - ai rendelkeznek az önkormányzat által kötelezően biztosítandó pénzbeli és természetbeni ellátásokról.

Rendszeres gyermekvédelmi kedvezmény:

A rendszeres gyermekvédelmi kedvezményre való jogosultság megállapításának célja annak igazolása, hogy a gyermek szociális helyzete alapján jogosult:

- a gyermekétkeztetés normatív kedvezményének az igénybevételére:
 - a rendszeres gyermekvédelmi kedvezményben részesülő bölcsődés-, óvodás-, az 1-8 évfolyamon nappali oktatásban részt vevő-, és a nappali ellátást nyújtó, az Szt. hatálya alá tartozó intézményben elhelyezett fogyatékos gyermek számára az intézményi térítési díj 100 %- át normatív kedvezményként kell biztosítani,
 - az előző bekezdés alá nem tartozó, rendszeres gyermekvédelmi kedvezményben részesülő gyermek és tanuló után az intézményi térítési díj 50 %-át.
- természetbeni támogatásra az igénybevételére:
 - annak a gyermeknek, fiatal felnőttnek, akinek rendszeres gyermekvédelmi kedvezményre való jogosultsága a tárgyév augusztus 1-jén fennáll, a tárgyév augusztus hónapjára tekintettel, akinek tárgyév november 1-jén fennáll, a tárgyév november hónapjára tekintettel természetbeni támogatást nyújt fogyasztásra kész étel, ruházat, valamint tanszer vásárlására felhasználható Erzsébet utalvány formájában.

A támogatás esetenkénti összegéről az Országgyűlés a központi költségvetésről szóló törvény elfogadásával dönt.
- külön jogszabályban meghatározott egyéb kedvezményeknek az igénybevételére:
 - pl. ingyenes tankönyvellátás, térítésmentes alapfokú művészetoktatás, útravaló ösztöndíjprogramban való részvétel a hátrányos helyzetű tanulók esélyegyenlőségének javítására, előnyben részesítés a felvételi eljárásban.

A rendszeres gyermekvédelmi kedvezményre való jogosultságot a jegyző állapítja meg egy év időtartamra. A kedvezmény akkor állapítható meg, ha a gyermeket gondozó családban az egy főre jutó havi jövedelem nem haladja meg az öregségi nyugdíj 140 % - át (41.325,- Ft-ot) és ha a gyermeket egyedül álló szülő, illetve más törvényes képviselő gondozza, ha a gyermek tartósan beteg, illetve súlyosan fogyatékos, vagy ha a nagykorú gyermek nappali rendszerű oktatásban vesz részt, vagy felsőfokú iskola nappali tagozatán tanul. Egyéb esetekben a nyugdíjminimum 130 % - ával (38.475,- Ft- tal) kell számolni.

Minden esetben a család vagyoni helyzetét is vizsgálni kell (az egy főre jutó vagyon értéke nem haladhatja meg külön-külön - az öregségi nyugdíj legkisebb összegének a hússzorosát - vagy együttesen – az öregségi nyugdíj legkisebb összegének a hetvenszorosát).

A rendszeres gyermekvédelmi kedvezmény megállapítása tehát nem jelent konkrét pénzbeli támogatást. A kedvezményben részesülők a kézhez kapott határozattal többfajta támogatást vehetnek igénybe, pl. gyermekétkeztetés esetén a rendszeres gyermekvédelmi kedvezményben részesülő bölcsődés, óvodás, 1-8. évfolyamon nappali rendszerű iskolai oktatásban részt vevő, valamint a fogyatékos gyermekek számára nappali ellátást nyújtó, a szociális törvény hatálya alá tartozó intézményekbe elhelyezett gyermek után az intézményi térítési díj 100 %-át, nappali tagozaton középfokú tanulmányokat folytató, rendszeres gyermekvédelmi kedvezményben részesülő gyermek és tanuló után az intézményi térítési díj

50 %-át kedvezményként kell biztosítani. Ezen kívül az iskolákban ingyen biztosítják számukra a tankönyveket.

2018. évben rendszeres gyermekvédelmi kedvezményben 403 családban 582 kiskorú és 74 fiatal felnőtt, összesen 656 fő volt nyilvántartva.

A rendszeres gyermekvédelmi kedvezményre jogosultak köre évente csökkenő tendenciát mutat. A kevés jövedelemből gazdálkodó családoknak jelentős segítség, hogy gyermekeik az étkezést ingyenesen, vagy kedvezményrel vehetik igénybe, a tankönyvek - igény szerint - ingyenesen állnak gyermekeik rendelkezésére.

Kérelem elutasítására döntően azért kerülhet sor, mert a családban az egy főre jutó nettó jövedelem meghaladta a törvényben meghatározott mértéket. Elutasítás esetén az ügyfeleket minden esetben körültekintően tájékoztattuk az igénybe vehető más ellátásokról.

2018. évben a rendszeres gyermekvédelmi kedvezményben részesülők augusztus és november hónapban 6.000,- Ft alapösszegű, valamint a hátrányos és halmozottan hátrányos gyermekek 6.500,- Ft emelt összegű természetbeni támogatásban részesültek, melynek összege együttesen 3.047.000,- Ft-ot tett ki. Mindkét esetben a támogatás fedezetét teljes egészében az állami költségvetésből biztosították.

c) gyermek jogán járó helyi juttatásokban részesülők száma, aránya

A rendkívüli települési támogatás keretében kerül megállapításra gyermekek jogán egyszeri támogatás.

d.) kedvezményes iskolai étkeztetésben részesülők száma, arány

A gyermekek védelméről és a gyámügyi igazgatásról szóló 1997. évi XXXI. törvény 2015. szeptember 1-jétől hatályos módosítása szerint az intézményi gyermekétkeztetést ingyenesen kell biztosítani a bölcsődei ellátásban vagy óvodai nevelésben részesülő gyermek számára, ha (egyéb feltételek fennállása hiányában) olyan családban él, amelyben a szülő nyilatkozata alapján az egy főre jutó havi jövedelem összege nem haladja meg a kötelező legkisebb munkabér személyi jövedelemadóval, munkavállalói, egészségbiztosítási és nyugdíjjáradékkal csökkentett összegének 130%-át. A jogosultsági összeghatár a 2017. évben nettó 110.224.- Ft, 2018. évben 119.301.- Ft. 2016.január 1-től módosult a gyermekvédelmi törvény. A törvény módosítása többek között szabályozza a fenntartók számára az intézményi és a szünidei gyermekétkeztetést az arra jogosultak számára. A gyermekétkeztetés újraszabályozásával az ingyenes és kedvezményes intézményi gyermekétkeztetésre jogosult gyermekek köre nem változott, de a települési önkormányzat kötelező feladatává válik az iskolai szünidő, valamint a bölcsőde és óvoda zárva tartása esetén a szünidei gyermekétkeztetés biztosítása, melyre a rendszeres gyermekvédelmi kedvezményre jogosult gyermekek közül a hátrányos, halmozottan hátrányos helyzetű gyermekek lesznek jogosultak ingyenesen. A települési önkormányzatok a többi gyermek – különösen a rendszeres gyermekvédelmi kedvezményre jogosult gyermekek számára – a korábbiakhoz hasonlóan szintén biztosíthatnak a nyári szünidőben ingyenes szünidei gyermekétkeztetést. A szünidei gyermekétkeztetés a déli meleg főétkezés elsősorban helyben fogyasztásra történő biztosítását jelenti, de ha erre – elsősorban az alkalmas helyiség hiánya miatt – nincs lehetőség, a szünidei gyermekétkeztetés az étel elvitelével vagy a gyermek számára történő kiszállításával is biztosítható. A gyermek előre nem látható hiányzása, betegsége, egyéb akadályoztatása esetén a számára biztosított étel

elvitelét a szülője, más törvényes képviselője számára lehetővé kell tenni. Az el nem fogyasztott vagy el nem szállított étel más rászoruló gyermekek részére átadható helyben történő elfogyasztásra vagy elvitel formájában.

Kisvárdai Város Önkormányzata 2017. évben a szünidei gyermekétkeztetés keretében átlagosan naponta 163 gyermek részére biztosította a déli meleg főétkezést, mely összesen 8638 adag. A városban a gyermekek napközbeni ellátása bölcsődében, óvodában, iskolai napköziben biztosított. A konyhák figyelemmel kísérik a speciális igényeket. A liszt-, tej-érzékeny gyermekek számára lehetőség szerint olyan alapanyagokkal dolgoznak (pl. növényi eredetű vaj, tészta), amit a gyermekek fogyaszthatnak. Egyes vallások nem engednek meg bármilyen táplálék fogyasztását - ezen igényeket is figyelembe veszik az ételek elkészítése során.

A kedvezményes étkezésben részesülők száma, aránya (számítás alapja a normatíva elszámolásban szereplő adatok)

Intézmény	Étkezési napok száma	100% normatív kedvezményben részesülők száma			50% normatív kedvezményben részesülők száma			normatív kedvezményben nem részesülők száma			Étkeztetettek száma összesen		
		4* étkezés	3* étkezés	ebéd	4* étkezés	3* étkezés	ebéd	4* étkezés	3* étkezés	ebéd	4* étkezés	3* étkezés	ebéd
Bölcsőde	230	35	0	0	0	0	0	11	0	0	46	0	0
Fogyatékos személyek nappali intézményében elhelyezett gyermekek	251	0	4	0	0	7	0	0	0	6	0	11	6
Óvoda	220	0	314	0	0	0	0	0	30	0	0	344	0
Általános Iskola	185		261	10		87	27		210	70	0	558	107
Gimnázium	185	0	0	1	0	0	41	0	0	59	0	0	101
Szakközépiskola/ Szakgimnázium	185	0	0	5	0	0	11	0	0	0	0	0	16
Szakiskola	185	0	0	14	0	0	7	0	0	0	0	0	21
Kollégium	200	2	0	0	112	0	0	74	0	0	188	0	0
Összesen		37	579	30	112	94	86	85	240	135	234	913	251
												1398	

e) magyar állampolgársággal nem rendelkező gyermekek száma, aránya

Kisvárdai városban magyar állampolgársággal nem rendelkező gyermek nincs.

4.2 Szegregált, teleszerű lakókörnyezetben élő gyermekek helyzete, esélyegyenlősége

Nevelési év	Csoportok száma	Gyermek létszám	Rendszeres gyermekvéd. kedvezmény	HH	HHH nyilatkozott szer.	SNI	Étkezési támogatásban részesül
2013./14.	23	509	210	210	53	3	255
2014./15.	22	488	173	13	70	4	234
2015./16.	20	448	114	9	54	7	401
2016./17.	18	412	101	24	46	11	371
2017./18.	18	402	97	17	55	13	358

4.3 A hátrányos, illetve halmozottan hátrányos helyzetű, valamint fogyatékkal élő gyermekek szolgáltatásokhoz való hozzáférése

a) védőnői ellátás jellemzői (pl. a védőnő által ellátott települések száma, egy védőnőre jutott ellátott, betöltetlen státuszok)

A Városi Egészségügyi Alapellátás, mint egészségügyi szolgáltató, területi ellátási kötelezettséggel, Kisvárdra, valamint 21 község közigazgatási területén teljesíti a háziorvosi központi ügyelet feladatait, biztosítja a területi védőnői ellátást. Illetve járóbeteg-szakellátás keretében praxislabort működtet. A szakmai struktúrához szükséges informatikai feltételek adottak és megfelelő minőségűek.

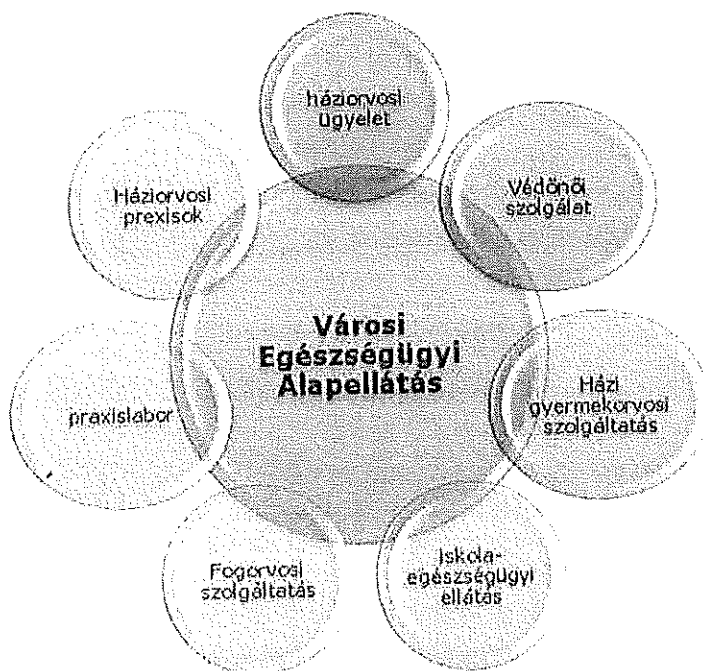

Kisvárdra városban a 7 területi védőnői körzet helyett finanszírozási okokból 6 főre csökkent a létszám. Ezáltal a védőnői körzetek ellátási területei megnövekedtek.

2017. évben: 159 élve szülés,
1 halvaszülés,
0 csecsemőhalálozás

2018. évben: 124 élve szülés,
-- halvaszülés,
1 csecsemőhalálozás

Év	Védőnők száma	0-3 éves közötti gyermek szám	Átlagos gyermekszám védőnőnként
2008	12	703	59
2009	13	692	53
2010	13	665	51
2011	13	634	49
2012	13	568	44
2013	13	488	38
2014	13	439	34
2015	13	413	32
2016	11	370	61
2017	11	392	65

Munkájuk a méhnyak szűrő programmal tovább bővült. 1917. szeptember 1.-től a 0 – 7 éves korúak szűrővizsgálatait önálló védőnői feladatként látják el. A szűrés eredményeiről a gyermek háziorvosa tájékoztatást kap. Ezen szűrések célja, hogy időben felfedezhetőek legyenek azok a problémák, amelyeket korai kezeléssel korrigálni lehet. A kiszűrteket a gyermek háziorvosa a Felső Szabolcsi Kórház Gyermek rehabilitációs Szakrendelésére küldi, ahol szakorvosi vizsgálat állítja fel a diagnózist és határozza meg a terápiát. Ezután indulhat el a korai fejlesztés megfelelő szakemberek bevonásával. Ezt a segítségnyújtást példaértékkel végzi a kisvárdai Csigaház Korai Fejlesztőközpont, ahol a 0 -6 éves korú gyermekek számára ingyenes korai fejlesztés folyik.

b) gyermekorvosi ellátás jellemzői (pl. házi gyermekorvoshoz, gyermek szakorvosi ellátáshoz való hozzáférés, betöltetlen házi gyermekorvosi praxisok száma)

A közigazgatási területen 4 felnőtt és 2 vegyes (gyermekfelnőtt) *háziorvosi praxis* működik. Jelentős a háziorvosok leterheltsége, illetve rendkívül magas a lakosság gyógyszerhasználata. A gyermekorvosok száma évről évre sajnálatos módon csökken, ami országos jelenség. Összességében elmondható, hogy a felnőttek népegészségügyi terhet jelentő betegségei is nagyrészt a gyermekkorban gyökereznek, ezért ott lehet igazán hatékonyan megelőzni őket. A figyelemnek és a pénznek a gyermekegészségügybe történő befektetése hosszabb távon a középkorú felnőttek egészségi állapotában is javulást eredményezhet.

A fent leírtak alapján 2015. óta a városban a gyermekorvosi ügyelet nem biztosított.

A betöltetlen orvosi állások száma:

2017.-ben	1 fő
2018.-ban	1 fő

c) 0–7 éves korúak speciális (egészségügyi-szociális-oktatási) ellátási igényeire (pl. korai fejlesztésre, rehabilitációra) vonatkozó adatok

A Csigaház, mint korai fejlesztő központ szülői és szakmai együttműködés eredményeként jött létre, és kezdte meg működését 2015 szeptemberében. Alapításának időpontjában az országos felmérések szerint a 0-6 éves életkorú gyermekek 15 %-ának lett volna szüksége korai fejlesztésre, de Kisvárdán és vonzáskörzetében ehhez csak a kisdédek 1%-a jutott hozzá. Ebből az következett, hogy Kisvárdán és az általa ellátott területen 0-6 éves korig jelentős nagyságrendben vártak ellátásra kisgyermek. A fejlesztő helyek kapacitása lényegesen kisebb volt az ország más területeihez képest. A statisztikai adatok és mindennapi tapasztalatok hatására 2019. szeptemberétől alapfeladatukat kibővítették a fejlesztő – nevelés oktatással, s így lettek Csigaház Egységes Gyógypedagógiai, Konduktív, Pedagógiai Módszertani Intézmény, Pedagógiai Szakszolgálat, Fejlesztő Nevelést- Oktatást Végző Iskola, ahol 6 éves kortól a halmozottan sérült gyerekek ellátást is biztosítani tudják. Jelenleg 7 gyermek részesül ebben az ellátásban. 2015 óta térítésmentesen érhetik el a családok a terápiák széles körét, a kezdeti 23 főről létszámunk 72 főre emelkedett. Ez a létszám nem egyenlő a ténylegesen ellátott gyermekek számával, hiszen sok kisgyermeket engedhetnek el azzal, hogy jelenleg már nincs szükségük fejlesztésre, illetve sokan kerülnek át más intézményekbe pl: bölcsőde, óvoda.

Folyamatosan dolgoznak azon, hogy a gyerkőcök minél hamarabb részesüljenek a korai intervencióban. Az intézményben a gyermekek életkora a szolgáltatások igénybevételének kezdetekor egyre inkább tolódik az 1 éves kor előttiére. Széles körű kapcsolatrendszerüknek (kiemelten a gyermekrehabilitáció, a neonatológia, a védőnői szolgálat és a szakértői bizottság) köszönhetően szoros a szakmaközi és a szakmán belüli együttműködés is. A védőnők és gyermek házi orvosok figyelmét, különböző országos programokon keresztül az elmúlt években, ráirányították a koraszülöttek fejlődésének megsegítésének fontosságára, illetve a pszichomotoros fejlődési problémák korai kiszűrésére. Így várhatóan egyre több csecsemő és kisgyermek számára válik szükségessé valamilyen fejlesztő terápia alkalmazása. Alapvető célkitűzésük, hogy jelenleg fellelhető, bizonyítottan hatásos terápiák, fejlesztő módszerek legszélesebb eszköztárát biztosítsák, eljuttassanak azokhoz, akiknek szükségük van rá. Szakember gárdájuk is ezt az elvet vallja, folyamatosan képzik magukat a magas színvonalú ellátás biztosítása érdekében. Rendelkeznek gyógypedagógussal, konduktorral, gyógytornással, gyermekrehabilitációs szakorvossal, logopédussal, pszichológussal.

d) gyermekjóléti alapellátás

A gyermekjóléti alapellátást a városban a Kisvárdai és Térsége Szociális Szolgálaton belül működő Család- és Gyermekjóléti Szolgálat és a Család- és Gyermekjóléti Központ munkatársai látják el 2016.január 1-jétől.

Az 1997. évi XXXI. törvény 94. § (4) bekezdése szerint a járásszékhely településen kötelező gyermekjóléti központot működtetni 2016. január 1-jétől.

Kisvárdai esetében a központ a Kisvárdai és Térsége Szociális Szolgálat keretén belül került kialakításra és működik 2016. évtől.

A Család-és Gyermekjóléti Központ működési területe a Kisvárdai Járásra terjed ki.

Ennek megfelelően az alábbi településeket foglalja magában: *Kisvárda (járásszékhely)*, Ajak, Anarcs, Dombrád, Döge, Fényeslitke, Gyulaháza, Jéke, Kékcse, Lövőpetri, Mezőladány, Nyírkarász, Nyírlövő, Nyírtass, Pap, Pátroha, Rétközberencs, Szabolcsbáka, Szabolcsveresmart, Tizsakanyár, Tornyospálca, Újdombrád, Újkenéz.

A Család- és Gyermekjóléti Szolgálat az alábbi településeken látja el feladatait: Kisvárda (gesztor település), Fényeslitke, Pátroha, Mezőladány, Újkenéz, Kékcse.

A Család-és Gyermekjóléti Központ célja:

Figyelemmel kell kísérni az Intézménnyel kapcsolatba kerülő, településen élő családok, gyermekek, személyek életkörülményeit, szociális helyzetét, gyermekjóléti és szociális ellátások, szolgáltatások iránti szükségletét, gyermekvédelmi vagy egyéb hatósági beavatkozást igénylő helyzetét.

Az 1997. évi XXXI. tv. a gyermekek védelméről és a gyámügyi igazgatásról (továbbiakban: Gyvt.) 38.§ (1) bek. értelmében az alapellátásnak hozzá kell járulnia a gyermek testi, értelmi, érzelmi és erkölcsi fejlődésének, jólétének, a családban történő nevelkedésének elősegítéséhez, a veszélyeztetettség megelőzéséhez és a kialakult veszélyeztetettség megszüntetéséhez, valamint a gyermek családjából történő kiemelésének a megelőzéséhez. Az alapellátás továbbá hozzájárul a gyermek hátrányos és halmozottan hátrányos helyzetének feltárásához, a fennálló szocializációs hátrányok csökkentésével segíti annak leküzdését.

A központ által biztosított óvodai és iskolai segítő tevékenység keretén belül cél a köznevelési intézményekben a preventív jellegű segítő tevékenység, adekvát szakmai segítségnyújtás, a veszélyeztetettség időben történő felismerésének és a gyermekvédelmi munkának a segítése.

A szociális diagnózis bevezetésével egységes, a szociális és gyermekjóléti szolgáltatások igénybevételét megelőzően bemeneti szűrő kerül bevezetésre. A cél az egyén szociális helyzetének felmérése, a szükségletei meglétének vagy hiányának megállapítása, valamint a szükséges szolgáltatási elemek és szolgáltatások beazonosítása.

Ezen célok megvalósítását szervezési, szolgáltatási és gondozási tevékenységeink által biztosítjuk.

A Család- és Gyermekjóléti Központ feladata:

A gyermek testi, értelmi, érzelmi és erkölcsi fejlődésének, jólétének, családban történő nevelkedésének elősegítése, a veszélyeztetettség megelőzése, a kialakult veszélyeztetettség megszüntetése, valamint a gyermek családjából történő kiemelésének a megelőzése. A családból történő kiemelés esetében az intézkedést indokoló veszélyeztető tényezők elhárításának segítése.

A központ feladata két részre osztható:

1.) hatósági intézkedéshez kapcsolódó tevékenységek: A Család- és Gyermekjóléti Központ a gyermekvédelmi gondoskodás keretébe tartozó hatósági intézkedésekhez kapcsolódó tevékenységet lát el. Ennek keretén belül hatósági intézkedést kezdeményez a gyermek veszélyeztetettségének mértékének megfelelően (védelembe vétel, ideiglenes hatályú elhelyezés, nevelésbe vétel). Segíti a családjából kiemelt gyermek visszahelyezését esetmenedzseri és tanácsadói tevékenysége által.

2.) speciális szolgáltatások biztosítása, melyek a következők:

- utcai és lakótelepi szociális munka

- kapcsolattartási ügyelet, ennek keretén belül közvetítói eljárás
- kórházi szociális munka- kórházzal kötött megállapodás alapján
- gyermekvédelmi jelzőrendszeri készenléti szolgálat
- jogi tájékoztatásnyújtás
- pszichológiai tanácsadás
- hátralékkezelési tanácsadás
- óvodai és iskolai szociális segítő tevékenység,
- szakmai támogatás nyújtása,
- szociális diagnózis készítése.

1.) Hatósági intézkedésekhez kapcsolódó javaslattétel és feladatok:

- védelembe vételre
 - megelőző pártfogásra
 - ideiglenes hatályú elhelyezésre
 - nevelésbe vételre
 - családba fogadás fenntartására,
 - harmadik személynél történő elhelyezésének kezdeményezésre
 - családba fogadó gyám kirendelésére
 - tankötelezettsége teljesítésének előmozdítására
 - gondozási helyének megváltoztatására
 - a gyermek után járó családi pótlék természetbeni formában történő nyújtására
- Javaslát készítése a veszélyeztetettség mértékének megfelelően. E javaslat irányulhat a védelembe vétel kezdeményezésére családi pótlék természetben történő nyújtására, megelőző pártfogás elrendelésére, súlyosabb fokú veszélyeztetettség esetén a családból történő kiemelésre (ideiglenes hatályú elhelyezés, nevelésbe vétel, családba fogadás).
 - A Család-és gyermekjóléti szolgálat által készített védelembe vételi javaslatot 3 munkanapon belül továbbítja.
 - A gyermeket fenyegető közvetlen és súlyos veszély esetén a veszély tényét és jellegét megnevezve telefonon haladéktalanul, majd írásos formában javaslatot tesz a hatóság intézkedésére.
 - Javaslátot tesz a családi pótlék természetbeni formában történő nyújtására, valamint az ehhez kapcsolódó pénzfelhasználási terv készítésére, tartalmára, módosítására,
 - A családi pótlék természetbeni formában történő nyújtásának időtartama alatt együttműködik a család- és gyermekjóléti szolgálattal, valamint a kirendelt esetí gyámmal. Az együttműködés keretében tájékoztatást ad a gyermek veszélyeztetettségének alakulásáról, a megszüntetés érdekében tett intézkedésekről, a családi pótlék természetbeni formában nyújtott felhasználásának tapasztalatairól,
 - Szükség szerint kezdeményezi a gyámhivatalnál a családi pótlék természetbeni formában történő nyújtásának felülvizsgálatát, ennek során
 - eredményéről és további nyújtásának szükségességéről,
 - szükség esetén új pénzfelhasználási tervet készít, amit megküld a gyámhivatal részére,
 - részt vesz a gyámhivatali tárgyaláson,
 - Az esetmenedzser együttműködik a megelőző pártfogó felügyelővel, szükség szerint közös családlátogatás végeznek közösen,
 - Tájékoztatja a gyámhivalt a gyermek veszélyeztettségére vonatkozó körülményekről, egyéni-gondozási nevelési tervet készít, szervezi a megvalósítását.

Az egyéni gondozási tervbe bevonja a gyermeket, a családot, a Család-és gyermekjóléti szolgálatot, a jelzőrendszeri tagokat és az eset szempontjából érintett vagy a megoldást segítő személyeket,

- Értékeli az egyéni gondozási-nevelési tervet, szükség esetén módosítja vagy kezdeményezi a módosítását. Amennyiben a megvalósítása a szülő, illetve a gyermek együttműködése miatt nem lehetséges, írásban jelzi a gyámhivatalnak, felhívja a gyermek és szülője figyelmét arra, hogy kezdeményezhet más gyermekvédelmi intézkedést. Ennek bekövetkezésekor javaslatot tesz a gyámhivatal felé. Amennyiben a bevont szakemberek mulasztása miatt nem valósult meg, írásban jelez a gyámhivatal felé,
- A családjából kiemelt gyermek visszahelyezése érdekében segíti a családba történő visszahelyezést vagy a családba fogadást. Ezen feladatokat az esetmenedzser végzi az általa készített egyéni gondozási-nevelési terv alapján.
- A családjába visszahelyezett gyermek esetében utógondozás elrendelése esetén segíti a gyermek/ek beilleszkedését a családi környezetbe, együttműködik a gyermekjóléti szakszolgáltatást nyújtó intézménnyel.

Védelembé vétel:

Védelembé vétel az 1997. évi XXXI. törvény 68. § (1) bekezdése értelmében abban az esetben kezdeményezhető, ha a szülő vagy más törvényes képviselő a gyermek veszélyeztetettségét az alapellátások önkéntes igénybevitelével megszüntetni nem tudja, vagy nem akarja, de alaposan feltételezhető, hogy segítséggel a gyermek fejlődése a családi környezetben mégis biztosítható.

A védelembé vétel leggyakrabban indokló veszélyeztető tényezők 2018 évben a következők voltak:

- o Gyermeknevelési problémák (túlvédő, korlátozó, szeretet nélküli/hideg);
- o Szülők, család életvitele (szenvedélybetegség, antiszociális viselkedés, bűnelkövetői magatartás);
- o A gyermek a szabályok betartására képtelen, iskolai kirívó magatartása;
- o A gyerekek alapvető szükségletei nem voltak biztosítva (élelem, ruházat, higiénia);
- o Családi konfliktus (bántalmazás, válás, krízisek jelenléte);
- o Elhanyagolás;
- o Kortárs csoport negatív hatása;
- o Csavargás;
- o Tankötelezettség elmulasztása;
- o Magatartás- vagy tanulási zavar;
- o A gyermek magára hagyása;
- o A család életvitele, helytelen szocializációs minták jelenléte és átörökítése a családon belül;
- o Következetlen gazdálkodás, életvitel, mely miatt felhalmozódnak aközüzemi tartozások, szolgáltatásokat kapcsolnak ki. A szülő képtelen előre tervezni, egyik napról a másikra élnek, a gyermekek szükségleteit és igényeit háttérbe szorítva.
- o Nem megfelelő lakáskörülmények. Túlzsúfolt lakások, sokszor 3-4 család él egy ingatlanban, minimális bútortartás sem biztosított, a lakás elhanyagolt, koszos, kártevők jelenléte tapasztalható.
- o Kapcsolattartási problémák;
- o Kezeletlen szenvedélybetegség jelenléte a családban (alkohol, gyógyszerfüggőség, drogfogyasztás);

Az eseteknél nem egy veszélyeztető tényező jelenléte tapasztalható a családoknál. Az esetmenedzser elsődleges feladata, hogy az indokolt gondozási forma meghatározását megelőzően feltérképezze a gyermek és a család esetében tapasztalt összes veszélyeztető tényezőt, illetve az ok-okozati összefüggéseket, a családtagok motivációit, a család erősségeit, gyengeségeit, a természetes erőforrásait, a településen és a járásban elérhető szolgáltatásokat.

	település	védelembe vétel 2016. év (település/fő)	védelembe vétel 2017. év (település/fő)	védelembe vétel 2018. év (település/fő)
1	Kisvárdá	52	39	46
2	Ajak	15	15	13
3	Anarcs	1	0	0
4	Dombrád	44	45	47
5	Döge	20	20	22
6	Fényeslitke	3	9	16
7	Gyulaháza	2	10	13
8	Jéke	0	0	3
9	Kékese	13	7	13
10	Lövőpetri	0	0	0
11	Mezőladány	5	6	8
12	Nyírkarász	10	11	6
13	Nyírlövő	4	0	0
14	Nyírtass	11	17	27
15	Pap	0	2	2
16	Pátroha	30	49	51
17	Rétközberencs	6	31	31
18	Szabolcsbáka	0	0	0
19	Szabolcsveresmart	6	8	4
20	Tiszakanyár	12	19	26
21	Tornyospálca	11	17	19
22	Újdombrád	1	1	0
23	Újkenéz	6	7	17
	Összesen	252	313	364

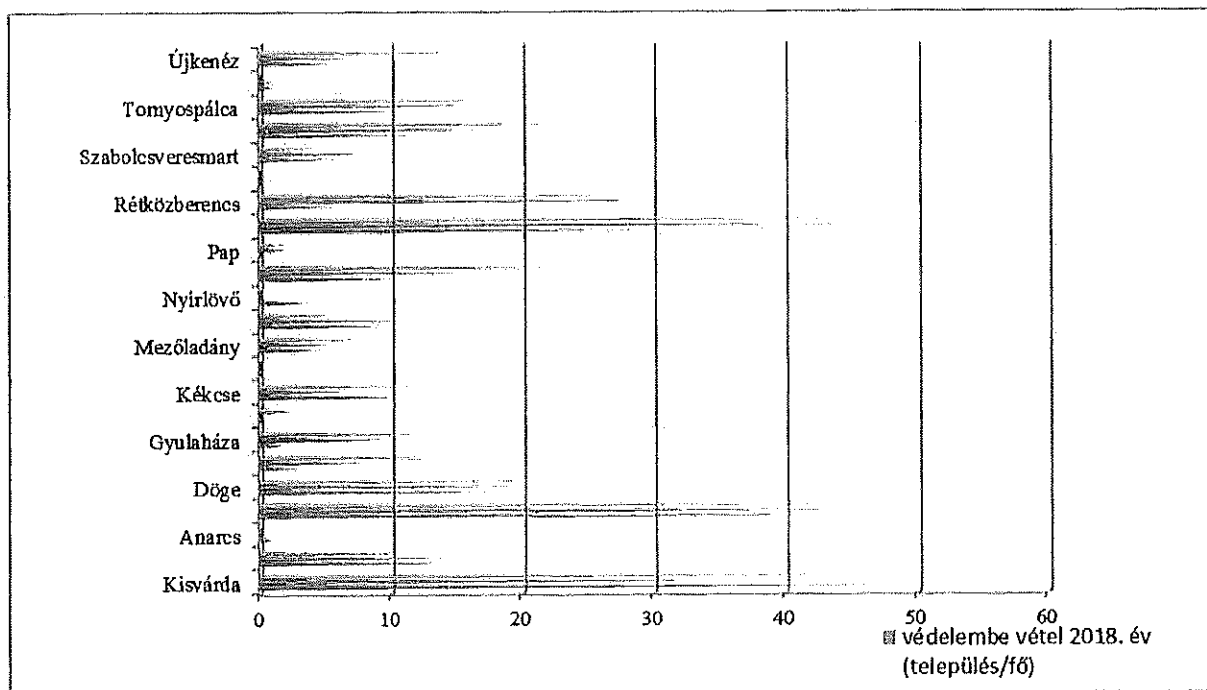

Megelőző pártfogás:

A megelőző pártfogásra vonatkozó jogszabályi háttér az 1997. évi XXXI., a gyermekek védelméről és a gyámügyi igazgatásról szóló törvény 68/D §-a szabályozza. Ennek értelmében a bűncselekmény vagy szabálysértés elkövetése miatt indult védelembe vételi eljárás során, ha a gyermek bűnmegelőzési szempontú veszélyeztetettségének magas foka kerül megítélésre, elrendelik a megelőző pártfogást.

2016. évben 7 esetben 2017. évben 5 esetben, míg 2018. évben 7 esetben került sor megelőző pártfogás elrendelése érdekében javaslat elkészítésére.

Az intézkedést megtételét az alábbi bűnelkövetői magatartás indokolta:

- lopás,
- garázdaság, rongálás,
- verekedés.

Tapasztalatunk, hogy a bűnelkövetői magatartást háttérben sok esetben a családi negatív minta, a kortárscsoport befolyása, a haszonszerzés áll továbbra is. Az esetek nagy százalékában a fiatalok nem gondolták át tetteiket és annak következményeit és sok esetben fel sem merült bennük, hogy lebukhatnak és tetteiknek következményei lesznek.

Sajnos a szülők az esetek nagy százalékában elnézőek gyermekükkel és tetteikkel szemben.

Ideiglenes hatályú elhelyezés:

Az 1997. évi XXXI., a gyermekek védelméről és a gyámügyi igazgatásról szóló törvény 72. § (1) bekezdése értelmében a gyermek ideiglenes hatályú elhelyezésének kezdeményezése indokolt, ha felügyelet nélkül marad, vagy testi, értelmi, érzelmi és erkölcsi fejlődését családi környezeté vagy önmaga súlyosan veszélyezteti.

Ennek ellenére 2016. évben 28 esetben, 2017. évben 37, 2018. évben 12 esetben került sor ideiglenes hatályú elhelyezés kezdeményezésére az alábbi településeken:

Település	2016 év (fő/gyermek)	2017 év (fő/gyermek)	2018 év (fő/gyermek)
Kisvárdá	1	17	-
Ajak	4	3	-
Anarcs	-	5	-
Dombrád	9	2	8
Döge	-	2	1
Gyulaháza	2	1	-
Kékcse	5	-	-
Nyírkársz	-	-	1
Nyírtass	5	-	-
Pátroha	2	7	1
Szabolcsveresmart	-	-	1
Összesen	28	37	12

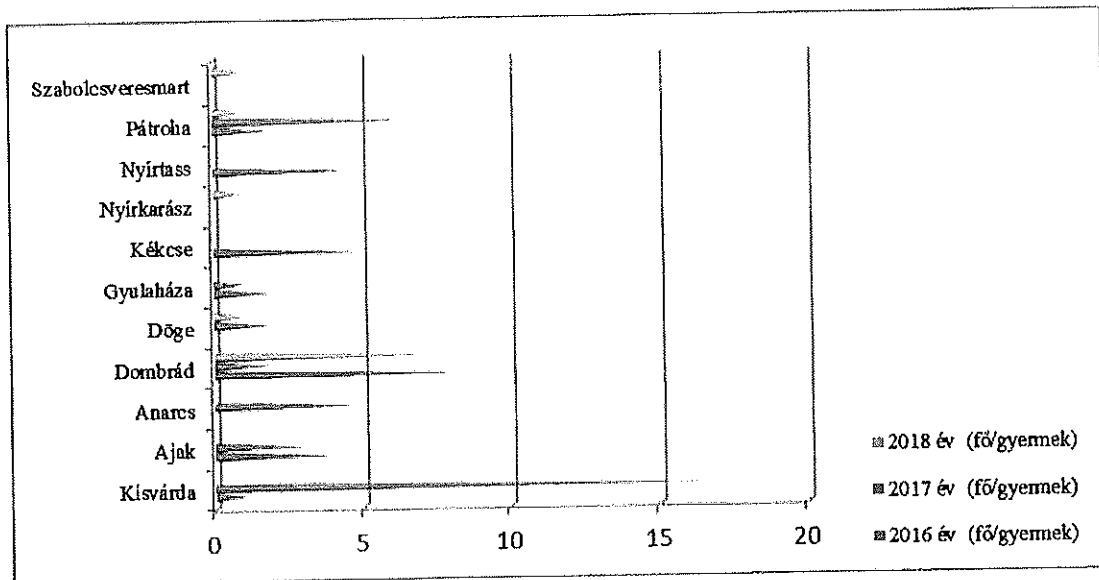

Családbafogadás:

Abban az esetben, ha a gyermek nevelését van olyan családtag, aki vállalja (ideiglenes hatályú elhelyezés vagy a szülő akadályoztatása esetén) családbafogadás kezdeményezhető.

Nevelésbe vétel:

A Család-és Gyermekjóléti Központok esetmenedzserei együttműködnek a *nevelésbe vett gyermek* szüleivel.

A nevelésbe vétel esetén a gyermek családba történő visszahelyezése a fő cél.

A kiemelést indokoló veszélyeztető tényezők elhárítása érdekében az esetmenedzser egy tervszerűen felépített együttműködési folyamat során támogatja a szülőket a gyermek visszahelyezése érdekében.

Ebben a gondozási formában az együttműködést nagyban nehezíti, hogy a gyermek kiemelésére a családból az esetmenedzser tesz a legtöbb esetben javaslatot.

A nevelésbe vétel esetében az érintett gyermekek számát az alábbi táblázat és diagram mutatja:

Település	nevelésbe vétel 2016. év (település/fő)	nevelésbe vétel 2017. év (település/fő)	nevelésbe vétel 2018. év (település/fő)
Kisvárdá	41	54	38
Ajak		1	5
Anarcs	3	7	9
Dombrád	32	17	33
Döge	3	5	4
Fényeslitke	1	0	1
Gyulaháza	6	4	7
Jéke	2	2	
Kékcse	9	6	7
Lövőpetri		0	
Mezőladány	10	12	11
Nyírkarász	8	9	9
Nyírlövő	1	0	
Nyírtass	1	1	1
Pap	3	1	3
Pátróha	20	18	15
Rétközberencs	4	6	1
Szabolcsbáka	2	0	
Szabolcsveresmart	17	17	22
Tiszakanyár	8	11	4
Tornyospálca	1	0	2
Újdombrád		0	
Újkenéz	8	8	7
Összesen	180	179	179

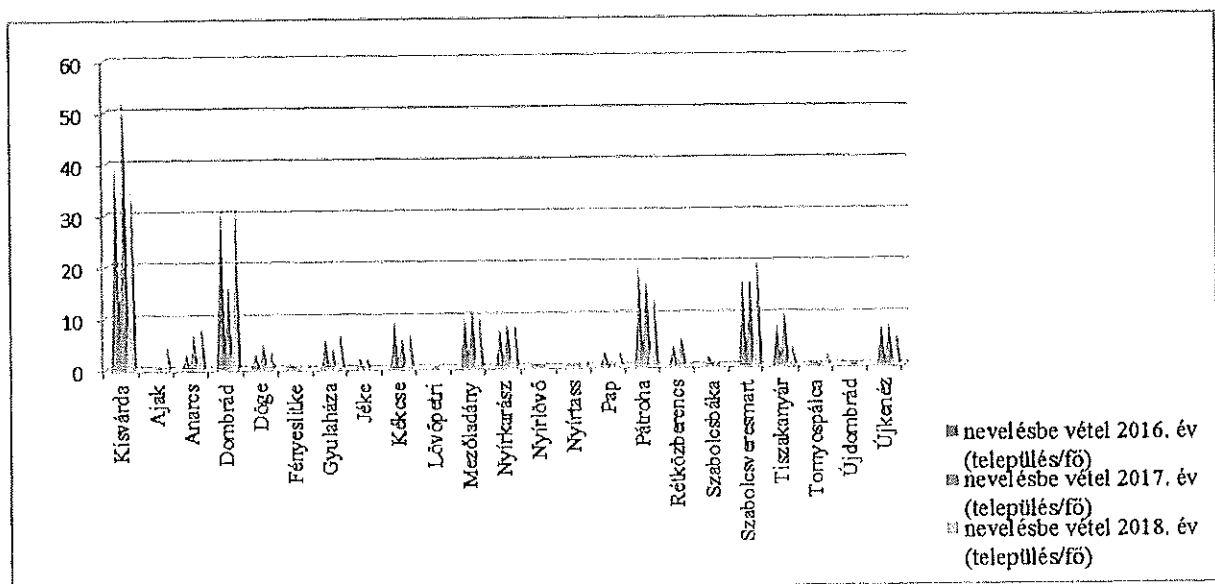

2.) Egyéni és csoportos speciális szolgáltatások bemutatása:

- **Szociális diagnózis készítése** a család szociális helyzetének átfogó vizsgálata által az 1993. évi III. törvény 64. §. (8) bekezdése értelmében biztosítja.
- **Utcai és lakótelepi szociális munka nyújtása**, mely célja a magatartásával, testi, lelki, értelmi fejlődését veszélyeztető a szabadidejét az utcán töltő, kallódó, csellengő fiatalok speciális segítése. Információk gyűjtése a központ szakemberei által a célcsoport szabadidő eltöltése, magatartás, viselkedésbeli szokásairól, melyek ismeretében hatékony segítő program szervezhető.
- **Kapcsolattartási ügyelet és keretében nyújtott közvetítői eljárás** által olyan semleges helyszín biztosítása, ami alkalmas a találkozásra, együttlétre. A szolgáltatás igénybevételét önként, hatósági kötelezés nélkül kérők számára, valamint a gyámhivatal kezdeményezésére gyermekvédelmi közvetítői eljárás (mediáció) nyújtása.

Minden gyermeknek joga van a családjával kapcsolatot tartani akkor is, ha az őt gondozó felnőtt a kapcsolattartásra jogosult személlyel nem tud a kapcsolattartás mikéntjéről megállapodni, amennyiben az a gyermek érdekével nem ellentétes.

A kapcsolattartási ügyelet funkciója, hogy a gyermek számára minél konfliktus-mentesebbé tegye a kapcsolattartást az arra jogosult személlyel.

A kapcsolattartás igénybe vehető önkéntesen, gyámhivatali vagy bírósági döntés alapján.

A szolgáltatás igénybevételének feltétele minden esetben (akár önkéntesen, akár jogerős határozat alapján) a „nulladik” találkozás, melynek célja a felek részletes tájékoztatása a szolgáltatásról, a házirend ismertetése, annak tudomásul vétele és az intézményi keretmegállapodás megkötése.

Amennyiben a „nulladik” találkozás megállapodással zárul, igénybe vehető a kapcsolattartási ügyeleti szolgáltatás, ellenkező esetben a felek konfliktuskezelő szolgáltatást - mediációt - vehetnek igénybe a megállapodás létrejöttének elősegítése érdekében.

A kapcsolattartási ügyelet keretén belül, a kapcsolattartás megvalósulás érdekében közvetítői eljárás nyújtható, mely elősegíti a kapcsolattartás megvalósulását. A mediációra akkor kerül sor, amikor a felek közvetlenül már nem képesek megegyezni egymással, nem képesek eredményesen kommunikálni, ezért egy harmadik, pártatlan, külső személy, a mediátor segíti őket a megoldás kidolgozásában. (pl. kapcsolattartási probléma, vagyonmegosztás, gyermekelhelyezés, válási konfliktus és generációs konfliktus).

- **Kórházi szociális munka:** A kórházi szociális munka célja : a kórházi védőnővel való együttműködés keretén belül a válsághelyzetben lévő várandós anya és gyermekének segítése, a gyermekbántalmazás elhanyagolás észlelése esetén az 1997. évi XXXI. törvény 17. § (2) bek. szerinti intézkedés megtétele. Együttműködési megállapodás kötése a kórházzal. Ha a kórházi szociális munka helye, valamint a gyermek tényleges tartózkodási helye különböző család- és gyermekjóléti központok ellátási területén található, a kórházi szociális munkát végző család- és gyermekjóléti központ értesíti a tartózkodási hely szerinti család- és gyermekjóléti központot a gyermek veszélyeztetettségéről.
- **Készenléti szolgálat:** a nyitvatartási időn kívül felmerülő krízishelyzetekben történő azonnali segítségnyújtás, tanácsadás vagy tájékoztatás nyújtása. A készenléti szolgálatot oly módon kell megszervezni, hogy a készenléti munkatárs szakszerű segítséget tudjon nyújtani a telefonál számára. A készenléti szolgálat munkatársának rendelkezésére állnak a lelki segély szolgálatok és más fontos telefonszámok.
- **Jogi tájékoztatásnyújtás.** A szolgáltatás heti két alkalommal érhető el Kisvárdán, Szent László u.54.sz. alatti épületben hétfőn és szerdán 15.00 órától. A szolgáltatás igénybevétele az ügyfelek számára a járás szintjén térítésmentesen elérhető.

- **Pszichológiai tanácsadás.** A tanácsadó a Központnál és a Szolgálatnál jelentkezők számára nyújt igény és lehetőség szerint pszichológiai konzultációt. Ennek során elvégzi a pszichológiai explorációt és amennyiben indokolt a megfelelő szolgáltatás felé delegálja. Igény és lehetőség szerint bekapcsolódik a családsegítő és eszményedzser kollégák által végzett gondozási folyamatba. Hatósági intézkedés esetén jelzi az eszményedzsernek a kliens vagy család megfelelő együttműködését vagy együttműködésének hiányát.

Amennyiben a szolgálat vagy központ munkatársa irányítja hozzá ügyfelét és kezdeményezi a tanácsadáson való részvételt, abban az esetben először a tanácsadó a családsegítővel vagy az eszményedzser konzultál személyesen első alkalommal.

- **Óvodai és iskolai szociális segítő tevékenység**

Feladata: segíteni a gyermek, a tanuló beilleszkedését, tanulmányi kötelezettségeinek teljesítését, az azt akadályozó tényezők feltárását, a konfliktusok feloldását, a gyermek, a tanuló veszélyeztetettségének kiszűrését, a megoldást segítő szolgáltatások mozgósítását. Az óvodai és iskolai szociális segítő egyéni, csoportos és közösségi szociális munkát végez, valamint gyermek- és ifjúságvédelmi feladatokat lát el.

- **Szakmai támogatás nyújtása a járásban működő szolgáltatást nyújtó család-és gyermekjóléti szolgálatok számára.**

- **Szociális diagnózis készítése.** A központ a család szociális helyzetének átfogó vizsgálata alapján elkészíti az igénybe venni javasolt szociális szolgáltatásokat meghatározó szociális diagnózist felkérésre. A felkérés érkezik jelzőrendszeri tag, Család-és Gyermekjóléti Szolgálat és Család-és Gyermekjóléti Központ felől. A diagnózis készítése elsősorban az érintett otthonában történik, amennyiben ahhoz rendelkezésre áll az írásos hozzájárulás.

A Család- és Gyermekjóléti Szolgálatának a Gyermekjóléti szolgáltatás elem célja, feladatai, alapelvei:

A gyermekjóléti szolgáltatás célja, hogy az ellátásaival és szolgáltatásaival segítséget nyújtson a gyermekek védelméről és gyámügyi igazgatásról szóló, 1997. évi XXXI. törvényben foglalt gyermekek jogainak és érdekeinek érvényesítéséhez, a szülői köteleességek teljesítéséhez, illetve gondoskodjon a gyermekek veszélyeztetettségének megelőzéséről és megszüntetéséről, a gyermekek alapvető jogainak érvényesüléséről.

A gyermekjóléti szolgáltatás feladata a gyermek testi, lelki egészségének, családban történő nevelkedésének elősegítése, veszélyeztetettségének megelőzése, a kialakult veszélyeztetettség megszüntetése. Ezen feladatait szervezési, szolgáltatási és gondozási tevékenység révén biztosítja.

Szolgáltatásainkat az alábbi **alapelvek** betartásának mentén végezzük:

- Az 1997. évi XXXI. törvény II. fejezetében meghatározott gyermeki és szülői jogok tiszteletben tartása,
- Tevékenységünk során együttműködünk a szolgáltatásban részesülő gyermek családjával és elősegítjük a gyermek családban történő nevelkedését,
- A gyermek családban történő nevelkedését segítő szolgáltatásainkat, ellátásainkat a gyermek és családja helyzetéhez, szükségleteihez mérten nyújtjuk,
- A szolgáltatásaink igénybevétele önkéntes együttműködésen alapul,
- Az egyenlő bánásmód követelményét minden esetben betartjuk

Kapacitások, szolgáltatáselemek, tevékenységek:

Az 1997. évi XXXI. törvény 39. § (1) bekezdése alapján a gyermekjóléti szolgáltatás olyan, a gyermek érdekeit védő speciális személyes szociális szolgáltatás, amely a szociális munka módszereinek és eszközeinek felhasználásával szolgálja a gyermek testi és lelki egészségének, családban történő nevelkedésének elősegítését, a gyermek veszélyeztetettségének megelőzését, a kialakult veszélyeztetettség megszüntetését, illetve a családjából kiemelt gyermek visszahelyezését.

Ennek megfelelően a Család- és Gyermekjóléti Szolgálat az alábbi öt fő területen lát el feladatokat:

1) A gyermek testi, lelki egészségének, családban történő nevelkedésének elősegítése érdekében:

- Tájékoztatás a gyermeki jogokról és a gyermek fejlődését biztosító támogatásokról, a támogatásokhoz való hozzájutás segítése,
- Családtervezési, pszichológiai, nevelési, egészségügyi, mentálhigiénés és a káros szenvedélyek megelőzését célzó tanácsadás, az ezekhez való hozzájutás megszervezése,
- A szociális válsághelyzetben lévő várandós anyák támogatása, segítése, valamint a családok átmeneti otthonában igénybe vehető ellátásokhoz való hozzájutás megszervezése,
- Hivatalos ügyek intézésének segítése,
- Szabadidős programok szervezése.

2) A gyermek veszélyeztetettségének megelőzése érdekében:

- A gyermek veszélyeztetettségét észlelő- és jelzőrendszer működtetése,
- A veszélyeztetettséget előidéző okok feltárása, azok megoldására javaslatok készítése,
- A jelzőrendszeri tagok közötti együttműködés összehangolása és megszervezése,
- Tájékoztatás az egészségügyi intézményeknél működő inkubátorokról, illetve azokba a gyermek örökbefogadásához való hozzájárulás szándékával történő elhelyezésének lehetőségéről.

2018. évben, a jelzőrendszer tagjaitól beérkezett jelzések statisztikái:

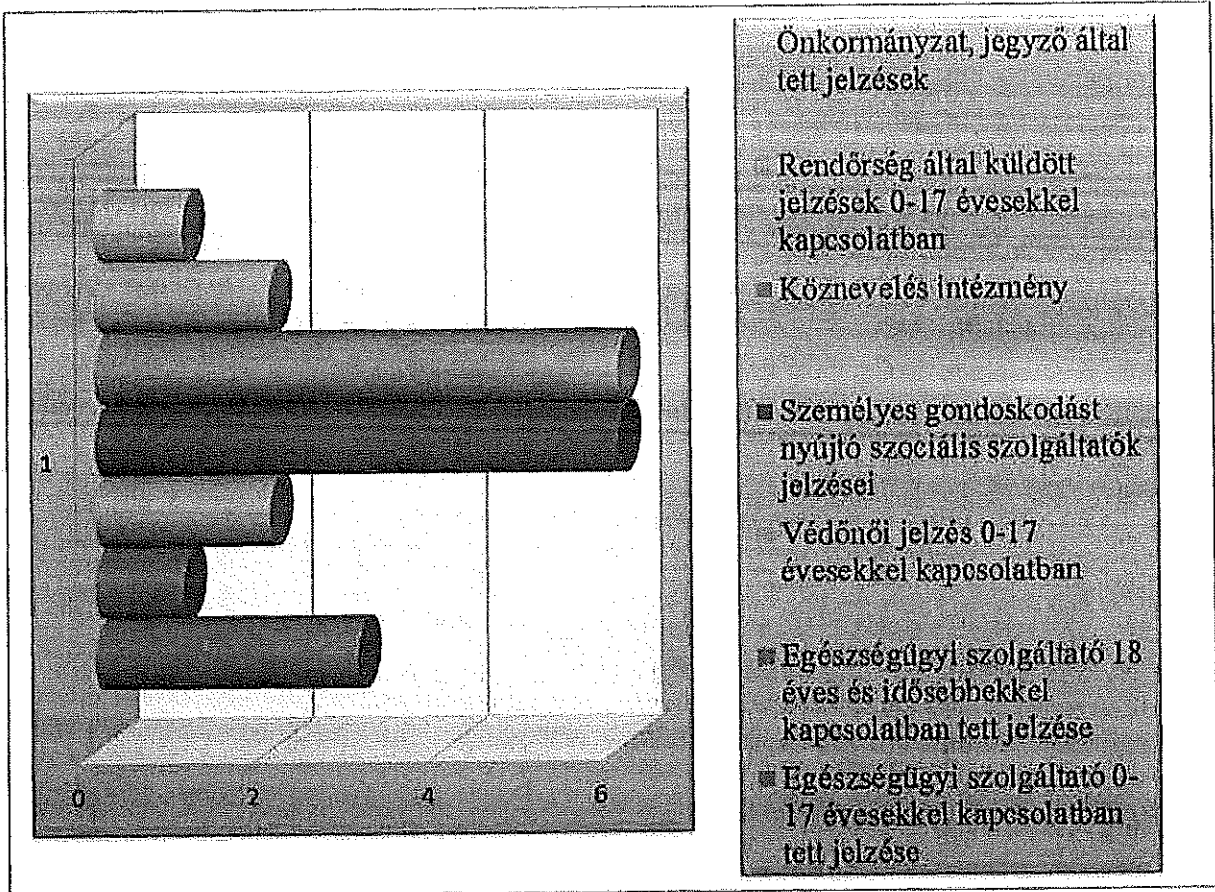

3) A kialakult veszélyeztetettség megszüntetése érdekében:

- Szociális segítő munka (család gondozás) a gyermek problémáinak rendezését elősegítve, a családban jelentkező működési zavarok ellensúlyozása,
- A családi konfliktusok megoldásának elősegítése, különösen a válás, gyermekelhelyezés és kapcsolattartás esetében (tájékoztatás a lakóhelyhez legközelebb eső kapcsolattartási ügyelet igénybevételének lehetőségéről),
- Szükség esetén egészségügyi, szociális, valamint hatósági beavatkozás kezdeményezése.

Szociális segítőmunka (a klasszikus családgondozás) szoros, havi minimum 3 személyes találkozást igénylő, tervszerűen végrehajtott tevékenység, mely során a gondozási- nevelési tervben előírt és vállalt feladatok kivitelezése ellenőrizhetővé válhat. a családsegítők munkaidejének felét kitöltő tevékenység, mely nagyfokú mobilitást igényel. Történhet a család otthonában, előre egyeztetett időpontban a Család- és Gyermejjóléti Szolgálat hivatalos helyiségében valamint a gyermekkel kapcsolatban álló közoktatási intézményben.

2018. évben végzett családlátogatások és az érintett személyek száma:

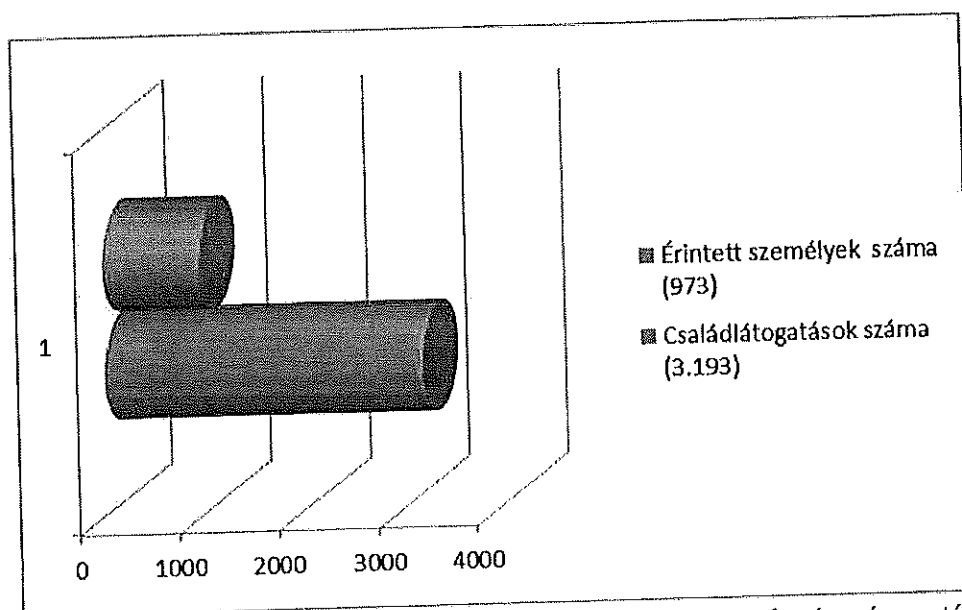

A kapcsolatfelvétel és az együttműködési forma meghatározása után, ha szükséges, a családsegítő elkészíti a gondozási tervet, amely alapján 6 hónap időtartamra feladatokat ír elő a szülőknek, a gyermeknek és a gyermekkel kapcsolatban álló más szakembereknek a probléma megoldása érdekében. A gondozási folyamat 6 hónapra szól, melyet helyzetértékelés követ. A helyzetértékelést a családsegítő készíti el, mely során a szülővel/törvényes képviselővel közösen meghatározott feladatok elvégzésének sikerességét, a probléma megoldása érdekében tett erőfeszítések megtérülését és a pozitív irányú változásokat szükséges számba venni. Amennyiben a helyzetértékelés során minden közösen meghatározott cél elérésre került, úgy az együttműködés sikeresnek tekinthető és az eset lezárásra kerül. Ha valamely kitűzött célt nem sikerült elérni, vagy a probléma súlyosbodott, az együttműködés további 6 hónapra meghosszabbítható, súlyosabb esetben hatósági intézkedés kezdeményezése válhat szükségessé.

4) *A családjából kiemelt gyermek visszahelyezése érdekében:*

- Szociális segítőmunkával (családgondozással) elősegíteni a család gyermeknevelési körülményeinek megteremtését, javítását, a szülő és gyermek közti kapcsolat helyreállítását.

2018. évben a családsegítők nem működtek együtt olyan családokkal, ahol előzetesen kiemelés történt.

5) *Szociális válsághelyzetben lévő várandós anyák segítése a szociális szakma eszközeivel:*

- tájékoztatjuk a várandós anyát az őt, illetve magzatát megillető jogokról, az igénybe vehető ellátásokról,
- haladéktalanul felvesszük a kapcsolatot a védőnői szolgálattal a koordinált együttműködésen alapuló szociális segítőmunka érdekében,
- segítjük a támogatásokhoz való hozzájutásban,
- tájékoztatjuk a születendő gyermeke felnevelését nem vállaló anyát az örökbe adás lehetőségeiről, az örökbefogadást közvetítő és koordináló szervezetekről, valamint az illetékes Család- és Gyermekjóléti Központ, Gyámhatóság és Területi Gyermekvédelmi Szakszolgálat elérhetőségéről,
- a rászoruló várandós anyát segítjük családok átmeneti otthonában igénybe vehető ellátásokhoz való hozzájutásban.

2018. évben nem működött együtt szolgálatunk válsághelyzetben lévő várandós anyával.

Szakmai tevékenység statisztikai adatai:

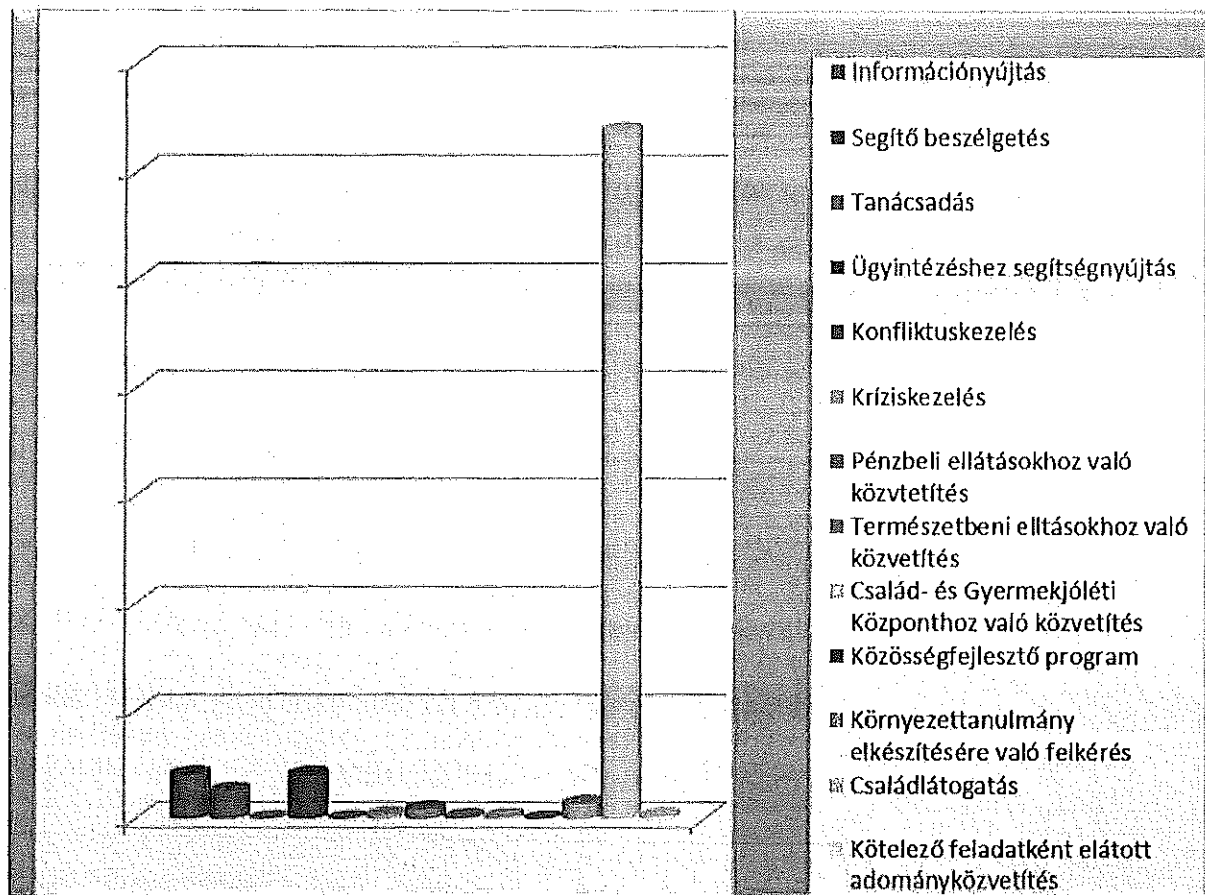

Mindezekon túl, az ellátásokhoz, szolgáltatásokhoz való hozzájutás segítése érdekében:

- Folyamatosan figyelemmel kíséri az érintett személyt, illetve családot veszélyeztető körülményeket és a veszélyeztetett személy, illetve család szolgáltatások és ellátások iránti szükségleteit,
- Más személy, illetve szervezet által nyújtott szolgáltatások, ellátások közvetítése érdekében együttműködik a területen található szolgáltatókkal, segítséget nyújt a szolgáltatások, ellátások igénylésében,
- Segíti a gyermeket, illetve a családját az átmeneti gondozáshoz való hozzájutásban, az átmeneti gondozást szükségessé tevő okok megszűntetésében, illetve elősegíti a gyermek mielőbbi hazakerülését,
- Felkérésre környezettanulmányt készít,
- Együttműködik a Család- és Gyermekvédelmi Központtal a családi pótlék természetbeni formában történő nyújtásának időtartama alatt (az együttműködés során tájékoztatják egymást a gyermek elhanyagolásából származó veszélyeztetettség alakulásáról, a megszűntetés érdekében tett intézkedésekről és a természetben nyújtott családi pótlék felhasználásának tapasztalatairól),
- Segíti a nevelési- oktatási intézmények gyermekvédelmi feladatainak ellátását,
- Segíti a klienst a Család- és Gyermejkölési Központ speciális feladataihoz való hozzájutásban (jogász, pszichológus, családterapeuta, hátralékkezelési szolgáltatás igénybe vétele),

- Család- és Gyermekjóléti Központ felkérésére közreműködik a gyermekvédelmi gondoskodás keretében tartozó hatósági intézkedés alatt álló gyermekek egyéni gondozási- nevelési tervének elkészítésében,
- Biztosítja a gyermekjogi képviselő munkavégzéséhez szükséges helyiségeket,
- Szükség esetén kezdeményezi új ellátások bevezetését a települési önkormányzatnál, fenntartónál,
- Szolgáltatásokat közvetít és szervez a család és a gyermek számára.

A szolgáltatás célcsoportja:

Szolgálatunk célcsoportja az ellátási területen élő 18 év alatti gyermekek, fiatalok illetve családjaik.

Veszélyeztetett az a gyermek, fiatal, akinek a személyiségfejlődését valamilyen károsodás fenyegeti az én fejlődésben, a szocializációban, a magatartásban, az értékorientációkban, az igény szintben, az aktivitás vonatkozásában. A veszélyeztetettség hátterében állhatnak anyagi, egészségügyi okok, a gyermek személyiségéből adódó problémák, környezeti okok (pl.: diszfunkcionális család, családon kívüli negatív hatások, erkölcsi fejlődést veszélyeztető környezet, fizikai környezet- lakhatási problémák, elégtelen lakókörnyezet).

A veszélyeztetett gyermek viselkedéses megnyilvánulásai, tünetei, előforduló problémakörök:

- Agresszív viselkedés,
- Kortárskapcsolatok zavarai,
- Koraérett viselkedés/ regresszív viselkedés,
- Feltűnően készséges viselkedés,
- Empátia hiánya,
- Bizalmatlanság, félelmek,
- Passzivitás,
- Teljesítményzavarok,
- Alvászavarok,
- Evészavarok,
- Éjszakai ágybavizelés,
- Depresszió.

A veszélyeztetettség arányszámai 2018. évben, Kisvárdai településen:

Városunkban, a Szolgálat látókörébe került veszélyeztetett gyermekek száma 2018. 01. 01. és 2018. 12. 31. között összesen 443 fő volt. A veszélyeztetettség tekintetében kiugróan magas a nevelési problémák száma és a tankötelezettség elmulasztása. A tankötelezettség elmulasztása esetében a hatósági intézkedés kezdeményezése/ fenntartása és az ezzel járó szankció hatóság általi kiszabása (iskoláztatási támogatás folyósításának szüneteltetése) sem jelent visszatartó erőt a magas számú igazolatlan hiányzások kialakulásában.

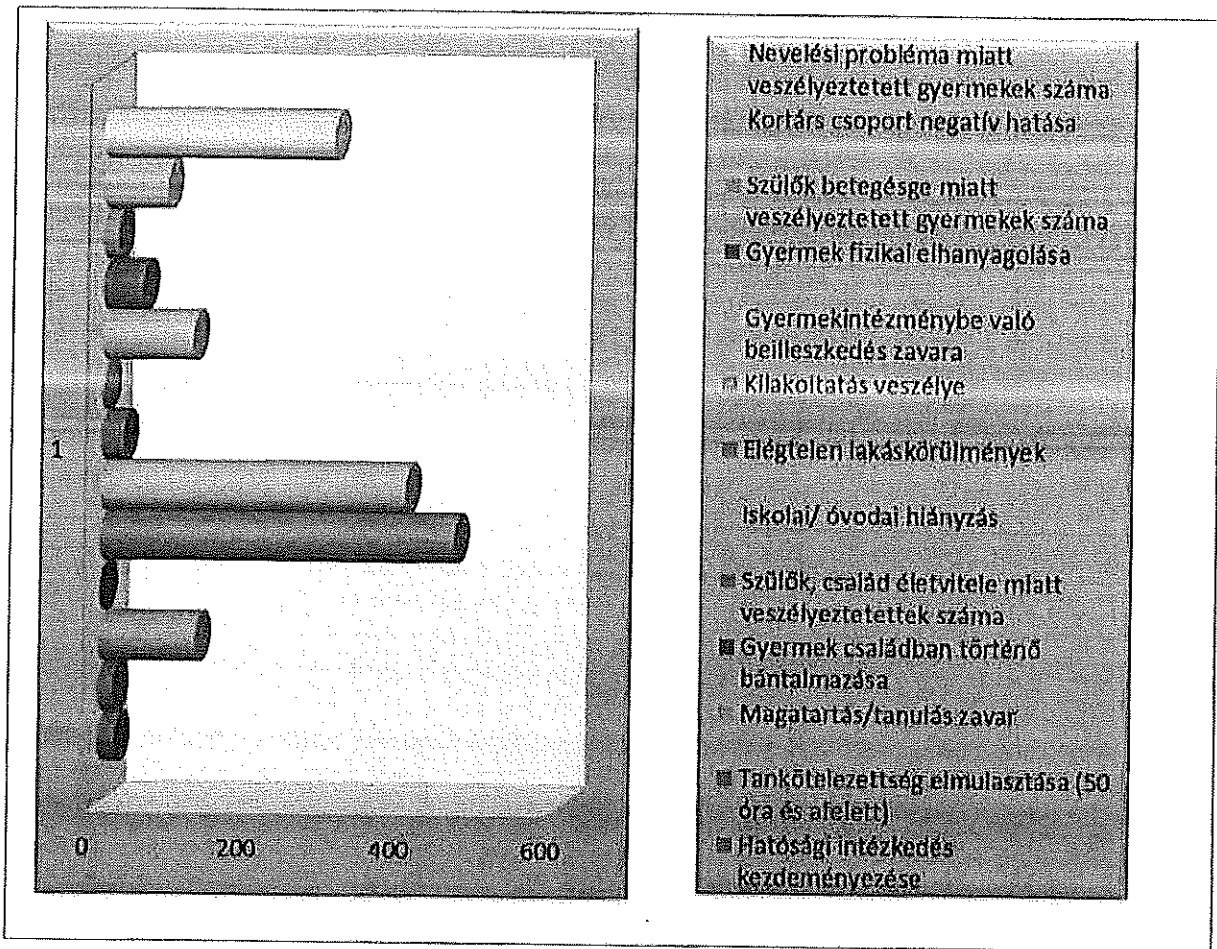

Az igénybe vevők szociális jellemzője, ellátási szükségleteik:

- Rossz életkörülmények, alacsony jövedelem, anyagi problémák, elégtelen lakáskörülmények, lakhatási problémák,
- Kulturális hátrányok, szülők alacsony iskolázottsága,
- Egészségügyi okok, tartós betegségek előfordulása a családban, testi és/ vagy lelki egészségkárosodás, pszichiátriai- és szenvedélybetegségek és egyéb más deviáns viselkedésformák jelenléte (pl.: alkoholizmus, droghasználat, bűnözés, öngyilkosság, depresszió),
- A család szerkezete, működése problémás, életvezetési problémák, családi szerepek felcserélődése, életkori sajátosságokból eredő problémák, természetes támaszok és erőforrások hiánya, probléma megoldási képessége sérülése vagy annak hiánya, családi- kapcsolati konfliktusok, szocializációs hiányok, szeparáció,
- Bántalmazás, abúzus,
- Diszkriminatív viselkedésformák.

Jövőre vonatkozó javaslatok, célok meghatározása

Az ellátásokra, szolgáltatásokra vonatkozó általános célkitűzések:

- Folyamatos cél a támogatások szinten tartása, reálértékének megőrzése. Ez nehéz feladatnak tűnik, azonban a kiskorúak esetében – mint az ellátások szempontjából egyik leginkább kiemelt csoport – törekedni kell rá.

- A város sajátosságaira, az előforduló igényekre való reagálás, válasznyújtás a tipikus problémákra.
- A támogatások hatékony, célzott megállapítása, ellátások eljuttatása a legrászorultabbakhoz.
- Továbbra szoros szakmai együttműködés fenntartása az érintett intézményekkel.
- A Gyermekvédelmi törvény, illetve a kapcsolódó jogszabályok folyamatosan módosulnak, ezért igyekezzünk ott lenni minden fórumon ahol tapasztalataink, észrevételeink közlésével segíthetünk abban, hogy a törvényalkotó elképzelését mindinkább megvalósíthassa
- A költségvetési megszorítások ellenére szervezzünk minél több prevenció programot

A gyermekek napközbeni ellátása vonatkozásában:

- Mindenkori szakmai cél, hogy a gyerekek az otthon melegéhez, nyugalomához hasonló légkörben tölthessék a napjaikat.
- A továbbképzés folyamatosságára a szakmai munka emelése érdekében szükség van.
- Nagy hangsúlyt kell fordítani az adminisztrációra, a munkarendek - napirendek összehangolására.
- A bölcsődei, az óvodai, általános iskolai férőhelyek számának az igényekhez való igazítása. Ehhez a várható igények folyamatos felmérése, figyelemmel kísérése, valamint olyan bővítési lehetőségek megtalálása, melyek rugalmasan alkalmazkodnak az egyes korosztályok változó létszámához. Ezen a területen fontos szerep juthat az Európai uniós pályázati lehetőségeknek. A bölcsődei férőhelyek következő bővítése is ilyen úton valósulhat meg.

Az iskola tanulói részére osztályfőnöki óra keretében, a védőnői szolgálat és külsős előadók által több témakörben került megszervezésre előadás-sorozat: szexuális felvilágosítás, drog prevenció, alkohol és dohányzás káros hatásai.

A fiatalok által elkövetett bűnelkövetés településünkön elenyésző. 2004. évtől a Csalás-és Gyermekjóléti Szolgálat - megállapodás alapján - a gyermekkorú és fiatalok bűnelkövetők figyelemmel kísérése érdekében együttműködik a rendőrséggel.

2012. évben a jegyzői gyámhatóság 5 esetben értesült bűncselekményt elkövető kiskorúról. A jegyzői gyámhatóság a bűnelkövetésről a rendőrség által megküldött nyomozást megszüntető vagy feljelentést elutasító határozattal értesült. Ezekben az esetekben a rendőrség büntetési lehetőséget kizáró ok - gyermekkor - miatt kereste meg a gyámhatóságot a szükséges intézkedés (védelembe vételi eljárás) megtételére. Mind az 5 esetben a védelembe vételt tartottunk indokoltnak.

A bűnelkövetés vélhető okai: rossz szociális körülmény; megengedő, elnéző szülői magatartás; deviáns magatartású baráti társaság.

e) gyermekvédelem

A Gyermekvédelmi törvény tükrében Kisvárdai Város által nyújtott alapellátási formákat az alábbi táblázat mutatja be.

Gyermekvédelmi törvényben szabályozott alapellátások		Település által nyújtott alapellátások
Gyermekjóléti szolgáltatás	Család és Gyermekjóléti Szolgálat Család és Gyermekjóléti Központ	Biztosított
Gyermekek napközbeni ellátása	Bölcsőde	Biztosított
	Családi napközi	Biztosított
	Óvoda	Biztosított
	Iskolai napközi	Biztosított
Gyermekek átmeneti gondozása	Helyettes szülő (Család és Gyermekjóléti Szolgálat)	Biztosított

Megállapítható, hogy a településen a gyermekek védelme helyi ellátórendszerének kiépítése és működtetése megtörtént.

Megszűnt a Gyermekjóléti Szolgálat, helyette: Család és Gyermekjóléti Szolgálat alakult, mely a Kisvárdai és Térsége Szociális Szolgálat feladatellátása keretében biztosított.

Megállapítható, hogy a településen a gyermekek védelme helyi ellátórendszerének kiépítése és működtetése megtörtént.

A bölcsődei ellátás, családi napközi és a helyettes szülői hálózat működtetését az önkormányzat Kisvárdai és Térsége Szociális Szolgálat útján biztosítja egyrészt, másrészt 2015.03.01. napjától 52 férőhellyel működik a városban a Görög Katolikus Egyház által működtetett bölcsőde.

Az óvodai nevelés a városban a Csillag-közi Központi Társulási Óvoda útján biztosított, amely Kisvárdai Város és Jéke Község önkormányzata által fenntartott gyermekintézmény. Az óvodai egység 7 tagóvodában, 23 csoporttal működik és jelenleg 570 gyermek nevelését biztosítja.

Az iskolai napközi három önkormányzati fenntartási intézményben, a Somogyi Rezső Általános Iskolában, a Teichmann Vilmos Általános Iskolában és a Vári Emil Társulási Általános Iskolában biztosított.

Városunkban három egyházi fenntartású intézmény is működik, ahol a gyermekek napközbeni ellátása igénybe vehető: Református Általános Iskola és Gimnázium, Szent György Görögkatolikus Óvoda és Általános Iskola, Szent László Katolikus Szakközépiskola, Általános Iskola, Kollégium és Óvoda.

f) krízishelyzetben igénybe vehető szolgáltatások

Krízishelyzetben az érintett célcsoport a településen az adott szolgáltatókhoz fordulhatnak:

- Kisvárdai és Térsége Szociális Szolgálat
- Védőnői Szolgálat,
- Háziiorvosi Szolgálat,
- Kisvárdai Járási Hivatal Népegészségügyi Osztály,
- Nevelési Tanácsadó,
- Polgármesteri Hivatal illetékes osztályai

- a településen működő civil szervezetek, nevezetesen: Máltai Szeretetszolgálat, Vöröskereszt, Rotary Klub,
- történelmi egyházak.

g) egészségfejlesztési, sport-, szabadidős és szünidős programokhoz való hozzáférés

Az oktatási intézményekben az oktatás-nevelés része a testnevelés, így a közoktatásban részesülők mindegyike részére biztosított a sportolás lehetősége. A városban egész évben számos rendezvény kerül megrendezésre, melynek szerves részét képezik a sportprogramok, pl.: Egészséges életmódra nevelő hétvége – keretében: „Fut a Várda”, Táncgála, stb. Lehetőség van a rendezvények keretében a városban működő egyéni sport oktatók, sportklubok bemutatkozására, népszerűsítésére, melynek célja a sport sokoldalúságának bemutatása, a sport megszerettetése és fontossága az egészség életmód vonatkozásában. Hagyományörző jelleggel megszervezésre kerül a „Foci nyár” elnevezésű egy hetes sport tábor.

A Kisvárdai és Térsége Szociális Szolgálat Család-és Gyermekjóléti Szolgálatja rendszeresen szervez „Egészségmegőrző nyári tábort” hátrányos helyzetű gyermekek részére. Célcsoport: 3-18 éves, hátrányos helyzetű korosztály. A tábor célja: egy hetes nyaralási lehetőség biztosítása azoknak a gyermekeknek, akiknek más lehetőségük nincs az üdülésre szociális helyzetükből adódóan, összekapcsolva az egészségmegőréssel, önismerettel, szórakozással.

h) gyermekétkeztetés (intézményi, hétvégi, szünidei) ingyenes tankönyv

A közétkeztetés három főzőkönyvével látjuk el. Az egészséges táplálkozás a gyermekek megfelelő fizikai fejlődésén túl a koncentráció képességükre, képességeikre és viselkedésükre is pozitív hatással van. A közétkeztetési ellátásnak az egészség megőrzését, illetve a betegség megelőzését is szolgálnia kell. Komoly felelőssége van a közétkeztetőknek, ha figyelembe vesszük, hogy napjainkban a gyermekek 30-40 százaléka túlsúlyos. Az iskolai – és egyéb intézményi - közétkeztetés jelentős szerepet tölthet be a gyermekek helyes táplálkozási szokásainak kialakításában; nemcsak az élettani szükségletnek megfelelő energia-, tápanyag-összetételű, és jellegű étkezés biztosítása révén, hanem az egészségtudatos magatartással kapcsolatos ismeretek bővítésében is. Egyes felmérések szerint a diákok nem mindig nyitottak a változatosabb étrendre, ételekre. Amennyiben a helytelen fogyasztási szokások nem változnak, akkor az iskolai menza is sikertelenül fog kínálni egészséges, vitaminokban és rostokban gazdag ételeket. Az iskolának ellensúlyozó hatása is lehet az otthoni, esetenként helytelen táplálkozási szokásokkal, valamint a gyermekek önálló vásárlási döntéseivel szemben. Mivel az étkezési szokások gyermekkorban alakulnak ki, már az óvodáskorú gyermekeknél el kell kezdeni a táplálkozási szokások helyes irányba történő alakítását.

A hétvégi étkeztetés tekintetében egy kiemelt csoport részesül, az AJTP programban résztvevő gimnáziumi tanulók. A program előírása szerint a tanév során meghatározott számú hétvégi program lebonyolítása szükséges, mely során a gyerekek teljes ellátásba részesülnek, napi háromszori támogatott étkezéssel.

i) hátrányos megkülönböztetés, az egyenlő bánásmód követelményének megsértése a szolgáltatók nyújtásakor járási, önkormányzati adat, civil érdekképviselők észrevételei

Önkormányzatunkhoz eddig nem érkezett semmilyen jelzés azzal kapcsolatban, hogy hátrányos megkülönböztetés, vagy az egyenlő bánásmód követelményének megsértése valósult volna meg községünkben.

j) pozitív diszkrimináció (hátránykompenzáló juttatások, szolgáltatások) az ellátórendszerek keretein belül

A pozitív diszkrimináció elve ezen a területen is tetten érhető városunkban, mivel a Önkormányzatunk és intézményei is törekszenek a problémák megoldására, a hátrányos helyzetű és roma családok segítésére, kiemelt figyelmet fordítva a gyermekekre.

4.4 A kiemelt figyelmet igénylő gyermekek/tanulók, valamint fogyatékkal élő gyerekek közoktatási lehetőségei és esélyegyenlősége

Óvodai ellátás

Az önkormányzat az óvodai nevelés ellátási kötelezettségéről 2016. augusztus 31.-től önállóan gondoskodik. Óvodáink Kisvárdai város teljes lakókörzetét lefedik, továbbá 65 fő vidéki gyermek nevelését is ellátják, így a társadalom valamennyi rétegének gyermeke jelen van, mely egy egészséges szociokulturális összetételt jelent. Ez intézményünk részéről tudatos pedagógiai munkát feltételez, hiszen az elvárások ebből adódóan is igen differenciáltak. Ezért fontos, hogy óvodai nevelésünk kiemelten biztosítsa az érzelmi nevelés, óvodai szocializáció, a játék, a tevékenységekben történő tanulásszervezés és az egészséges életmódra nevelés megszervezését. Tudatosan törekszünk olyan célszerű és igényes környezet és nevelői hatások megteremtésére, amelyekkel kompenzálhatjuk az esetleges negatív hatásokat, amelyek óvodásaink családi háttérét jellemezhetik. Szakmai munkánkba beépítjük a kompetencia alapú óvodai nevelés alapelveit, céljait, feladatait és módszereit. Ez meghatározza, hogy tudatosan kezeljük az inkluzív pedagógia gyakorlatát. Megteremtjük a sokféle gyermek együttnevelésének feltételeit, kompenzáló nevelésünk nem megtűrést, hanem együttműködést, aktivitást kínál. 2015. szeptember 01.-től – jogszabályi előírás - az óvodai nevelésben való részvétel a 3. életévüket betöltött gyermekeknek kötelező. „Ebből adódóan tudjuk minden óvodás gyermekre kiterjedően megvalósítani a szegregáció-mentesség és az egyéni bánásmód elvét. Intézményünk befogadó környezete valamennyi gyermeket egyéni különbségekkel, egyéni fejlődési úttal és ütemmel rendelkező személyiségként nevel. Változatos tevékenységekkel, gazdag programokkal biztosítjuk az örömteli, boldog gyerekkort, az ahhoz való egyenlő hozzáférést.” (Pedagógiai Program) A kiemelt figyelmet igénylő gyermekeknél – HH, HHH, SNI, BTM - tervezett óvodapedagógiai tevékenységgel csökkentjük a hátrányokat, illetve az adott problémák korrekációjához egyénre szabott fejlesztést valósítunk meg. Óraadóként 2 fő gyógypedagógust, 1 fő logopédust, 1 fő gyógytornászt, 1 fő szurdopedagógust alkalmazunk, ill. élő kapcsolatot tartunk fent a gyermekjóléti, a védőnői szolgálattal, a Csigaház Korai Fejlesztő Központtal, valamint a Pedagógiai Szakszolgálatokkal. Intézményünkben a kiemelt figyelmet igénylő gyermekek száma a következőképpen alakul: HH 14 fő, HHH 38 fő, SNI 11 fő, BTM 1 fő

Tárgyi feltételrendszerünk biztosítja a differenciált fejlesztést. Épületeink közül kettő akadálymentesített. Valamennyi tagintézmény eszközfelszereltsége megfelel a 20/2012. (VIII.31.) EMMI rendelet 2. mellékletében meghatározottaknak. 2012-ben pályázat keretében megújult a Tompos lakótelepi óvoda, majd 2015-ben a többi tagintézmény energetikai korszerűsítése is megtörtént. Az óvodafejlesztési pályázat 30 millió eszközbeszerzésre adott lehetőséget. 2017-ben a Kisvárdai Egyesített Óvoda Székhelyén, 2018-ban a Nyitnikék tagintézményben valósult meg egy-egy multifunkcionális OVI-SPORT pálya telepítése.

2018. év végén 5 feladatellátási helyen újultak részlegesen meg a gyermekmosdók és a tálalókonyhák közel 23 millió forint értékben. A megszüpült épületeket minden feladatellátási helyen, parkosított és mozgásfejlesztésre, tevékenykedésre alkalmas udvar veszi körül. Az önkormányzat sikeres, nagy összegű pályázatainak köszönhetően elmondható, hogy az óvodák esztétikus, egészséges, gyermekközpontú környezetben végzik személyiségformáló munkájukat.

Általános –és középiskolák

Somogyi Rezső Általános Iskola

Tanév	Tanulói létszám	SNI	HH	HHH	Napközis	Tanuló-szobás	ingyenesen étkező	ingyenes tankönyv	kisvárdai	kisvárdai HH	kisvárdai HHH
2013/14	364	15	178	62	34	60	158	195	169	60	
2014/15	315	12	27	19	56	60	123	146	24	16	
2015/16	282	13	21	32	53	60	115	101	17	29	
2016/17	242	13	30	25	97	59	93	174	202	23	20
2017/18	253	13	14	31	96	60	86	253	218	9	31

Teichmann Vilmos Általános Iskola

Tanév	Tanulói létszám	SNI	HH	HHH	integrált nevelés	Tanulói csoportok száma	napközisek	tanuló-szobások
2013/14	132	9	98	58	9	8	103	29
2014/15	138	10	29	25	10	8	125	13
2015/16	140	11	29	28	11	8	140	18
2016/17	133	12	10	29	10	8	118	0
2017/18	133	12	14	27	12	8	123	0

Vári Emil Általános Iskola

tanév	Tanuló létszám	SNI	HH(ebből kisvárdai)	HHH(ebből kisvárdai)	Integrált nevelésben részesülő	Tanuló csoport szám	Napközisek száma	Kisvárdai HH	
								Étkezést kap	Tankönyv támogatás kap
2013/14	681	71	200(103)	54(36)	8	33	448	200	200
2014/15	636	59	106(58)	68(54)	3	33	502	106	106
2015/16	601	73	61(42)	41(38)	5	33	366	61	61
2016/17	575	50	62 (9)	49 (43)	7	33	332	62	62
2017/18	557	42	60 (6)	54 (44)	4	33	314	60	60

Bessenyei György Gimnázium és Kollégium

Tanév	Tanulói létszám	kisvárdai	kisvárdai HH	kisvárdai HHH
2016/17	846	272	3	1
2017/18	831	246	1	0

Szent György Görögkatolikus Óvoda és Általános Iskola

Szent György Görögkatolikus Óvoda és Általános Iskola Angyalkert tagintézménye					
	2013/14	2014/15	2015/16	2016/17	2017/18
Óvodai csoportok száma	2	2	2	3	3
Óvodai csoportok létszámadatai	54	42	50	66	72
HH	18	11	0	2	1
HHH	9	3	3	5	9
Étkezési támogatottak	23	20	39	55	63
Szent György Görögkatolikus Általános Iskola					
Iskolai tanulócsoporthoz száma	9	9	9	9	9
kisvárdai tanulók száma	119	118	133	125	112
SNI	4	4	3	1	1
HH	52	5	3	4	1
HHH	36	4	10	9	6
Napközisek száma	66	74	55	37	33
Étkezési támogatottak	83	64	64	68	61
Tankönyv támogatottak	90	64	64	102	112

Szent László Katolikus Gimnázium, Szakgimnázium, Általános Iskola, Kollégium és Óvoda

Óvoda					
	2013/14	2014/15	2015/16	2016/17	2017/18
Óvodai csoportok száma	6	6	7	7	7
Óvodába járók száma	164	176	190	185	187
HH	1	0	0	0	0
HHH	0	0	0	0	0
Étkezési támogatásban részesülők	51	53	129	134	136
Általános Iskola					
kisvárdai tanulók száma	112	141	182	208	216
HH	14	19	8	4	2
HHH	1	2	1	2	2
SNI	1	1	1	1	1
Tanulói csoportok száma	8	10	12	12	12
Napközisek	18	35	70	34	46
Étkezési támogatásban részesülők	23	25	32	86	83
Tankönyvtámogatásban részesülők száma	68	95	135	147	216
Középiskola					
HH	36	31	25	14	2
HHH	7	6	6	4	4

Alapfokú művészeti oktatás

Weiner Leó Alapfokú Művészeti Iskola

tanév	összlétszám	HH	HHH
2013/14	414	nincs pontos adatunk	nincs pontos adatunk
2014/15	371	22	13
2015/16	309	25	9
2016/17	300	11	4
2017/18	293	4	16

c) az intézmények között a tanulók iskolai eredményességében, az oktatás hatékonyságában mutatkozó eltérések

Nem rendelkezünk adattal.

d) pozitív diszkrimináció (hátránykompenzáló juttatások, szolgáltatások)

Mint minden kiemelt területen, így itt is érzékelhető a pozitív diszkrimináció. Minden közintézményben dolgozó törekszik a segítségnyújtásra, az Önkormányzat pedig kiemelt figyelmet fordít a gyermekekre, a fogyatékossgal élőkre és minden hátrányos helyzetű családra. Hátránykompenzáló juttatásokkal, szolgáltatásokkal, tanácsadással segítik mindennapjaik megkönnyítését.

4.5 Következtetések: problémák beazonosítása, fejlesztési lehetőségek meghatározása.

A gyerekek helyzete, esélyegyenlősége vizsgálata során településünkön	
beazonosított problémák	fejlesztési lehetőségek
A modern életvitelből fakadó problémák: mozgásszegény életmód, az internethasználatának veszélyei	A gyermekeket a szabadidő hasznos eltöltésére szeretnénk ösztönözni. Sportolási lehetőségek biztosítása. Játsszóterek fejlesztése, városi szabadidős létesítmények bővítése, sportkörök szervezése, olvasás népszerűsítése. Előadások szervezése az internethasználat veszélyeiről.
Eltérő környezeti kultúrából fakadó nehézségek	A roma gyerekek nehezen integrálódnak az óvodai közösségekbe. A gyermekek beilleszkedésének segítése az óvodai és iskolai közösségekbe. Közösségépítő játékok, programok szervezése a cél, melyben a gyermekek egyformának érzik magukat.
Családi konfliktusok	Családterápia, Csoportos szociális munka eszközeinek alkalmazásával csoportfoglalkozások, Életmód – klubok szervezése
Szenvedélybetegség	Önismereti csoportok, drogprevenció, DADA program,
Szabadidő hasznos eltöltésének hiánya	fiatalokat érdeklő rendezvények szervezése

5. A nők helyzete, esélyegyenlősége

5.1 A nők gazdasági szerepe és esélyegyenlősége

a) foglalkoztatás és munkanélküliség a nők körében

5.1.1. számú táblázat - Foglalkoztatás és munkanélküliség a nők körében

Év	Munkavállalási korúak száma		Foglalkoztatottak		Munkanélküliek	
	Férfiak (TS 0803)	Nők (TS 0804)	Férfiak	Nők	Férfiak (TS 0801)	Nők (TS 0802)
2012	6 194	6 510	5 398	5 734	796	776
2013	6 218	6 465	5 569	5 819	650	646
2014	6 205	6 471	5 668	5 963	538	508
2015	6 186	6 410	5 746	5 978	440	432
2016	6 142	6 315	5 833	6 058	309	258
2017	5 433	5 664	5 127	5 401	307	264

Forrás: TeIR és helyi adatgyűjtés

b) nők részvétele foglalkoztatást segítő és képzési programokban

A foglalkoztatást elősegítő programokban 2017. január 1. napját követően a nők esetén összesen 293 fő kisvárdai női álláskereső került foglalkoztatást elősegítő képzésbe vagy támogatásra.

c) alacsony iskolai végzettségű nők elhelyezkedési lehetőségei

3.2.5. számú táblázat - Alacsonyan iskolázott népesség

Év	Legalább az általános iskola 8. évfolyamát elvégzett 15 éves és idősebb népesség, a megfelelő korúak százalékában		Iskolai végzettséggel nem rendelkező 15 éves és idősebb népesség, a megfelelő korúak százalékában	
	Férfi (TS 1601), %	Nő (TS 1602) %	Férfi %	Nő %
2001	95,7%	90,8%	4,3%	9,2%
2011	98,5%	96,2%	1,5%	3,8%

Forrás: TeIR, KSH Népszámlálás

d) hátrányos megkülönböztetés a foglalkoztatás területén (pl. bérkülönbség)

Hátrányos megkülönböztetésről nincs tudomásunk a foglalkoztatás területén.

5.2 A munkaerő-piaci és családi feladatok összeegyeztetését segítő szolgáltatások (pl. bölcsődei, családi napközi, óvodai férőhelyek, férőhelyhiány; közintézményekben rugalmas munkaidő, családbarát munkahelyi megoldások stb.)

Városunkban 2011. július 4-én nyitotta meg kapuit a Kisvárdai és Térsége Szociális Szolgálat keretén belül a Lovacska Családi Napközi. Elsősorban azoknak a családoknak segít, ahol bármilyen ok miatt nem megoldható a gyermek napközbeni felügyelete. Sajnálatos tény, hogy korunk életritmusa kevesebb időt hagy a szülőknek a nevelésben való részvételre, ezért ezt a hiányt pótolni kell a gyermek érdekeinek, szükségleteinek maximális figyelembe vételével. Fontosnak érezzük, hogy hozzájáruljunk annak a szociális biztonságnak az erősítéséhez, melyre a gyermekeknek olyan nagy szükségük van.

A Hajdúdorogi Egyházmegye fenntartóként 40 férőhelyes bölcsődét indított Kisvárdán 2015. március 1-jétől: két gondozási egységgel és négy gyermekcsoporttal. A férőhely bővítési célok mellett 15 új munkahelyet is teremtett a térségben élőknek. A bölcsőde az alapellátási feladatain túl számos nevelést támogató szolgáltatást nyújt: játszócsoportot kíván működtetni és gyermekfelügyeletet is vállal, amely szolgáltatásokat azonban térítési díj ellenében, igény szerint biztosít. Szerepet kíván vállalni sérült gyermekek gondozásában is, terveik között szerepel tanácsadás, játék- és eszközkölcsonzés és hétféle gyermekfelügyelet megoldása is. A szakképzett dolgozók a gyermekek testi, értelmi, érzelmi és lelki fejlődését igyekeznek biztosítani, s ebben segíti őket egy megbízott lelki vezető is. Az új esztétikus épület pedig nemcsak a gyermekek számára nyújt motiváló környezetet, hanem harmonikusan illeszkedik a kisvárdai belváros utcaképébe.

Kisvárdai Város Önkormányzatának, korábban elnyert "KAPU" pályázatának eredményeképpen, 2015. évben megérkezett Kisvárdára a nem csak országosan, hanem világszerte ritka és népszerű FUTUROBI és játszóháza. A legújabb kisvárdai gyermekszíntér egy interaktív multimédiás ökojátzóház, ahol a gyerekek a környezeti és egészségi nevelés részeként, olyan témákkal és játékokkal találkozhatnak, melyek környezetvédelmi tanácsokat közvetítenek, illetve az egészséges életmódra tanítanak. Mindezt játékos eszközökkel, szórakozás közben.

Az 1997. évi XXXI. törvény a gyermekek védelméről és a gyámügyi igazgatásról 42.§-a szerint:

- (1) A bölcsődei ellátás keretében ha e törvény kivételt nem tesz – a három éven aluli gyermekek napközbeni ellátását kell biztosítani.
- (2) Bölcsődei ellátást biztosíthat a bölcsőde, a mini bölcsőde, a munkahelyi bölcsőde és a családi bölcsőde.
- (3) Bölcsődei ellátás keretében a sajátos nevelési igényű gyermek, valamint a korai fejlesztésre és gondozásra jogosult gyermek nevelése és gondozása is végezhető.

Az 1997. évi XXXI. törvény 42.§ (5) bekezdése értelmében a bölcsődei nevelési év szeptember 1-től a következő év augusztus 31-ig tart.

A bölcsődei nevelés során nagy figyelmet fordít az intézmény a szakma szabályainak mindenkor betartására, amivel maximálisan kiszolgálhatjuk a gyermekek és a kisgyermeket nevelő családok szükségleteit és igényeit. Ez a komplex, összehangolt munka biztosítja a bölcsődés gyermekek számára a biztonságérzetet, és a magas színvonalú gondozást, nevelést. A napközbeni ellátás keretében arra törekszenek, hogy a gyermekek mindenkor szükségleteit kielégítsék, az életkori sajátosságoknak megfelelően nyújtsanak gondozást, nevelést az egyéni bánásmód elvét szigorúan szem előtt tartva, magasan szakképzett kisgyermeknevelő-gondozó kollégákkal. A Bölcsődében megvalósul a korai fejlesztést igénylő gyermekek intézményi

rendszerben történő foglalkoztatása a Kisvárdai Pedagógiai Szakszolgálattal eredményesen együttműködve.

Az 1997. évi XXXI. törvény 43.§ (3) bekezdése értelmében a bölcsődei felvétel során előnyben kell részesíteni

- a) ha a gyermek szülője, más törvényes képviselője a felvételi kérelem benyújtását követő 30 napon belül igazolja, hogy munkaviszonyban vagy munkavégzésre irányul egyéb jogviszonyban áll.
 - aa) a rendszeres gyermekvédelmi kedvezményre jogosult gyermeket,
 - ab) a 3 vagy több gyermeket nevelő családban élő gyermeket,
 - ac) az egyedülálló szülő által nevelt gyermeket, és
- b) a védelembe vett gyermeket.

A Kisvárdai és Térsége Szociális Szolgálat Bölcsőde Kisvárdai, Tompos úti ltp. 1/B. szám alatt, a város központjában található. Autóval, kerékpárral, gyalog egyaránt jól megközelíthető. A 2013-ban átalakított épület tágas, világos, igényesen kialakított. Minden szempontból kielégíti a gyerekek igényeit. Az intézményben 3 gondozási egység található. Egy-egy gondozási egység két csoportszobából, fürdőszobából, öltözőből, babakocsi tárolóból és mozgáskorlátozottak részére kialakított WC-ből áll. A bölcsődében 3 gondozási egységben 6 gyerekcsoport működik. Lehetőség van 62 fő egészséges, és 6 fő sajátos nevelési igényű gyermek ellátására.

5.3 Családtervezés, anya- és gyermekgondozás területe

A családtervezés, az anyaság, valamint az utódról való gondoskodás szakmai háttérében a védőnők állnak. Kisvárdai Város Önkormányzata az egészségügyi alapellátás kötelezettség teljesítése érdekében 11 területi védőnői ellátási körzetet alakított ki. A védőnő feladata a családtervezéssel kapcsolatos tanácsadás, az anyaságra való felkészülés segítése, a várandós anyák gondozása a külön jogszabályban foglaltak szerint, a gyermekágyas időszakban segítségnyújtás és tanácsadás az egészségügyi állapottal, az életmóddal, szoptatással, valamint családtervezéssel kapcsolatban, az újszülött kortól a tanulói jogviszony megkezdéséig a gyermekek gondozása, a családgondozás, az óvodában a védőnői feladatok végzése, az oktatási intézményben a tanulók ellátása a külön jogszabályban foglaltak szerint.

A házi orvosok feladatkörébe tartozik a terhes gondozásban való közreműködés, a gyermekorvos feladata a csecsemőkés gyermekek gyógyító-megelőző alapellátása, beleértve a tanácsadást is, az újszülöttek, a veszélyeztetett csecsemők és gyermekek szükség szerinti preventív látogatása.

év	védőnők száma	0-3 év közötti gyermek száma	átlagos gyermekszám védőnőnként
2008	12	703	59
2009	13	692	53
2010	13	665	51
2011	13	634	49
2012	13	575	44
2013	13	526	40
2014	12	545	45
2015	11	517	47
2016	11	546	50
2017	n.a.	n.a	n.a

Forrás: TelR és helyi adatgyűjtés

5.4 A nőket érő erőszak, családon belüli erőszak

A családi élet nagyrészt a falakon belül zajlik, ezért kiemelt jelentősége van annak, hogy a megfelelő szakemberek fel tudják tárni az élethelyzetekből eredő problémákat, mindazokat a veszélyeket, amely a családon belüli konfliktushelyzeteket kialakulásához és a családon belüli erőszak megvalósulásához vezethetnek. E tekintetben kiemelt szerepe van az információ áramlásnak, hogy az intézkedésre jogosult hatóság tudomására jussanak és ezen cselekmények nem maradjanak látenciában. Kiemelkedő szerepe van ebben a védőnőknek, a pedagógusoknak, az orvosoknak, a szociális és gyermekvédelmi szakembereknek, akik a hozzájuk beérkező naprakész információkat el tudják juttatni a rendőrség részére. Tehát a már kiépült jelzőrendszert egyre hatékonyabban kell működtetni, fokozott figyelemmel kell kísérni a hátrányos helyzetű családokat, egyre szorosabbá kell tenni a kapcsolatot a rendőrség és a szociális területeken dolgozó szakemberek között. Azt kell elérni, hogy a családokon belül kialakult konfliktushelyzetekből adódó erőszak ne maradjon családon belül. A rendőrség a családon belüli erőszak kezelésével kapcsolatos bűnmegelőzési feladatok ellátása során, lehetőségéhez mértén mindent megtesz a primer prevenció eszközök széleskörű alkalmazásával. Tájékoztató és felvilágosító előadásokat tart különböző iskolai közösségek megkeresésére, ahol esetpéldákon keresztül ismerteti a családon belüli erőszak jogi, hatalmi, viktimológiai jellemzőit.

A Kisvárdai Város Család – és Gyermekjóléti Szolgálatával a Kisvárdai Rendőrkapitányság Vezetője 2004. év első felében együttműködési megállapodást kötött, melyekben rögzítésre kerültek a gyermekvédelmi jelzésadás és együttműködés rendje, az esetmegbeszélés fórumrendszere a kapcsolattartás formái, illetőleg a feladatok. A rendőrség a korábban családon belüli erőszakot elszennedő áldozatokkal kapcsolatot tart fent, amelynek során tájékoztatja ezen személyeket a rendelkezésükre álló jogi és szociális lehetőségekről, valamint a segítő szervek és intézmények elérhetőségéről. Az információ ilyen jellegű áramoltatása a településen esetlegesen lehetőséget biztosít a családon belüli erőszak látens jogsértéseinek áldozatainak közvetett tájékoztatásáról. A rendőrség képviselője a Család –és Gyermekjóléti Szolgálat munkatársaival, ill. kapcsolódó Intézményeivel rendszeres kapcsolatban áll a családok védelme érdekében. A családon belüli erőszak látható, érzékelhető jeleinek felismerhetősége, jelzésadási technikáinak elsajátítása tájékoztató előadások során oktatásra kerül mind a gyerekek, mind a családdal dolgozó nevelői közösség és a szociális háló munkatársai részére.

5.5 Krízishelyzetben igénybe vehető szolgáltatások (pl. anyaothton, családok átmeneti otthona)

Önkormányzati fenntartású és működtetésű anyaothton városunkban nem működik. Legközelebb a megyeszékhelyen, Nyíregyházán található több anyaothton is, a helyi önkormányzat és egyház működtetésében egyaránt. Az elmúlt évek során több esetben is sor került anyaothtoni elhelyezésben történő segítségnyújtásra (Család- és Gyermejjóléti Szolgálat által). A fenti családok otthonokba történő eljutását az Önkormányzat saját személygépkocsijával vagy vonatjegy megvásárlásában történő azonnali pénzbeli segítségnyújtással bonyolította le.

5.6 A nők szerepe a helyi közéletben

A Kisvárdai Jótékony Nőegylet, jelenleg 18 fős tagsága egy működő szakmai érdekvédelmi és érdekképviselői társadalmi szervezet. Aktívan részt vesznek a város kulturális életében és a szociális szférához tartozó tevékenységben. Munkájuk során, a város társadalmi életében kívánják erősíteni a nők szerepét. A nőegylet célja a különböző rendezvények szervezése mellett, a városban működő intézményekkel és civil szervezetekkel való szoros együttműködés. A jótékonyági rendezvények szervezésével és a bevételeik felajánlásával segíteni kívánják a rászoruló társadalmi csoportokat. Ismeretterjesztő, irodalmi, képzőművészeti tudományos előadások és kiadványok megjelentetésével járulnak hozzá a város elismertségéhez. A fiatalok bevonása mellett a határainkon túli hasonló szervezetekkel való kapcsolat kialakítását és az együttműködéssel azok erősítését kívánják elérni. Fő feladatuknak tekintik, hogy a város érdekében tett erőfeszítésekre minél nagyobb létszámban aktivizálják a település női lakosságát.

5.7 A nőket helyi szinten fokozottan érintő társadalmi problémák és felszámolásukra irányuló kezdeményezések

Nem rendelkezünk adattal

5.8 Következtetések: problémák beazonosítása, fejlesztési lehetőségek meghatározása

A nők helyzete, esélyegyenlősége	
beazonosított problémák	fejlesztési lehetőségek
Az anyaságra való felkészületlenség	Felvilágosító, ismeretterjesztő programok szervezése a családtervezés, a gyermekvállalás megkönnyítése érdekében. Pl. terhes torna, szülőklub
A kisgyermekes anyukák munkába állását nehezíti a bölcsődei férőhelyek korlátozott száma. A gyermekek szünidei elhelyezése, felügyelete sok családban nem megoldott.	Bölcsődei férőhely számának bővítése, nyári táborok szervezése

6. Az idősök helyzete, esélyegyenlősége

6.1 Az időskorú népesség főbb jellemzői (pl. száma, aránya, jövedelmi helyzete, demográfiai trendek stb.)

A településen élő népesség korszerkezete az országos korcsoport struktúrájának megfelelően alakul: 59 éves korig kiegyenlített a nemek aránya, 65 év felett a lakosság túlnyomó részét nők alkotják. Kisvárdai korstruktúráját az alábbi ábra mutatja a 2016-os adatok figyelembe vételével:

2.1. számú táblázat - Állandó népesség összetétele nemek és korcsoportok szerint (a 2016-os év adatai)

Korcsoport	Fő			Az állandó népességből a megfelelő korcsoportú nők és férfiak aránya (%)	
	Férfiak	Nők	Összesen (TS 0301)	Férfiak (TS 0303)	Nők (TS 0304)
Állandó népesség száma (férfiak TS 0300, nők TS 0302)	8347	9106	17 453	47,83%	52,17%
0-2 évesek (összes száma TS 0305, aránya TS 0316)			435		
0-14 éves (férfiak TS 0306, nők TS 0307)	1 242	1 125	2 367	7,12%	6,45%
15-17 éves (férfiak TS 0308, nők TS 0309)	290	286	576	1,66%	1,64%
18-59 éves (férfiak TS 0310, nők TS 0311)	5 226	5 248	10 474	29,94%	30,07%
60-64 éves (férfiak TS 0312, nők TS 0313)	626	781	1 407	3,59%	4,47%
65 év feletti (férfiak TS 0314, nők TS 0315)	963	1 666	2 629	5,52%	9,55%

Forrás: TeIR, KSH-TSTAR

Az öregedési index reprezentálja a 0-14 éves korosztályra jutó 65 év fölötti korosztály arányát, Kisvárdai esetében a 0-14 év korosztály 2367 fő, 60 feletti korosztály 2629 fő, vagyis a város öregedési indexe 111,07%, amely jelezi, hogy a város rövidesen az előregedés stádiumába lép.

Összességében elmondható, hogy a város demográfiai tendenciáinak alakulása 2000 óta negatív irányba mozdultak, az állandó népesség csökkenése a vándorlási veszteségnek és a természetes fogyásnak köszönhető, de a település korstruktúrája is előre vetíti, hogy a város előregedése tendenciózussá válik.

A megyében a lakosság születéskor várható átlagos élettartama a nők esetében lassan emelkedik,

2001 évben meghaladta a 75 évet, míg a férfiak esetében csak a 65,8 évet érte el, jóval elmaradva az országos átlagtól.

3. számú táblázat - Öregedési index

Év	65 év feletti állandó lakosok száma (fő) (TS 0328)	0-14 éves korú állandó lakosok száma (fő) (TS 0327)	Öregedési index (%) (TS 0401)
2012	2225	2539	87,63%
2013	2318	2466	94,00%
2014	2412	2438	98,93%
2015	2530	2412	104,89%
2016	2629	2367	111,07%
2017	n.a.	n.a.	

Forrás: TeIR, KSH-TSTAR

6.2 Idősek munkaerő-piaci helyzete

a) idősek, nyugdíjasok foglalkoztatottsága

Nem rendelkezünk adattal.

b) tevékeny idős kor (pl. élethosszig tartó tanulás, idősek, nyugdíjasok foglalkoztatásának lehetőségei a közintézményekben, foglalkoztatásukat támogató egyéb programok a településen)

A nyugdíjkorhatár fokozatos emelése lassítja a nyugdíjasok számának növekedését, megoldás lehet a munkaerőhiányra. A korbetöltött öregségi nyugdíj mellett korlátozás nélkül lehet dolgozni a versenyszférában. A nők kedvezményes nyugdíjában, korhatár előtti ellátásban vagy szolgálati járandóságban részesülő személyek munkavégzése esetén kereseti korlátot kell figyelembe venni. Az 55 év feletti munkavállaló után a foglalkoztató szociális hozzájárulási adókedvezményt vehet igénybe. Mivel az öregségi nyugdíj folyósítása mellett nem lehet közalkalmazottként, valamint köztisztviselőként dolgozni, így nagyon csekély számú a közintézményekben való nyugdíj melletti foglalkoztatást.

c) hátrányos megkülönböztetés a foglalkoztatás területén

Az idős emberek számára kevésbé van lehetőség munkát vállalni, hiszen más korcsoport számára is behatárolt a munkalehetőségek. Az idős korban jelentkező betegségek még tovább rontják a munkához való jutás esélyét, valamint nincs elegendő olyan munkáltató, aki szívesen alkalmazna nyugdíjasokat vagy megváltozott munkaképességű személyeket.

6.3 A közszolgáltatásokhoz, közösségi közlekedéshez, információhoz és a közösségi élet gyakorlásához való hozzáférés

a) az idősök egészségügyi és szociális szolgáltatásokhoz való hozzáférése

Az Önkormányzati Törvény, illetve az Egészségügyi Törvény rendelkezései alapján az önkormányzatok jelentős szerepet töltenek be az egészségügy szervezésében. Az Egészségügyi Törvény értelmében az önkormányzatok – ezáltal Kisvárdai Város Önkormányzata – az alábbi szolgáltatások ellátását végzi:

- háziorvosi, házi-gyermekorvosi ellátás
- fogorvosi alapellátás
- alapellátáshoz kapcsolódó ügyeleti ellátás
- védőnői ellátás
- iskola-egészségügyi ellátás.

A településen biztosított a lakosság egészségi állapotának optimalizálásához és a prevencióhoz szükséges egészségügyi infrastruktúra.

A szociális alapszolgáltatások megszervezésével a települési önkormányzat segítséget nyújt a szociálisan nehéz helyzetben lévő egyének részére, hogy otthonukban, lakókörnyezetükben önálló életvitelüket fenntarthassák, valamint egészségi-, mentális állapotukból vagy más okból származó problémáikat megoldhassák. Az alapszolgáltatások körében a települési önkormányzatok elsősorban az időskorúak, a fogyatékos emberek, a pszichiátriai betegek, szenvedélybetegek, továbbá a hajléktalan emberek számára nyújtanak szolgáltatásokat. Az alapszolgáltatások tekintetében az önkormányzat az alább felsorolt szolgáltatásokat biztosítja:

- tanyagondnoki szolgáltatás,
- étkeztetés,
- házi segítségnyújtás,
- jelzőrendszeres házi segítségnyújtás,
- család- és gyermekjóléti szolgáltatások,
- idősök nappali ellátása,
- demens betegek nappali ellátása,
- fogyatékos személyek nappali ellátása.

Ha az életkoruk, egészségi állapotuk, valamint szociális helyzetük miatt a rászorult személyekről az alapellátás keretében nem lehet gondoskodni, a rászorultakat állapotuknak és helyzetüknek megfelelően szakosított ellátási formában kell gondozni. A szakosított ellátási formák típusai a Kisvárdai városban a következők:

- Ápolást, gondozást nyújtó intézmény keretében: Idősök Otthona,
- Átmeneti elhelyezést nyújtó intézmény keretében: Hajléktalanok Átmeneti Szállása.

Az ápolást, gondozást nyújtó intézmények az önmaguk ellátására nem, vagy csak folyamatos segítséggel képes személyek elhelyezésére és ellátására szolgálnak. Az átmeneti elhelyezést nyújtó intézmények ideiglenes jelleggel biztosítanak ellátást az igénybe vevő részére.

Kisvárdai Város – külön megállapodás alapján – létrehozott intézményfenntartó társulásban részes települési önkormányzatokkal közösen fenntartói a Kisvárdai és Térsége Szociális Szolgálatnak, amely mikrokörzetben látja el a szociális feladatokat. Az intézmény

gondoskodik személyes gondoskodás keretében természetben nyújtott szociális ellátásról, szociális alapszolgáltatásokról és szakosított ellátásról, illetve gyermekjóléti szolgáltatásról. A szociális alapszolgáltatások közül – az idősek vonatkozásában – a településen a következők működnek:

- Család-és gyermekjóléti szolgáltatások:
Család-és Gyermekjóléti Szolgálat (mikrokörzet: Kisvárdai, Fényeslitke, Jéke, Mezőladány, Pátroha, Újkenéz);
Család-és Gyermekjóléti Központ: működési területe a Kisvárdai Járásra terjed ki. Ennek megfelelően az alábbi településeket foglalja magában: *Kisvárdai (járásszékhely)*, Ajak, Anarcs, Dombrád, Döge, Fényeslitke, Gyulaháza, Jéke, Kékcse, Lövépetri, Mezőladány, Nyírkarász, Nyírlövő, Nyírtass, Pap, Pátroha, Rétközberencs, Szabolcsbáka, Szabolcsveresmart, Tiszakanyár, Tornyospálca, Újdombrád, Újkenéz.
- Étkeztetés: Az önkormányzat 2018. évben 131 fő részére gondoskodott meleg étkeztetésről. Az ellátottak 71%-a 61 év feletti, 23%-a 51-60 év közötti, csupán 6% a 19-50 év közötti.
- Házi segítségnyújtás (mikrokörzet: Kisvárdai, Mezőladány). Célja a szolgáltatást igényvevő részére a saját lakókörnyezetében biztosítani az önálló életvitel fenntartása érdekében szükséges ellátást.
- Jelzőrendszeres házi segítségnyújtás (mikrokörzet: Ajak, Anarcs, Dombrád, Döge, Fényeslitke, Gyulaháza, Kisvárdai, Mezőladány, Pap, Pátroha, Tiszakanyár, Tornyospálca, Újdombrád, Újkenéz) Célja: A saját otthonukban élő, egészségi állapotuk és szociális helyzetük miatt rászoruló, a segélyhívó készülék megfelelő használatára képes időskorú vagy fogyatékos személyek, illetve pszichiátriai betegek részére az önálló életvitel fenntartása mellett felmerülő krízishelyzetek elhárítása. Kisvárdai városban 81 db. jelzőrendszer került kihelyezésre.
- A nappali ellátás két telephelyen működik a Kisvárdai és Térsége Szociális Szolgálat keretén belül:
 - I. sz. Idősek Klubja, Kisvárdai, Várday István u. 17. sz.
 - II. sz. Idősek Klubja, Kisvárdai, Hármas út 7. sz. alatt.

Az Idősek Klubja nappali ellátást nyújtó intézmény, melynek célja a hiányzó családi gondoskodás pótlása, fizikai, mentális, egészségügyi ellátás révén.

Tevékenységünk biztosítja a nyugalmat, biztonságot, kiegyensúlyozottságot, de ugyanakkor mozgalmas, élmény dús és ez által tagjaink megőrzik aktivitásukat. A klubtagság igénybe vétele lehetőséget ad a területünkön élő lakosoknak, hogy mindennapjaikat közösségben töltsék el.

Az idősek sokszor nem osztják meg veszteségérzetből adódó fájdalmaikat hozzátartozóikkal, mert nem akarnak a terhükre lenni. Inkább elfojtják bánatukat, amely az egészségi állapot romlásához vezethet. A lelki ápolás, a mentálhigiéne megléte szükséges az idős emberek testi-lelki hanyatlásának megakadályozásában, a veszteségek feldolgozásában, az idősek érzelmi minőségének, kapcsolatainak felerősítésében. A legfontosabb, olyan kommunikációs helyzetek kialakítása, melyekben az elmagányosodott idősek segítséget kapnak problémáik megoldásához, a fájdalom, a veszteségek feldolgozásához. Ahhoz, hogy az idős emberek pozitív éleztzémleletet sajátítsanak el, az őket körülvevő segítő környezet és intézményes mentális ápolás feltétlenül szükséges. Igen nagy vonzóerőt jelent klubtagjaink számára a

különböző zenés, táncos, verselős programok. A rendezvények bensőségesek, jó hangulatúak voltak.

Az I. sz. Idősek Klubjában az engedélyezett férőhelyszáma: 50 fő, ebből 7 fő rendelkezik demencia kórképet megállapító szakvéleménnyel.

A II. sz. Idősek Klubjában az engedélyezett férőhelyszáma: 30 fő, ebből 7 fő rendelkezik demencia kórképet megállapító szakvéleménnyel.

Az idősek klubja maximális kihasználtsággal működik. Ez köszönhető annak, hogy ellátottjaink elégedettek a nyújtott szolgáltatásokkal, és közvetlen környezetükben is hírét viszik a közösségnek.

Szakellátási formák közül Kisvárdai településen 2 szolgáltatás érhető el. A település ezeket a szolgáltatásokat mikrokörzetesítve biztosítja a társult települések részére is. Igénybe vehető szolgáltatások:

- Idősek otthona (mikrokörzet: Kisvárdai, Döge, Jéke, Mezőladány, Pap, Pátroha, Újkenéz) Célja: azoknak a személyeknek az ellátása, akik koruk, egészségi állapotuk, szociális helyzetük miatt önmaguk ellátására nem, vagy csak folyamatos segítséggel képesek, gondozást igényelnek, és ellátásuk alapszolgáltatás keretében nem oldható meg. A településen az Idősek Otthona 23 férőhelyes, de a jelentkező igények alapján ez kevés. Az intézmény az ellátottak számára biztosítja:
 - az ellátott személyi szükségleteinek maximális kielégítése,
 - 24 órás szakszerű gondozás, ápolás, orvosi ellátás biztosítása,
 - egészségmegőrző programokon való részvétel,
 - speciális segítségnyújtás,
 - egyéni bánásmód az ellátottak számára.

Az önmaga ellátására nem, vagy csak folyamatos segítséggel képes személyek napi legalább háromszori étkeztetéséről, szükség szerint ruházattal, illetve textíliával való ellátásáról, mentális gondozásáról, valamint egészségügyi ellátásáról való gondoskodás intézményi keretek között. Az Idősek Otthonában gondozási szükséglettel rendelkező, de rendszeres fekvő beteg - gyógyintézeti kezelést nem igénylő, a reá irányadó öregségi nyugdíj korhatárt betöltött személy vehető fel.

- Hajléktalanok Átmeneti Szállása (mikrokörzet: Kisvárdai, Döge, Jéke, Mezőladány, Pap, Pátroha, Újkenéz). Az átmeneti jelleggel bentlakást nyújtó ellátás 24 fő hajléktalan személy részére nyújt szállást a mikrokörzet települései számára.

A Kisvárdai és Térsége Szociális Szolgálat Hajléktalanok Átmeneti Szállása a *szakosított ellátások* körébe tartozó *személyes gondoskodást nyújtó intézmény*, amely önellátásra képes hajléktalan személyeknek biztosít *(lakhatási szolgáltatást, vagy) lakhatási szolgáltatást és az önálló életvitel fenntartása érdekében szükség szerinti mértékű esetvitelt (szociális munkát).*

Az esetvitelt személyes gondoskodást végző személyek végzik.

Az intézményben 1 fő intézményvezető, 2 fő szociális munkatárs, (ebből 1 fő szakmai egységvezető), 1 fő gondozó, 1 fő részmunkaidős orvos, és 5-7 fő kiegészítő személyzet (portás, takarító) dolgozik.

Az átmeneti ellátást nyújtó intézmény 24 férőhelyes, csak férfiakat látnak el, de krízis esetén női ellátottat is befogadnak.

A hajléktalan személyek átmeneti szállása a *lakhatási feltételek biztosítása körében* ágyat, ágyneműt, zárható szekrényt, tisztálkodásra, ételmelegítésre és étkezésre alkalmas helyiséget, közösségi programok lebonyolítására alkalmas teret biztosít. Az épülethez tartozó udvar és kert gondozása lehetőséget nyújt szabadtéri programok lebonyolítására, kiskerti hasznos növények termesztésére.

Szociális munka keretében

- tanácsadás,
- esetkezelés,
- gondozás,
- készségfejlesztés,
- szolgáltatásokhoz való hozzáférés segítése,
- az ellátott egyéni szükségletei szerint felügyelet és háztartási, vagy háztartást pótló segítségnyújtás szolgáltatás elemeket biztosít.

Az átmeneti szálló működtetéséhez szükséges *adminisztratív feladatok* (gazdasági, pénzügyi, munkavállalói személyi ügyi) egy része a központi irodában történik – Kisvárdra, Szent László út 54.- az ellátottakkal kapcsolatos dokumentumok, a nyilvántartások vezetése a szállón történik.

Bekerülési feltételek

Az átmeneti szálló igénybevétele önkéntes, kérelem alapján történik az elhelyezés. Lakástulajdon nélküli, szociálisan rászorult személyek kérhetik a felvételt, 1 éven belüli negatív tudószűrő eredmény, jövedelemigazolás, valamint házi orvosi igazolás szükséges a kérelem benyújtásához. Az intézménybe felvételt nyert személlyel megállapodást kötünk, amely mindig határozott időre szól.

A szállón térítési díjat kell fizetni, 2018-ban 6.720,- Ft./hó volt a személyi térítési díj. Az első 30 nap térítésmentes, az azt követő időszakban előre kell megfizetni a térítési díjat. Azok a személyek, akik nem rendelkeznek jövedelemmel, nem kell fizetniük térítési díjat.

2018 évben 5 fő volt, akinek nem volt jövedelme.

A jogviszony megszűnése, megszüntetése

Az átmeneti szállón megszűnik a jogviszony a határozott idő lejártával, ha az ellátott lakhatási lehetősége megoldódik, ha a jogosult elhalálozik, vagy más intézményi elhelyezési forma lesz indokolt.

Megszüntethető a jogviszony, ha az ellátott súlyosan megsérti a Házi rendet, vagy ha 6 hónapnál régebbi tartozása keletkezik.

Ellátotti viszony alakulása tárgyévben

Az ellátottak életkor szerinti megoszlása 2018. évben

Hajléktalanok Átmeneti Szállása lakóinak életkor szerinti megosztása

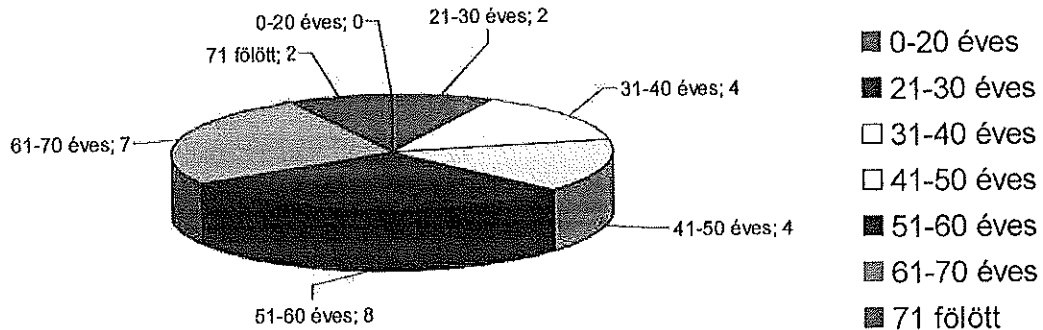

Az ellátottak jövedelem szerinti megoszlása 2018. évben

Hajléktalanok Átmeneti Szállása lakóinak jövedelem szerinti megoszlása

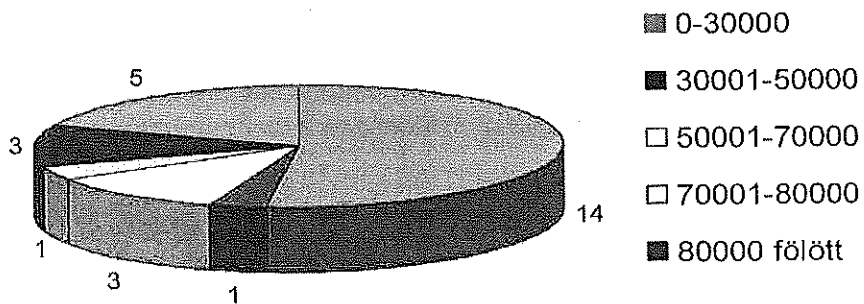

Az ellátottak iskolai végzettség szerinti megoszlása 2018. évben

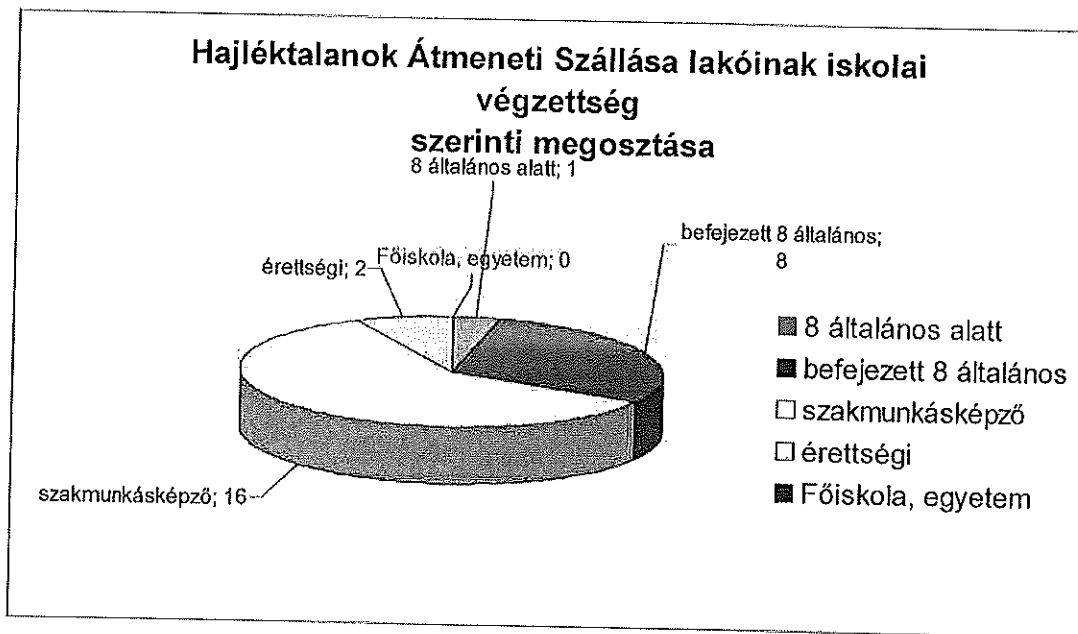

Az intézményben folyó **szakmai munka** a törvényi előírásoknak megfelelően történik. Ezt igazolja az elmúlt év során végzett hatósági ellenőrzések eredménye.

A nyilvántartások, az ellátottak személyi dokumentációjának vezetése napi feladatot ad a szociális munkatársaknak. Az intézmény működtetése, a munkatársak feladatainak koordinálása, a gondnoki teendők elvégzése alapja a személyre szabott szociális munkának, a szükségleteknek megfelelő személyi gondozásnak.

Kiemelkedő fontosságot tulajdonítanak a *megfelelő személyi higiénia* kialakításának, betartásának. Ennek keretében a napi tisztálkodásra, a ruhaváltásra, a haj- és körömápolásra való motiválás az egyik legfontosabb feladatuk. Ehhez sokszor fizikai segítséget kell nyújtani a lakóknak.

Az elmúlt évben is rendszeresen tartottak Fórumot, szabadidős programokat, lakógyűlést, megünnepelték az ellátottak születésnapját, az egyházi ünnepeket, megemlékeztek a jeles napokról is.

Más intézményekkel való együttműködés

Az ellátás színvonalának minőségét nagyban segíti az, hogy integrált intézményként működik. A szociális étkeztetés, a család- és gyermekjóléti szolgálat, valamint az idősothton vezetőjével, munkatársaival való együttműködés nélkülözhetetlen. Törvényi előírás a jelzőrendszer tagjaival való együttműködés.

A 2017-ben bevezetett „Vörös kód” program 2018-ban is folytatódott, vagyis a krízis időszakban nyitottá vált az intézmény. A széleskörű tájékoztatásnak köszönhetően, senki nem maradt hideg időszakban az utcán, vagy fűtés nélküli helyiségben. 2018. decemberében 4 fő vette igénybe a törvény által előírt ideiglenes lakhatási lehetőséget.

A „Vörös kód” szélsőséges időjárás esetén kerül bevezetésre, mínusz 10 foktól hidegebb idő esetén, nyári időszakban a kiemelkedő, több napon át tartó kánikulában szintén.

2018-ban évközben rendszeresen érkezett étel- és ruhaadomány, december hónapban mind magánszemélyek, mind vállalkozók és civil szervezetek is több alkalommal főtt étel és hideg étel- és ruhaadományt támogatták a szálló lakóit. Ez az előző évhez viszonyítva pozitív változás, mert 2017-ben az adományozók száma, és az adományok mennyisége is igen kevés volt.

Civil szervezetek közül a Magyar Máltai Szeretetszolgálat Kisvárdai Csoportjával folyamatos a kapcsolat, így a lakók ruházattal való ellátása sem okozott problémát.

2018-ban az intézmény benevezett a „Virágos Kisvárdáért” versenyre, ahol az intézményi kategóriában első helyezést értek el.

A Hajléktalanok Átmeneti Szállása fenntartásának jogosultságát igazolja a magas ellátotti létszám. A szó valós értelmében életet mentenek, és nem csak azzal, hogy fedeleket nyújtanak az arra rászorulóknak, hanem pszichés támogatást, szociális segítséget is adnak a hozzánk bekerülő személyeknek.

Ez a szakfeladat nagymértékű elfogadást, toleranciát, türelmet kíván a munkatársaktól. Ezt magas szintű szakképzettséggel, nyugodt munkahelyi légkör kialakításával, egymásra figyeléssel, támogatással érik el.

b) kulturális, közművelődési szolgáltatásokhoz való hozzáférés

A nyolcvanas évek végének nemzetközi légköre, a politikai viszonyok változása ráirányította a figyelmet az Európában élő nemzetiségek anyanyelvi kultúrájának, művészetének megmentéséért folyó törekvésekre. E koncepció jegyében vállalta fel a Kisvárdai Várszínház – Magyarországon elsőként – a határon túl működő magyar nyelvű színházak találkozási pontjának megszervezését. Ez óriási jelentőségű volt akkoriban, hiszen ezek a társulatok szinte egyáltalán nem voltak ismertek Magyarországon, itteni vendégszereplésük pedig szinte elképzelhetetlen volt az idáig. A fesztivál célja a magyar kultúra határainkon túli értékeinek összegyűjtése, feldolgozása, bemutatása, közkinccsé tétele. A honi és határainkon túli magyarság találkoztatása, munkájuk, eredményeik egymásnak és a magyarországi közönségnek történő bemutatása. Kiemelkedő jelentőségű a *Magyar Színházak Kisvárdai Fesztiválja*, melyet 1989-ben rendeztek meg először és azóta minden évben sor kerül rá. A magyar színházművészet eme kiemelkedő eseményén valamennyi határon túli magyar nyelvű színház részt vesz Erdélyből, Szlovákiából, Szerbiából, Ukrajnából. A seregszemle komoly kihívás és megmérettetés a társulatoknak, hiszen egész éves munkájukat, tevékenységüket mutatják itt be a magyar közönségnek, színházi szakmának, egymásnak. A fesztivál 10 napja alatt kb. 40 produkciót mutatnak be a társulatok, melyek döntő többsége a Művészetek Házában zajlik.

Kisvárdai kulturális élete a 2013-as évtől jelentős mértékű fejlődést mutat. Az igazán aktív és új rendezvényekkel tarkított időszak a 2014. évre tehető. Olyan programok megvalósítását tűztük ki célul, mely magába foglalja a különböző társadalmi rétegek kikapcsolódási lehetőségeit. Kisvárdai Város Önkormányzata, fontosnak tartja a közösségi művelődéshez szükséges méltó, esztétikus környezet és infrastruktúra biztosítását; mely megvalósítása által, kulturális intézményeink felújításra és megújításra kerültek. Rendezvényeik és a közösségi élet több ponton és helyszínen összeér, melyről néhány szóban említést teszünk.

Kiemelkedő jelentőséggel bír, Kisvárdai Város Roma Nemzetiségi Önkormányzata által, Önkormányzatunk támogatásával megrendezésre került, a Kisvárdai Kulturális Roma Nap, mely magába foglalja a kisebbség kulturális, szellemi, művészeti értékeinek, hagyományainak feltárását és ápolását.

Érdemben is fontos megemlíteni, városunk azon kezdeményezését, mely szintén ebben az időintervallumban, a zsidó hagyományok ápolására fókuszált, a Hagyományörző Zsidó Fesztivál keretein belül. Ingyenes étel és sütemény osztásával tettük meghittebbé, és mindenki számára elérhetővé rendezvényünket. A helyi művelődési szokások gondozását és gazdagítását szintén fontosnak tartjuk, néptánc, - népművészeti fesztiválok, illetve helyi művészek kiállításai által. Városunk kulturális intézményei, a Kisvárdai Várszínház és Művészetek Háza, a Rétközi Múzeum, a Várday István Városi Könyvtár, mind ékes bizonyítéka annak, hogy magas színvonalú rendezvények lebonyolítása megvalósítható úgy, hogy akár a kisebbség, akár a rászorult családok illetve magánszemélyek, ételosztás és ajándékozás keretein belül, ingyenesen megtekinthető műsorok, előadások révén, aktív részesévé válhassanak kulturális forrásoknak. A már hagyományörző jelleggel megrendezésre kerülő Családi Nap, nagy sikerrel vonja be az óvodásokat, iskolásokat, családokat és minden érdeklődőt, ingyenesen megtekinthető programjaiba. Célunk, hogy hátrányos megkülönböztetések nélkül, együtt közösen próbáljunk meg aktív szereplői lenni városunk életének. Kiemelten támogatjuk az óvodák által évente megrendezésre kerülő Ovis Olimpiát, mely hatalmas érdeklődéssel és sikerrel valósul meg.

c) idősek informatikai jártassága

Az idősek informatikai jártasságáról nem rendelkezünk információval, azonban említésre méltó a város részvétele a Segítő Kezek az Aktív Évekért elnevezésű országos időügyi programban. A „Segítő kezek” program egy országos szintű mintaprojektként indult el 2013 januárjában. A program eredeti célja, hogy a 80 éven felüli idős emberek számára segítséget nyújtson önálló életvitelük biztosításában, szociális biztonságérzetük erősítésében, illetve mindezek fenntarthatóságában. A kezdeményezés elsősorban a legidősebb korosztály életkorából, egészségi állapotából és társadalmi érzékenységből fakadó problémákra összpontosított, kiemelten a magány enyhítésére, továbbá a különböző bűncselekmények áldozatává válásának megakadályozására.

A 2015. szeptember 1.-jén elindult a „Segítő Kezek az Aktív Évekért” **Infokommunikációs modellprogram**, amely a mai kor igényeinek megfelelően egy innovatív fejlesztéscsomaggal egészíti ki az eredeti elképzeléseket. A modellprogramban összesen 20 fő idős vett részt -, a korábbiakkal ellentétben azonban a korhatár 80 évről 75 évre *le lett csökkentve*. A programban szereplő 20 fő közül **15 fő** idős kapott ténylegesen a különböző technikai eszközök közül (számítógép, digitális vérnyomásmérő, okostelefon, vészjelző karóra) és további 5 fő pedig kontrollcsoportként szerepelt a projektben. A programhoz kapcsolódóan diszpécserközpont kialakítására került sor a Kisvárdai és Térsége Szociális Szolgálat telephelyén, ahol összesen 5 fő közfoglalkoztatott munkavállaló (időslátogató) dolgozik. Négyen közülük szociális végzettséggel rendelkeznek, egy fő pedig informatikusként vesz részt a modellprogramban.

A modellprogram gyakorlati megvalósítása 2017. augusztus 31. napjával lezárult, 2017. szeptember 01-től Országos Időügyi Program kezdődött, mely keretében a modellprogramba bevont, 10 fő számítógéppel ellátott idős integrálódott és 15 fő – a belépési feltétel korhatárát 65 éves korra csökkentették – új idős lépett be. Ezek alapján összesen 25 fő 65 év feletti lakos számára biztosítja a program az infokommunikációs eszközöket (PC/laptop, ezek tartozékai, mobilinternet) 5 fő időslátogató felügyelete mellett.

6.4 Az időseket, az életkorral járó sajátos igények kielégítését célzó programok a településen

Az idősek ellátása több szintéren valósul meg Kisvárdra városban, melyek az alábbiakban részletesen bemutatásra kerülnek.

Az előző részekben már leírásra került, hogy az idősek ellátásával kapcsolatos kötelező, és nem kötelező önkormányzati feladatellátást a Kisvárdai és Térsége Szociális Szolgálat látja el, az alábbi szakfeladatok vonatkozásában:

- Idősek nappali ellátása, demens betegek nappali ellátása,
- Házi segítségnyújtás,
- Jelzőrendszeres házi segítségnyújtás (finanszírozási szerződés alapján),
- Idősek Otthona.

Idősek Nappali ellátása, demens betegek nappali ellátása

A nappali ellátás az 1993. évi. III. törvény alapján biztosított szociális alapszolgáltatási tevékenység, melynek célja nappali ellátás elsősorban a saját otthonukban élő, 18. életévüket betöltött, egészségi állapotuk vagy idős koruk miatt szociális és mentális támogatásra szoruló, önmaguk ellátására részben képes személyek részére biztosít lehetőséget a napközbeni tartózkodásra, társas kapcsolatokra, valamint az alapvető higiéniai szükségletek kielégítésére. Feladata, hogy az ellátást igénybe vevő részére szociális, egészségi, mentális állapotuknak megfelelő napi életritmust biztosító szolgáltatásokat nyújtson, az igényeknek megfelelő közösségi programokat szervezzen, lehetőséget biztosítson a szociális étkeztetésen keresztül igénybe vett ebéd, ill. az otthonról az intézménybe hozott étel elfogyasztására.

A nappali ellátás az ellátást igénybe vevő időskorú személyek egészségi állapotának megőrzése és javítása, valamint mentális állapotuk életkoruknak megfelelő szinten tartása érdekében az alábbi szolgáltatásokat nyújtja:

Egyéni esetkezelés:

Segítő és célzott beszélgetések alkalmazása, melynek célja, hogy az idős ellátott képes legyen túljutni szenvedő, tehetetlen, cselekvésében akadályozott állapotán, erősítve meglévő értékeit, személyisége pozitív erőforrásait („Kliensközpontú irányzat”).

Krízis esetén feszültségcsökkentés közvetlen beavatkozással (probléma világos megfogalmazása, megértése; remény fenntartása; támogatás).

Közösségi szociális munka keretében:

Ünnepekhez kötődő feladatok:

- Farsangi mulatság,
- Nőnap,
- Fordított nap (április 1-jén),
- Húsvét,
- Anyák napja,
- Névnapi, születésnapok megtartása,
- „Idősek Világnapja”

- Halottakról való megemlékezés,
- Mikulás,
- Karácsony,
- Készségfejlesztő foglalkozások,
- Környezetgondozás.

Szabadidős programok:

- Kerékpártúra,
- Strandlátogatás,
- Kerti mulatság,
- Társasjátékozás,
- Szellemi, ügyességi vetélkedők,
- Kirándulások igény szerint,
- Biblia vetélkedő.

Csoportos szociális munka keretében:

- Egészségügyi felvilágosító előadások,
- Csoportkohéziót erősítő foglalkozások.

Nyújtott szolgáltatás elemek:

- szabadidős programok szervezése,
- szükség szerint az egészségügyi alapellátás megszervezése, a szakellátáshoz való hozzájutás segítése,
- hivatalos ügyek intézésének segítése,
- életvitelre vonatkozó tanácsadás, életvezetés segítése,
- Lehetőséget biztosít a szociális étkeztetésen keresztül igénybe vett ebéd (kifőző helyről az Idősek Klubjába történő szállítással), ill. az ellátott által az intézménybe hozott étel elfogyasztására, így a gondozottak – a gondozónőkkel közösen – megterített asztal mellett kényelmesen, egymás társaságában fogyaszthatják el ebédjüket.

Szabadidő hasznos eltöltése céljából a napi tevékenységek:

- Énekes könyvekből énekek kiválasztása, közös éneklése,
- Napi sajtó elolvasása, aktuális hírek közös megbeszélése,
- TV nézés, rádióhallgatás, DVD filmek nézése,
- Társas- és kártyajátékok,
- Táncolás.

Igény szerint: ruhamosás, varrás, kertgondozás.

Heti rendszerességgel:

- Keddi és csütörtöki napokon klub – délután: a klubot érintő aktuális feladatokat beszélnek meg az ellátottak és a gondozónők közösen,
- Tájékoztódnak különböző rendezvények lehetőségeiről,
- Szükség szerint rendezvényeken való fellépés szerepeinek megbeszélése,
- A hitélet gyakorlására – felekezetek szerint – szintén heti rendszerességgel van lehetőség.

Nem rendszeres szabadidős programok:

Kerékpártúrák, strandlátogatások, kirándulások szervezése (az ellátottak igénye alapján választva ki a helyszíneket), kerti mulatságok, Biblia – vetélkedő.

Egészségügyi ellátással kapcsolatos lehetőségek:

- Heti kétszer két alkalommal rendelkezésre áll az intézmény orvosa az ellátottak részére,
- Gyógytornán való részvétel biztosított heti két alkalommal.

A gondozónők

- Rendszeres vérnyomásmérési lehetőséget biztosítanak,
- Szűrővizsgálaton való részvételt megszervezik,
- Egészségügyi felvilágosító előadásokat szerveznek,
- Igény szerint manikűrözik, pedikűrözik az ellátottakat és hajformázást biztosítanak részükre.

A nappali ellátás szakmai tartalma

Az ellátottak szociális és mentális gondozása tervezett és rendszeres tevékenységek során valósul meg.

A gondozási anamnézis elkészítése során a gondozónő megismeri az ellátott fizikai, egészségi és mentális állapotát, valamint kedvelt szabadidős tevékenységeit, szokásait, meglévő képességeit.

Az anamnézis alapján készíti el a munkacsoport az egyéni gondozási tervet, mely tartalmazza:

- az ellátott személy fizikai, mentális állapotának helyzetét,
- az állapotjavulás, illetve megőrzés érdekében szükséges, illetve javasolt feladatokat, azok időbeli ütemezését,
- az ellátott részére történő segítségnyújtás egyéb elemeit.

A szolgáltatást igénybe vevő ellátott és a gondozónő minden esetben konzultál az intézmény orvosával, aki a rendelkezésre álló egészségügyi dokumentációk tanulmányozását követően javaslatot tesz az ellátott ápolási szükségleteire, ill. tanácsadást nyújt.

Az ellátottak mentális/szellemi/szociális állapota eltérő, amelyet meghatároz a korösszetétel, valamint az egyedül töltött idő hossza.

A biztosított szolgáltatások formái, köre, rendszeressége:

Alapvető szolgáltatások köre:

- Közösségi együttlét,
- Napi sajtó, tv, rádió használata,
- Pihenés,
- Személyi tisztálkodás,
- Körömápolás.
- Személyes ruházat tisztítása,
- Vérnyomás, cukorszint mérés,
- Gyógyszerek felírása – kiváltása,
- Napi gyógyszerfogyasztás ellenőrzése,
- Lehetőség biztosítása az étel elfogyasztására.

Rendszeressége: naponta, ill. igény szerint.

Szociális esetmunka keretében:

- Hivatalos ügyek intézésében való segítségnyújtás,
- Egyéni esetkezelés, segítő – célzott beszélgetés alkalmazása,
- Jogi tanácsadás biztosítása,
- Pszichológiai tanácsadás biztosítása,
- Információnyújtás a pénzügyi és természetbeni ellátások formáiról és az igénybevétel feltételeiről.

Rendszeressége: igény szerint

Mentális ellátás keretében:

- Hitélet gyakorlásának lehetősége,
- Társas kapcsolatok kialakulásának elősegítése,
- Az ellátás rendszeres igénybevételére motiválás,
- Érkező ellátottak fogadása,
- Napi lelki problémák megbeszélése, szorongások, félelmek enyhítése,
- Szűrővizsgálatokon való részvétel, egészségügyi felvilágosító előadások megszervezése.

Rendszeressége: naponta, munkaterv alapján, igény szerint

Közösségi szociális munka keretében:

- Ünnepekre való felkészülés,
- Szabadidős programok szervezése, lebonyolítása (kerékpártúrák, kirándulások, kerti mulatság, stb.),
- Készségfejlesztő foglalkozások (üvegfestés, téztafüzés, plakátkészítés, stb.),
- Környezetgondozás.

Rendszeressége: igény szerint, alkalmanként

Házi segítségnyújtás

Célja: A házi segítségnyújtás alapvető célja: gondoskodni az igénybe vevő önálló életvitelének fenntartásában - szükségleteinek megfelelően - lakásán, lakókörnyezetében.

Feladata: A házi segítségnyújtás feladata segítséget nyújtani az ellátást igénybe vevőnek abban, hogy fizikai, mentális, szociális szükséglete saját környezetében, életkorának, élethelyzetének és egészségi állapotának megfelelően, meglévő képességeinek fenntartásával, felhasználásával, fejlesztésével biztosított legyen. A szolgálat ellátás során segítséget nyújt ahhoz, hogy az ellátást igénybe vevő fizikai, mentális, szociális szükséglete:

- saját környezetében, életkorának, élethelyzetének és egészségi állapotának megfelelően, meglévő képességeinek fenntartásával, felhasználásával, fejlesztésével biztosított legyen.

A szolgáltatás igénybevétele munkanapokon elérhető.

A házi segítségnyújtás keretébe tartozó gondozási tevékenység különösen:

Szociális segítség keretében biztosítani kell

- a) a lakókörnyezeti higiénia megtartásában való közreműködést,
- b) a háztartási tevékenységben való közreműködést,

- c) a veszélyhelyzetek kialakulásának megelőzésében és a kialakult veszélyhelyzet elhárításában történő segítségnyújtást,
- d) szükség esetén a bentlakásos szociális intézménybe történő beköltözés segítését.

Személyi gondozás keretében biztosítani kell

- a) az ellátást igénybe vevővel a segítő kapcsolat kialakítását és fenntartását,
- b) a gondozási és ápolási feladatok elvégzését,
- c) a szociális segítség keretében biztosított feladatokat.

Jelzőrendszeres házi segítségnyújtás

Célja: A saját otthonukban élő, egészségi állapotuk és szociális helyzetük miatt rászoruló, a segélyhívó készülék megfelelő használatára képes időskorú vagy fogyatékos személyek, illetve pszichiátriai betegek részére az önálló életvitel fenntartása mellett felmerülő krízishelyzetek elhárítása.

Feladata: alapszolgáltatást igénybe vevők számára a biztonságos életvitel megteremtése, mellyel:

- fenntarthatók az önálló életvitel feltételei, az ellátottak saját otthonában,
- a felmerült krízishelyzetek gyorsan, szakszerűen elháríthatók,
- az ellátást igénybevevő megkapja a szükséges segítségnyújtást, (gyógyszer, orvos, mentő, esetleg higiénés szükségletek kielégítése stb.)
- kitolódik a bentlakásos otthoni elhelyezés ideje, az ellátott tovább gondozható otthonában, és ez által elkerülhető a gyakori - szociális és mentális állapot romlása miatti - kórházi kezelés,
- oldódik a magány okozta feszültség, félelem érzése, izoláció.

A jelzőrendszeres házi segítségnyújtás biztonságot nyújt az ellátást igénybe vevő idős, beteg, fogyatékos számára, hiszen a nap 24 órájában, az év minden napján igény bevezethető a szolgáltatás.

A város innovatív projektje:

2015. évtől a „Segítő Kezek „ infokommunikációs modellprogram keretében 10 fő idős kapott vészjelző karórát, melyek a modellprogram befejezését követően nem kerültek visszavételezésre az idősektől, hanem a jelzőrendszeres házi segítségnyújtás mintájára együttműködési megállapodást kötött a Kisvárdai és Térsége Szociális Szolgálat az idősekkel és 2017.09.01. napjától jelzőrendszeres segítségnyújtásként biztosítja folyamatosan a szolgáltatást. 2018. május 25-én Kisvárdai Város Önkormányzata Használati megállapodást kötött a Szociális és Gyermekvédelmi Főigazgatósággal, mely alapján 2018. 06. 01. napjától 20 db vészjelző karperecet adtak át használatra településünknek. 2018.06.12. napjáig 20 fő idős számára kerültek kihelyezésre a karperecek. Az - így már 30 db. – vészjelző készülék havidíjának finanszírozásáról városunk képviselőtestülete határozattal dönt minden évben.

Ezek a vészjelző karperecek más technikai elven működnek, mint a jelzőrendszeres házi segítségnyújtás keretében üzemeltetett, rádió-frekvenciás technológián alapuló készülékek; GSM alapú bázisállomásból és a hozzájuk tartozó vészjelző karórából állnak; kétoldalú kommunikációt lehetővé téve az idős és a jelzőrendszeres gondozó között.

Idősek Otthona

A szolgáltatás célja:

A szociálisan rászorultak részére személyes gondoskodás keretébe tartozó szakosított ellátás nyújtása, ápolást-gondozást nyújtó intézmény keretében. Azon ellátottak számára, akik az intézményi ellátást választják a távol élő család, a magány helyett, napi 24 órás szakszerű gondozás és ellátás biztosítása.

A szolgáltatás feladata:

Azoknak a személyeknek az ellátása, akik koruk, egészségi állapotuk, szociális helyzetük miatt önmaguk ellátására nem, vagy csak folyamatos segítséggel képesek. Gondozást igényelnek, gondozási szükségletük a napi 4 órát meghaladja és ellátásuk alapszolgáltatás keretében nem oldható meg.

Az intézményi ellátást igénybe vevő valamennyi ellátott részére teljes körű ellátást – napi legalább háromszori étkezés, szükség szerint ruházat, illetve textíliával való ellátás, mentális gondozás, egészségügyi ellátás, lakhatás – biztosít és a feladatellátáshoz szükséges feltételeket megteremti.

A településen három önszerveződő nyugdíjas klub is működik:

- Életet az éveknek Nyugdíjas Klub,
- Egészségmegőrző Nyugdíjas Klub,
- Baráti Kör Nyugdíjas Klub

Ezekon kívül a Várszínház és Művészetek Háza keretei között működik még:

- internet klub,
- ulti klub,
- ezotéria klub,

melyek minden korcsoport számára biztosítják a szabadidő hasznos eltöltésének lehetőségét.

6.5 Következtetések: problémák beazonosítása, fejlesztési lehetőségek meghatározása.

Az idősek helyzete, esélyegyenlősége vizsgálata során településünkön	
beazonosított problémák	fejlesztési lehetőségek
egyre nagyobb az igény az idősek ellátására	az idősek számára ápolást, gondozást nyújtó intézményi férőhelyek, illetve a nappali ellátás bővítése
az idősek elmagányosodása, elszigetelődése	cél, hogy az idősek közösségi életet éljenek. Klubok, közösségi hálók, preventív orvosi előadások szervezése. Idősek számára programok szervezése, szolgáltatások elérhetővé tétele.
hospice szolgáltatás otthon történő bevezetése	ellátórendszere kiépítése

7. A fogyatékkal élők helyzete, esélyegyenlősége

7.1 A településen fogyatékossgal élő személyek főbb jellemzői, sajátos problémái

a) fogyatékkal élők foglalkoztatásának lehetőségei, foglalkoztatottsága (pl. védett foglalkoztatás, közfoglalkoztatás)

Az utóbbi évtizedekben nemcsak Magyarországon, hanem a világ más országaiban is növekedett a különböző fogyatékossgal élők száma. Ezen a területen sok olyan fogyatékkal élő ember található, akik családban ugyan, de szegregáltan, zárkózottan, az ellátó rendszerből kikerülve élnek. A szükségletfelmérés rávilágított arra a tényre, hogy fogyatékossgal megelé mellett is szeretnének a társadalom hasznos tagjai lenni. Térségünkben a fogyatékos személyek bentlakásos intézményi ellátása magas arányú, a jelentkező elhelyezési igényeket egyre kevésbé képes kielégíteni. A bentlakásos, tartós és átmeneti elhelyezést nyújtó intézmények viszonylag jó színvonalon, megfelelő tárgyi és személyi feltételekkel működnek a megyében, számos olyan szolgáltatást biztosítva az ott élő fogyatékos személyek számára, amit a családban élők egyáltalán nem, vagy csak nagy nehézségek árán tudnak igénybe venni. Problémát jelent azonban, hogy a meglévő rehabilitációs és reszocializációs célú bentlakásos szolgáltatások nem készítik fel megfelelően a gondozottakat a későbbi önálló életvitelre, ezáltal többek között a munkaerő-piaci kihívásokra sem. A városban két intézmény működtet nappali ellátást fogyatékos személyek részére. Egyik a Kisvárdai és Térsége Szociális Szolgálat, másik pedig a Megoldás Közhasznú Egyesület. Céljuk, hogy a fellépő igényeket figyelembe véve még hatékonyabban és komplexebben tudják ellátni a fogyatékkal élő klienseinket, hozzájárulva ezzel ahhoz, hogy otthonukban, családjukkal élhessék mindennapjaikat, hozzájárulva a speciális, állapotuknak megfelelő rehabilitációs foglalkozásokhoz. Munkájuk során kiemelt hangsúlyt fektetnek arra, hogy ne csak a fogyatékkal élőket, hanem azok családtagjait is tehermentesítsék. Kisvárdai városban a Megoldás Szociális Szolgáltató munkalehetőséget biztosít kliensei számára szociális foglalkoztatás keretében. Az egyesület ellátotti köréről elmondható, hogy szociálisan rászorultként csak fogyatékkal élő emberek és pszichiátriai betegek ellátását végzik. Klienseink kevés jövedelemből élnek, fogyatékossgal támogatásból és rokkantsági járadékból fedezik a megélhetésüket. A megváltozott munkaképességű munkavállalók foglalkoztatása az önkormányzat által fenntartott intézményekben is, valamint a debreceni központú PIREHAB Kft. Kisvárdai üzemében történik. A Kisvárdai és Térsége Szociális Szolgálat által működtetett Hajléktalanok Átmeneti Szállása (4600 Kisvárdai, Vásár tér 10/C) szakfeladaton 4 fő megváltozott munkaképességű munkavállaló került foglalkoztatásra portás munkakörben, továbbá a székhelyen (4600 Kisvárdai, Szent L. u. 54.) egy fő takarító.

b) hátrányos megkülönböztetés a foglalkoztatás területén

Nem rendelkezünk adattal.

c) önálló életvitelt támogató helyi intézmények, szolgáltatások, programok

Önálló életvitelt támogató helyi intézmények Kisvárdai városban:

- a Kisvárdai és Térsége Szociális Szolgálat keretei között működő Fogyatékos személyek nappali ellátása

A szolgáltatás célja: A nappali ellátás elsősorban a saját otthonukban élő: A harmadik életévüket betöltött, önkiszolgálásra részben képes vagy önellátásra nem képes, de

felügyeletre szoruló fogyatékos, illetve autista személyek részére biztosít lehetőséget a napközbeni tartózkodásra, társas kapcsolatokra, valamint az alapvető higiéniai szükségleteik kielégítésére, továbbá igény szerint megszervezi az ellátottak napközbeni étkeztetését.

Feladata: A nappali ellátást biztosító intézmény az ellátást igénybe vevők részére a szociális, egészségi, mentális állapotuknak megfelelő napi életritmust biztosító szolgáltatást nyújt, a helyi igényeknek megfelelő közösségi programokat szervez, valamint helyet biztosít a közösségi szervezésű programoknak, csoportoknak. A szolgáltatás nyitott formában az ellátotti kör és a lakosság által egyaránt elérhető módon működik.

Az ellátottak köre: a nemek összetétele heterogén.

A nappali ellátás a saját otthonukban élő, az ellátási területen lakóhellyel rendelkező harmadik életévüket betöltött, önkiszolgálásra részben képes, vagy önellátásra nem képes, de felügyeletre szoruló fogyatékos, ill. autista személyek részére biztosít lehetőséget a napközbeni tartózkodásra, társas kapcsolatokra, valamint az alapvető higiéniai szükségletek kielégítésére, továbbá igény szerint megszervezi az ellátottak napközbeni étkeztetését, fejlesztő felkészítését. Rendkívül indokolt esetben nappali ellátás olyan fogyatékos személyek részére is biztosítható, akire nézve szülője vagy más hozzátartozója gyermekgondozási segélyben, gyermeknevelési támogatásban vagy ápolási díjban részesül.

- Hallássérült: akit hallásvesztése oly mértékben korlátoz a fejlődési, nevelési és tanulási képességeiben, hogy eredményes fejlődéséhez gyógypedagógiai támogatás szükséges.
- Látássérült: akinek szemészeti állapota a normálistól tartós eltérést mutat, függetlenül ennek súlyosságától.
- Értelmileg akadályozott: akiknek genetikai, illetőleg magzati károsodás vagy szülési trauma következtében értelmi akadályozottsága, középsúlyos vagy annál nagyobb mértékű.
- Mozgáskárosodott: akinek mozgás szervrendszere bármely részének a fejlődési rendellenessége, betegsége vagy sérülése áll fenn.
- Autistának kell tekinteni azt a személyt, aki a fejlődés pervazív (a személyiség egészét átfogó) zavarában szenved, és az autonómia tesztek alapján állapota súlyos vagy középsúlyos, a kommunikáció, a szociális interakciók, valamint a rugalmas viselkedésszervezés területén mutatkozik zavart fejlődés.
- Súlyos, halmozottan fogyatékos az a személy, akinek a fenn felsorolt fogyatékoságok közül legalább két fogyatékosága van.

A fogyatékkal élők nappali ellátásának férőhelyszáma: 24 fő. A bővülő ellátotti létszámnak köszönhetően jelenleg 33 fő ellátása folyik, 2017. december hó 31. napján 35 fő ellátottal volt érvényes megállapodás.

- **Megoldás Közhasznú Egyesület**

A Megoldás Közhasznú Egyesület 2004-ben alapított civil szervezet, mely jelenleg 1 támogató szolgálatot, 1 közösségi pszichiátriai ellátást, 2 fogyatékos személyek nappali ellátását, 2 pszichiátriai betegek nappali intézményét működtet. Napjainkban megközelítőleg 730 fő számára biztosít ellátást. Működési területe Szabolcs Szatmár Bereg Megyében a kisvárdai, vásárosnaményi és a záhonyi járás településein található.

A Fogyatékos Személyek Nappali Ellátása Kisvárdán 2008. január 1-től működik 40 fő ellátottal. 2009. április 1.-jétől 65 főre bővült az ellátottak száma. 2009. január 5-től szociális foglalkoztatást működtet, jelenleg 25 fővel.

Az intézmény a Kisvárdai, Záhonyi Járás területén élő, harmadik életévüket betöltött, önkiszolgálásra részben képes, vagy önellátásra képtelen, felügyeletre szoruló fogyatékkal élő, illetve autista személyek részére biztosít lehetőséget a nappali ellátás igénybevételére.

A nappali ellátást fogyatékkal élő és autista személyek részére hozták létre, hogy az itt dolgozó szakemberek segítségével mindennapi életvitelükben komplex segítséget kaphassanak, ezáltal személyes céljaikat megvalósíthassák. 6-8 fős gondozási csoportokat alakítottak ki annak figyelembe vételével, hogy az ellátottak milyen korral és fejlettségi szinttel bírnak. A kötelező szolgáltatások biztosításán túl a dolgozók elsődlegesnek tartják, olyan programok létrehozását, mellyel hozzásegítik ellátottaikat ahhoz, hogy a társadalom hasznos tagjának érezhessék magukat.

Minden évben megrendezésre kerül a „Tolerancia tábor”, mely során az épek és fogyatékkal élők egy hetet töltenek együtt, ahol megismerhetik egymás szokásait, jellemzőit, pozitív értékeit. A városi rendezvényeken – fentiekben részletezett – rendszeresen fellépnek a fogyatékkal élők színjátszó csoportjai, mely hozzájárul az integráció megvalósulásához, valamint ahhoz, hogy a helyi társadalom megismerje, elfogadja a fogyatékkal élő embereket.

7.2 Fogyatékkal élő személyek pénzübeli és természetbeni ellátása, kedvezményei

Kisvárdai város biztosítja azokat a pénzübeli és természetbeni ellátásokat, melyet a jogszabályok állami szinten szabályoznak és lehetővé tesznek.

A fogyatékosági támogatás a súlyosan fogyatékos személy részére az esélyegyenlőséget elősegítő, havi rendszerességgel járó pénzübeli juttatás. Célja, hogy a súlyosan fogyatékos személy jövedelmétől függetlenül anyagi segítséggel járjon hozzá a súlyosan fogyatékos állapotából eredő társadalmi hátrányok mérsékléséhez.

A közgyógyellátás a szociálisan rászorultak részére jelent segítséget, az egészségi állapotuk megőrzéséhez és helyreállításához kapcsolódó kiadásainak csökkentése érdekében biztosított hozzájárulás (gyógyszerek, gyógyászati segédeszközök, orvosi rehabilitáció céljából tb-támogatással igénybe vehető gyógyászati ellátás költségeihez).

Fogyatékkal élők egyéb juttatásai:

- gyermekétkeztetés esetén 50%-os térítési díj-kedvezmény
- gyermekgondozási segély tíz éves korig
- ápolási díj, ha önmaga ellátására képtelen, s állandó felügyeletre, gondozásra szorul
- utazási kedvezmény, utazási költség térítés
- normatív tankönyvtámogatás
- személyi jövedelemadó kedvezmény
- gépjárműadó fizetése alóli mentesség

7.3 A közszolgáltatásokhoz, közösségi közlekedéshez, információhoz és a közösségi élet gyakorlásához való hozzáférés lehetőségei, akadálymentesítés

a) települési önkormányzati tulajdonban lévő középületek akadálymentesítettsége

Az önkormányzati tulajdonban lévő középületek jelentős részében megtörtént az akadálymentesítés a mozgáskorlátozottak részére. Megoldandó probléma a látás- és hallásszervi fogyatékkal élők részére az akadálymentesítés teljes körű megvalósítása.

Kisvárdai város közintézményei közül az akadálymentesítés az alábbiak esetén valósult meg:

- Várday István Városi Könyvtár
- Városháza
- Konferencia Központ
- Kisvárdai Várszínház és Művészetek Háza
- Városi Egészségügyi Alapellátás
- Kisvárdai Egyesített Óvoda Tompos lakótelepi tagintézménye
- Bölcsőde

b) közszolgáltatásokhoz, kulturális és sportprogramokhoz való hozzáférés lehetőségei, fizikai, információs és kommunikációs akadálymentesítettség, lakóépületek, szolgáltató épületek akadálymentesítettsége

A közszolgáltatást nyújtó intézmények, szolgáltatók, kulturális és sportintézmények akadálymentesítése folyamatos. A hatályos jogszabályoknak megfelelően új beruházás, felújítás akadálymentesített környezet biztosításával történik. Az egészségügyi, szociális szolgáltatások akadálymentesített helyszínen érhetők el. Kommunikációs akadályok leküzdése érdekében a vakok és gyengén látók számára braille írással is ellátottak a felújított közintézmények.

c) munkahelyek akadálymentesítettsége

A munkahelyek tekintetében is elmondható, hogy az akadálymentesítés nem teljes körű, ez elmondható az önkormányzat fenntartásában lévő munkahelyekre és az egyéb munkahelyekre.

d) közösségi közlekedés, járdák, parkok akadálymentesítettsége

Helyi járással a város nem rendelkezik, vidékről érkező buszokkal megoldható a közösségi közlekedés. A buszok egy része akadálymentesített. A városban lévő járdák egy része burkolathibás, mely a fogyatékkal élők és/vagy pl. támbotot, tolószéket használók részére számos veszélyforrást jelent. A városban lévő parkok rendezettek, fogyatékkal élők részére megközelíthető és igénybe vehető.

e) fogyatékos személyek számára rendelkezésre álló helyi szolgáltatások (pl. speciális közlekedési megoldások, fogyatékosok nappali intézménye, stb.)

A Kisvárdai és Térségi Szociális Szolgálat keretei között működik a Fogyatékos Személyek nappali intézménye 24 fő férőhellyel, új építésű, teljes mértékben akadálymentesített épületben, mely pályázati forrásból került megvalósításra és 2012. szeptemberében átadásra. Civil szolgáltató működtetése keretében működik a Megoldás Közhasznú Egyesület a városban, mely szintén fogyatékos személyek nappali ellátását biztosítja. Az egyesület

támogató szolgáltatás keretében segíti a fogyatékkal élő embertársaink közszolgáltatásokhoz való hozzájutását. A szolgáltatás hat akadálymentesített gépjárművel végzi munkáját. Jellemző ellátottakra, hogy családtagjaik messze élnek így egyedül töltik a mindennapjaikat. Nagyon nehezen tudnak otthonról kimozdulni, így elmondható csak segítséggel tudnak eljutni kórházakba, különböző intézményekbe. A szállítási tevékenységük szervezésében nagy hangsúlyt fektetnek a szállítás összehangolására. Az ellátási területek nagyságából adódóan nagyfokú odafigyelés és szervezéssel tudják megoldani, hiszen a szolgáltatás ellátotti létszáma közel 200 fő.

f) pozitív diszkrimináció (hátránykompenzáló juttatások, szolgáltatások)
Nem rendelkezünk adattal.

7.4 Következtetések: problémák beazonosítása, fejlesztési lehetőségek meghatározása

A fogyatékkal élők helyzete, esélyegyenlősége vizsgálata során településünkön	
beazonosított problémák	fejlesztési lehetőségek
A biztonságos közlekedés a fogyatékkal élők számára nem teljes mértékben biztosított	Biztonságos közlekedés megteremtése a fogyatékkal élők számára. Járdák, útburkolatok megújítása, parkolók kialakítása.
Bentlakásos intézmény hiánya	Bentlakásos intézmény létrehozása

8. Helyi partnerség, lakossági önszerveződések, civil szervezetek és for-profit szereplők társadalmi felelősségvállalása

Civil és egyházi részvétel az ellátórendszerben

A város komoly civil élet otthona. A civil szervezetek segítik a szociális, az oktatási és az egészségügyi intézmények munkáját. Fontos résztvevői az ifjúságot érintő közösségi prevenció programoknak.

Szociális kerekasztal formájában évente két alkalommal a szervezetek képviselői és az Önkormányzat vezetése megbeszélés keretében tekinti át az eltelt fél év munkáját, az együttműködések eredményességét és hatékonyságát. Az együttgondolkodás igénye jelenik meg a fogyatékkal élők körében is, amely az esélyegyenlőségi feltételek érvényesülésének meghatározó eleme.

a) a 3-7. pontban szereplő területeket érintő civil, egyházi szolgáltató és érdekvédelmi szervezetek, önszerveződések feltérképezése (pl. közfeladatot ellátó szervezetek száma közfeladatonként bemutatva, önkéntesek száma, partnerségi megállapodások száma stb.)

A KSH adatai szerint civil szervezet működik a városban, amelyek között közművelődési, oktatási, sport, szociális és egyéb feladatokat ellátó alapítványok és egyesületek vannak. A civil szervezetek tevékenysége kiegészíti, sok esetben helyettesíti a város által nyújtott szolgáltatásokat. Kisvárdán központi szerepet játszanak a civil szerveződések. Aktív résztvevői kulturális, illetve társadalmi eseményeinknek. Segítő kezet nyújtanak rendezvényeikkel, gyűjtéseikkel, illetve ételosztásaikkal a rászoruló, hátrányos helyzetű, illetve beteg emberek számára. Ezen szerveződések nagy százaléka segíti tevékenységével a

szegregátumokban élő gyermekek, fiatalok és felnőttek életét. A Görögkatolikus Karitás és Egyház több szálon nyújt támaszt és gondoskodást abban a tekintetben, hogy a kisebbséget segítség beilleszkedni a társadalom azon rétegében, ahol bizonyos normatív elvárásoknak kell megfelelni. Értendő ez mind az oktatás, mind a tisztálkodás, mind pedig a higiénia tekintetében. A Kisvárdai Város Önkormányzata által létrehozott Közösségi házak, pl: Sója Miklós Közösségi Ház, Tordai úti Módszertani és Oktatási Központ létrejötte éppen ezt a célt szolgálja. A roma közösség helyzetének javítása, beilleszkedésük elősegítése.

A nevét megváltoztató, nagy jelentőséggel bíró Soma Alapítvány, ma már mint „Szeretet Hatalma Alapítvány” működik a civil életben. Segítségével és általuk minden évben megrendezett „Szeretet Gála” által, számos súlyosan beteg gyermeknek tudnak segítséget nyújtani. Olyan rászoruló családoknak, akiknek anyagi támogatás nélkül lehetetlenné válna gyermekük gyógyíttatása.

Újonnan alakult városunkban a szintén jótékonytárgyat szem előtt tartó és a „másokon való segítséget” célul kitűző Kisvárdai Jótékonytársaság Nőegylet. Ételosztással és rászoruló családok megsegítésével próbálják eme nemes feladatukat megvalósítani.

Szintén jelentős szerepvállalással működik városunkban a Van Esély Közhasznú Egyesület. Kiemelten foglalkoznak alkohollal, drog, dohányzás stb. küzdő hátrányos helyzetű fiatalok prevenciójával, gyógyításával és utógondozásával. Foglalkozási körükbe tartozik továbbá: gyermekek és fiatalok érdekvédelmét szolgáló feladatok ellátása, környezetvédelem, nemzetközi és kulturális fesztiválok létrehozása, amely a határon túli fiatalok bevonásával történik. Egy újabb körrel bővült nyugdíjas klubjaink létszáma. A meglévő kettő helyett már három csoport működik városunkban. A Baráti Kör Nyugdíjas Klub, szintén aktív résztvevője Kisvárdai kulturális életének. A klubok számának növekedése, egyfajta pozitív visszajelzés, hiszen tapasztalják azt a fajta támogatást, megbecsülést, melyet Önkormányzatunk biztosít számukra. A civil szervezetek tevékenysége kiegészíti, sok esetben helyettesíti a város által nyújtott szolgáltatásokat.

b) önkormányzati, nemzetiségi önkormányzati, egyházi és civil szektor közötti partnerség bemutatása

Kisvárdán három nemzetiségi önkormányzat működik:

Kisvárdai Ruszin Nemzetiségi Önkormányzata

Kisvárdai Roma Nemzetiségi Önkormányzata

Kisvárdai Ukrán Nemzetiségi Önkormányzata

Az önkormányzat a nemzetiségi önkormányzatok, egyházak és a civil szektor támogatásával szeretné megvalósítani terveit a város lakosainak érdekében. A nemzetiségi önkormányzatok működéséhez az önkormányzat támogatást nyújt, a civil szervezetek által meghatározott célokhoz pályázat keretien belül támogatás igényelhető.

A Kisvárdai Ruszin Nemzetiségi Önkormányzat és az egyházak közötti kapcsolat szoros, támogatta a Görög Katolikus templom előtti Szent György parkban pad elhelyezésének költségét. Részt vesznek az egyház által szervezett jótékonytársasági rendezvényeken. Civil szervezetekkel és a városi önkormányzattal a nemzetiségi önkormányzatok együttműködésben dolgoznak különböző közös rendezvényeken és egyéb ügyekben.

A Kisvárdai Roma Nemzetiségi Önkormányzat és Kisvárdai Város Önkormányzata közötti együttműködés hosszú időre visszanyúló, tartós és intenzív. Kölcsönösen meghívást kapnak a Nemzetiségi Önkormányzat üléseire és az általa szervezett rendezvényekre is az

Önkormányzat vezetői, képviselői. A megoldandó ügyek tekintetében rendszeresen kerül sor személyes egyeztetésekre.

c) önkormányzatok közötti, illetve térségi, területi társulásokkal való partnerség

Kisvárdai Város Önkormányzata és a Nemzetiségi Önkormányzatok sem vesznek részt olyan társulásban, mely érintené az esélyegyenlőségi programot.

d) a nemzetiségi önkormányzatok célcsoportokkal kapcsolatos esélyegyenlőségi tevékenysége

Városunkban több nemzetiségi önkormányzat is képviselteti magát, akik sokat tesznek a rászorulóknak életmódjának javítása érdekében.

A Kisvárdai Roma Nemzetiségi Önkormányzat és Kisvárdai Város Önkormányzata közötti együttműködés hosszú időre visszanyúló, tartós és intenzív. Köszönhető ez annak is, hogy Lakatos István elnök több cikluson keresztül elnöke a Nemzetiségi Önkormányzatnak, és a képviselő-testületnek is tagja volt. A roma nemzetiséggel kapcsolatosan bármely roma polgár megkeresi a Nemzetiségi Önkormányzatot, akkor hatáskörén belül maradván megpróbál a problémára megoldást találni, ha ez nem lehetséges közvetítő szerepet lát el a hatáskörrel és illetékességgel rendelkező szerv felé. Általános roma probléma például a lakáskérdés: kevés a szegénységben élő romáknak megfelelő árfekvésű lakás Kisvárdán, a rendelkezésre álló lakások pedig rossz műszaki állapotban vannak. A Nemzetiségi Önkormányzat vagyonnal nem rendelkezik, ebből kifolyólag lakásállománnyal sem. Ezért ebben az esetben közvetítő szerepet lát el az Önkormányzat felé. A roma nemzetiségen belül vannak kisebb csoportok akikkel kapcsolatosan többször merül fel megoldandó probléma, ilyenek például a gyerekek. Bennük erősíteni kell az iskolába járás fontosságát, és csökkenteni a hiányzások gyakoriságát, melynek kapcsán a Kisvárdai és Térségi Szociális Szolgálat Gyermekjóléti Szolgálatával is intenzív a kapcsolata.

A Nemzetiségi Önkormányzat anyagi lehetőségeit figyelembe véve segíti a roma családokat élelmiszer-csomaggal, nyugdíjasok részére találkozó szervezésével, gyerekek részére Mikulás csomag osztásával.

A Ruszin Nemzetiségi Önkormányzat célja az anyanyelvének ápolása, a tárgyi és szellemi kultúrájának megőrzése és önazonosságának erősítése Kulturális programjaik erősítik az összetartozás-tudatot. Az önkormányzat kapcsolatot tart a ruszin kisebbség regionális és országos szervezet szervezeteivel, a megyei önkormányzattal, más társadalmi szervezetekkel.

e) civil szervezetek célcsoportokkal kapcsolatos esélyegyenlőségi tevékenysége

A KSH adatai szerint civil szervezet működik a városban, amelyek között közművelődési, oktatási, sport, szociális és egyéb feladatokat ellátó alapítványok és egyesületek vannak. A civil szervezetek tevékenysége kiegészíti, sok esetben helyettesíti a város által nyújtott szolgáltatásokat. Kisvárdai Város Önkormányzata évek óta támogatást nyújt a városban tevékenykedő civil szervezetek a kultúra, a közművelődés, az oktatás-nevelés, a hagyományápolás és egyéb közösségi célok érdekében végzett tevékenységei megvalósítására. Néhány olyan cél, amely ezzel a támogatással valósult meg városunkban: sport nap, hangverseny, nyugdíjasklub rendezvényeinek támogatása, táncházak szervezése.

f) for-profit szereplők részvétele a helyi esélyegyenlőségi feladatok ellátásában

A for-profit szereplők főként a foglalkoztatás terén tudnak bekapcsolódni az esélyegyenlőségi feladatokba. A cégek társadalmi szerepvállalása egyre inkább bővül. Az új munkahelyek teremtése mellett igyekeznek bekapcsolódni a város életébe, egyre több forrást szánnak Kisvárdai kulturális és sport életébe.

9. A helyi esélyegyenlőségi program nyilvánossága

a) a helyzetelemzésben meghatározott esélyegyenlőségi problémák kapcsán érintett nemzetiségi önkormányzatok, egyéb partnerek (állami vagy önkormányzati intézmények, egyházak, civil szervezetek, stb.) bevonásának eszközei és eljárásai a helyi esélyegyenlőségi program elkészítésének folyamatába

Az esélyegyenlőségi program előkészítésének folyamatában nagy hangsúly helyeződött a minél szélesebb körű adatgyűjtés megszervezésére. A dokumentum készítéséhez szükséges adatok, információk gyűjtését a HEP-et készítőik szervezték. E tevékenységbe bekapcsolódtak a Kisvárdai Közös Önkormányzati Hivatal osztályai, az egészségügyi alapellátásban résztvevők, a szociális szolgáltatásokat nyújtó intézmények, a közművelődést szervező intézmények, a köznevelési intézmények, valamint a Foglalkoztatási Osztály.

Az előkészítésben együttműködő partnerek bevonásának módszere az online, személyes illetve telefonos kapcsolattartásra épült, az egyes esélyegyenlőségi csoportokkal kapcsolatos problémák feltárására és ezekhez intézkedési tervek elkészítésére koncentrált.

Az esélyegyenlőségi program elkészítésébe bevont partnerek:

- a Kisvárdai Város Roma Nemzetiségi Önkormányzata
- Kisvárdai és Térsége Szociális Szolgálat
- Városi Egészségügyi Alapellátás
- Kisvárdai Járási Hivatal
- Kisvárdai Egyesített Óvoda
- Megoldás Közhasznú Egyesület

b) az a) pont szerinti szervezetek és a lakosság végrehajtással kapcsolatos észrevételeinek visszacsatolását szolgáló eszközök bemutatása.

Az a) pont szerinti szervezetek részére az esélyegyenlőségi program tervezetét a partnerek közös fórum és találkozások alkalmával együtt készítették el és beszélték meg észrevételeiket. Kisvárdai Város Önkormányzatának Esélyegyenlőségi Programja a Kisvárdai Közös Önkormányzati Hivatalban ügyfélfogadási időben bármikor a lakosok rendelkezésére áll, valamint az önkormányzat honlapján közzétételre kerül, így a város teljes lakosságának hozzáférése biztosítottá válik.

A Helyi Esélyegyenlőségi Program Intézkedési Terve (HEP IT)

1. HEP IT részletei

A helyzetelemzés megállapításának összegzése

A beavatkozások megvalósítói

Jövőképünk

Olyan településen kívánunk élni, ahol a romák elfogadják a lakóhelyükön meglévő normatívákat, a társadalmi szerepvállalásokból kiveszik részüket és felelősségteljes életet élnek.

Fontos számunkra, hogy a mélyszegénységben élők számára lehetőséget teremtsünk a munkavállalásra és törekszünk arra, hogy értékrendjük fejlődjön, igény alakuljon ki bennünk a változásra.

Kiemelt területnek tartjuk a gyerekek helyzetével való törődést, az elhanyagolásuk megelőzését, az iskolákkal való kapcsolattartást. Fontos számunkra a testi, értelmi és erkölcsi fejlődésük.

Folyamatosan odafigyelünk az idősek szükségleteire, a kirekesztettség és az elmagányosodás ellen küzdünk.

Elengedhetetlennek tartjuk a nők esetén a család és a munkavállalás összeegyeztetését, a kisgyermekes munkavállalók az óvodai/iskolai szünetek alatti előnyt élveznek a szabadságok kiadásakor.

Különös figyelmet fordítunk a fogyatékkal élők társadalmi elfogadására, a velük való foglalkozás fejlesztésére, a közszolgáltatásokhoz és információkhoz történő egyenlő hozzáférésére.

Az intézkedési területek részletes kifejtése

2. Összegző táblázat – A Helyi Esélyegyenlőségi Program Intézkedési terve (HEP IT)

29h2

A	B	C	D		E	F	G	H	I	J
Intézkedés sorszáma	A helyzetelemzés következtetéseiben feltárt esélyegyenlőségi probléma megnevezése	Az intézkedéssel elérni kívánt cél megnevezése	A célkitűzés összhangja egyéb stratégiai dokumentumokkal	Az intézkedés tartalma	Az intézkedés felelőse	Az intézkedés megvalósításának határideje	Az intézkedés eredményességét mérő indikátor(ok)	Az intézkedés megvalósításához szükséges erőforrások (humán, pénzügyi, technikai)	Az intézkedés eredményeinek fenntarthatósága	
I. A mélyszegénységben élők és a romák esélyegyenlősége										
1	Munkahelyteremtés, közfoglalkoztatás	Munkanélküliség	Munkanélküliség csökkentése	Munkahelyteremtés, közfoglalkoztatás	Összhangban van a HEP elkészítése során használt dokumentumokkal	Önkormányzat, Vállalkozók Vállalkozások	2024.12.30	fő	pályázati lehetőségek igénybevétele	pályázati támogatás elnyerése függvényében fenntartható
2	Felzárkóztatás-képzés	Alacsony iskolai végzettség	Alapfokú iskolai végzettség megszerzése	Alapfokú képzések szervezése	Alapfokú képzések szervezése	Önkormányzat, Roma Nemzetiségű Önkormányzat, Kibelsberg Intézményfenntartó Központ	2024.12.30	fő	innovatív oktatási pályázatok	pályázati támogatás elnyerése függvényében fenntartható
3	„Légy naprakész” – átképzés felnőtték részére	Nem megfelelő szakképzettség	Az elavult szakképzéssel és/vagy szakképzéssel nem rendelkezők részére piacépes szakmához történő segítségnyújtás	Piacépes szakképzés szervezése	Kisvárdai Szakképzési Központ, Kisvárdai Járási Hivatal Foglalkoztatási Osztály Önkormányzat	2024.12.30	fő	pályázati forrás	pályázati támogatás elnyerése függvényében fenntartható	
4	„Élhető életter”	Közüzemi szolgáltatás hiánya	A közüzemi szolgáltatások biztosítása, életminőség javítása, személyné higiéné fontossága	Közüzemi Szolgáltatókkal megállapodás, Adósságkezelési Szolgálat, Egészségügyi Előadások szervezése	Önkormányzat, Kisvárdai és Térsége Szociális Szolgálat, Egészségügyi Alapellátás	2022.01.01	fő	Adottak: infrastrukturális feltételek, személyi feltételek részben adottak	meglévő személyi feltétel tehermentesítése, személyi feltételek bővítése	

5	„Ha jól bánunk a pénzzel, van mit fogni kézzel”	Közüzemi hátralékok	Közüzemi hátralékok kezelése, megfelelő háztartás-gazdálkodás kialakítása		Adósságkezelési Szolgáltatás Háztartás gazdálkodási Klub	Kistérségi Szociális Szolgálat	2024.12.30	fő	Adott: személyi feltételek	Fenntarthatósága biztosított
6	Lakáskörnymények javítása, önkormányzati bérlakás állomány növelése	Lakás, lakhatási problémák	Lakáskörnyének javítása, önkormányzati bérlakás állomány növelése		Meglévő bérlakások folyamatos karbantartása, korszerűsítése. Szociális bérlakások zsúfoltságának megszüntetése a komfortfokozat növelésével.	önkormányzat	2021.12.31	db	pályázati forrás	további pályázati támogatás elnyerése függvényében fenntartható
II. A gyermekek esélyegyenlősége										
1	Hálmozottan hátrányos helyzetűekre vonatkozóan nincsenek pontos adatok	4.3.i) és j) pontok esetében adatgyűjtés 4. c)d)e) pontok esetében adatgyűjtés	előbb nevezett pontokban megfelelő adatszolgáltatásra nyíljon lehetőség		Családgondozók, védőnők általi felkutatás, megkeresés, szülők ösztönzése nyilatkozataikra, tájékoztatva őket arról, hogy a fontosságáról, igényfelmérés	családgondozók, védőnők	2022.12.31	Adatbázis összeállítása, nyilvántartás feltekintése	Adott: személyi feltétel részben biztosított	Személyi feltétel biztosítása mellett fenntartható
2	„Békés család”	Családi konfliktusok	A családokban meglévő generációk közötti távolságból, családon belüli szénvedélybetegségek, stb adódó konfliktusok csökkentése, a konfliktusok megfelelő kezelése		Családtérápia biztosítása, konfliktuskezelő csoport szülőknek-gyerekeknek, Erőszakmentes kommunikáció oktatása	pszichológus, családgondozók, pedagógusok, védőnők, rendőrség	2022.01.01		személyi feltétel biztosítása	meglévő és megfelelő személyi feltétel biztosítása mellett fenntartható

3	„Szenvedélyek nélkül szebb az élet”	Szenvedélybetegség	Megtanítani a fiatalokat a problémák felismerésére és kezelésére és a „nem”-et mondás tudományára.	Ifjúsági cselekvési tervvel összhangban	Önismereti csoportok, dropprevenció, DADA program	családgondozók, védőnő, rendőrség, pedagógusok	2022.01.01	személyi és tárgyi feltételek biztosítása, pályázati lehetőségek igénybevétele	megfelelő személyi és tárgyi feltételek mellett
4	„Játszóház”	Szabadidő hasznos eltöltésének hiánya	A gyerekek szabadidejüket hasznosan töltsek el, ne a számítógép előtt éjfék gyerekkorukat. Tanuljanak meg kommunikálni, alakítsanak emberi kapcsolatokat.	Ifjúsági cselekvési tervvel összhangban	Játszóház Kézműves foglalkozások TINI-Klub Színijátzó kör	Várszínház és Művészetek Háza, pedagógus, önkéntesek	2022.01.01	személyi, tárgyi és pénzügyi feltételek biztosítása, pályázati lehetőségek igénybevétele	megfelelő személyi, tárgyi és pénzügyi feltételek biztosítása, valamint pályázati lehetőségek kihasználása fenntartható
III. A nők esélyegyenlősége									
1	Adathíány megszüntetése	Nincs adat számos problémájukra	Adathíány megszüntetése		Felmérés, tanulmány	Kisvárdai Közös Önkormányzati Hivatal, szociális intézmények	2022.01.01	személyi, tárgyi és pénzügyi feltételek biztosítása, pályázati lehetőségek igénybevétele	megfelelő személyi, tárgyi és pénzügyi feltételek biztosítása, valamint pályázati lehetőségek kihasználása fenntartható

IV. Az icósek esélyegyenlősége										
	Jelzőrendszeres készülékek modernizálása	Jelzőrendszeres készülékek modernizálása, mert évről-évre elavultabbak a készülékek.	minden ellátotti igény kielégítése, az idősök biztonságérzetének növelése		beszerzés	önkormányzat	2022.01.01	biztonságérzet növekedése az idősök hozzátartozóik körében	pályázati forrásból történő beszerzés	normatív finanszírozás
2	Hospice otthoni szolgáltatás	hospice szolgáltatás kiterjesztése, bővítése	a haldokló ember és hozzátartozójának történő segítségnyújtás		szolgáltatás kidolgozása, bevezetése	önkormányzat	2024.12.30		penzügyi forrás: pályázati úton	pályázati forrásból fenntartható
V. A fogyatékkal élők esélyegyenlősége										
1	Járdajavítás	Járdák burkolatának hibái	Biztonságos közlekedés megteremtése a fogyatékkal élők számára. Járdák, útburkolatok megújítása, parkolók kialakítása.	IVS-sel összefüggésben	szilárd burkolatú járda javítása, szükség esetén építése	önkormányzat	2022.01.01	megfelelő minőségű járdák	pályázat és önkormányzat saját forrása	saját és pályázati forrás esetén fenntartható
2	Bentlakásos intézmény létesítése	Bentlakásos intézmény hiánya	Súlyos fogyatékkal élők tartós és/vagy átmeneti elhelyezése		Építés	önkormányzat	2024.01.01	elhelyezés biztosítása az igénylők részére	kizárólag pályázatok benyújtása és elnyerése által	kizárólag pályázati forrásból fenntartható

3. Megvalósítás

A megvalósítás előkészítése

Önkormányzatunk az általa fenntartott intézmények vezetői számára feladatul adja és ellenőrzi, a településen működő nem önkormányzati fenntartású intézmények vezetőit pedig partneri viszony során kéri, hogy a Helyi Esélyegyenlőségi Programot valósítsák meg, illetve támogassák.

Önkormányzatunk azt is kéri intézményeitől és partnereitől, hogy vizsgálják meg, és a program elfogadását követően biztosítsák, hogy az intézményük működését érintő, és az esélyegyenlőség szempontjából fontos egyéb közszolgáltatásokat meghatározó stratégiai dokumentumokba és iránymutatásokba épüljenek be és érvényesüljenek az egyenlő bánásmódról és esélyegyenlőségre vonatkozó azon kötelezettségek, melyek az önkormányzat Helyi Esélyegyenlőségi Programjában részletes leírásra kerültek.

Önkormányzatunk elvárja, hogy intézményei a Helyi Esélyegyenlőségi Program Intézkedési Tervében szereplő vállalásokról, az őket érintő konkrét feladatokról intézményi szintű akcióterveket és évente cselekvési ütemterveket készítsenek.

Önkormányzatunk a HEP kidolgozására és megvalósítására, továbbá értékelésére, ellenőrzésére és az ennek során nyert információk visszacsatolására, valamint a programba történő beépítésének garantálására Helyi Esélyegyenlőségi Programért Felelős Fórumot hoz létre és működtet.

A fentiekkel kívánjuk biztosítani, hogy az HEP IT-ben vállalt feladatok településünkön maradéktalanul megvalósuljanak.

A megvalósítás folyamata

A Helyi Esélyegyenlőségi Programban foglaltak végrehajtásának ellenőrzése érdekében HEP Fórumot hozunk létre.

A HEP Fórum feladatai:

- az HEP IT megvalósulásának figyelemmel kísérése, a kötelezettségek teljesítésének nyomon követése, dokumentálása, és mindezekről a település képviselő-testületének rendszeres tájékoztatása,
- annak figyelemmel kísérése, hogy a megelőző időszakban végrehajtott intézkedések elősegítették-e a kitűzött célok megvalósulását, és az ezen tapasztalatok alapján esetleges új beavatkozások meghatározása
- a HEP IT-ben lefektetett célok megvalósulásához szükséges beavatkozások évenkénti felülvizsgálata, a HEP IT aktualizálása,

- az esetleges változások beépítése a HEP IT-be, a módosított HEP IT előkészítése képviselő-testületi döntésre
- az esélyegyenlőséggel összefüggő problémák megvitatása
- a HEP IT és az elért eredmények nyilvánosság elé tárása, kommunikálása

Az esélyegyenlőség fókuszban lévő célcsoportjaihoz és/vagy kiemelt problématerületekre a terület aktorainak részvételével tematikus munkacsoportokat alakítunk az adott területen kitűzött célok megvalósítása érdekében. A munkacsoportok vezetői egyben tagjai az Esélyegyenlőségi Fórumnak is, a munkacsoportok rendszeresen (minimum évente) beszámolnak munkájukról az Esélyegyenlőségi Fórum számára. A munkacsoportok éves munkatervvel rendelkeznek.

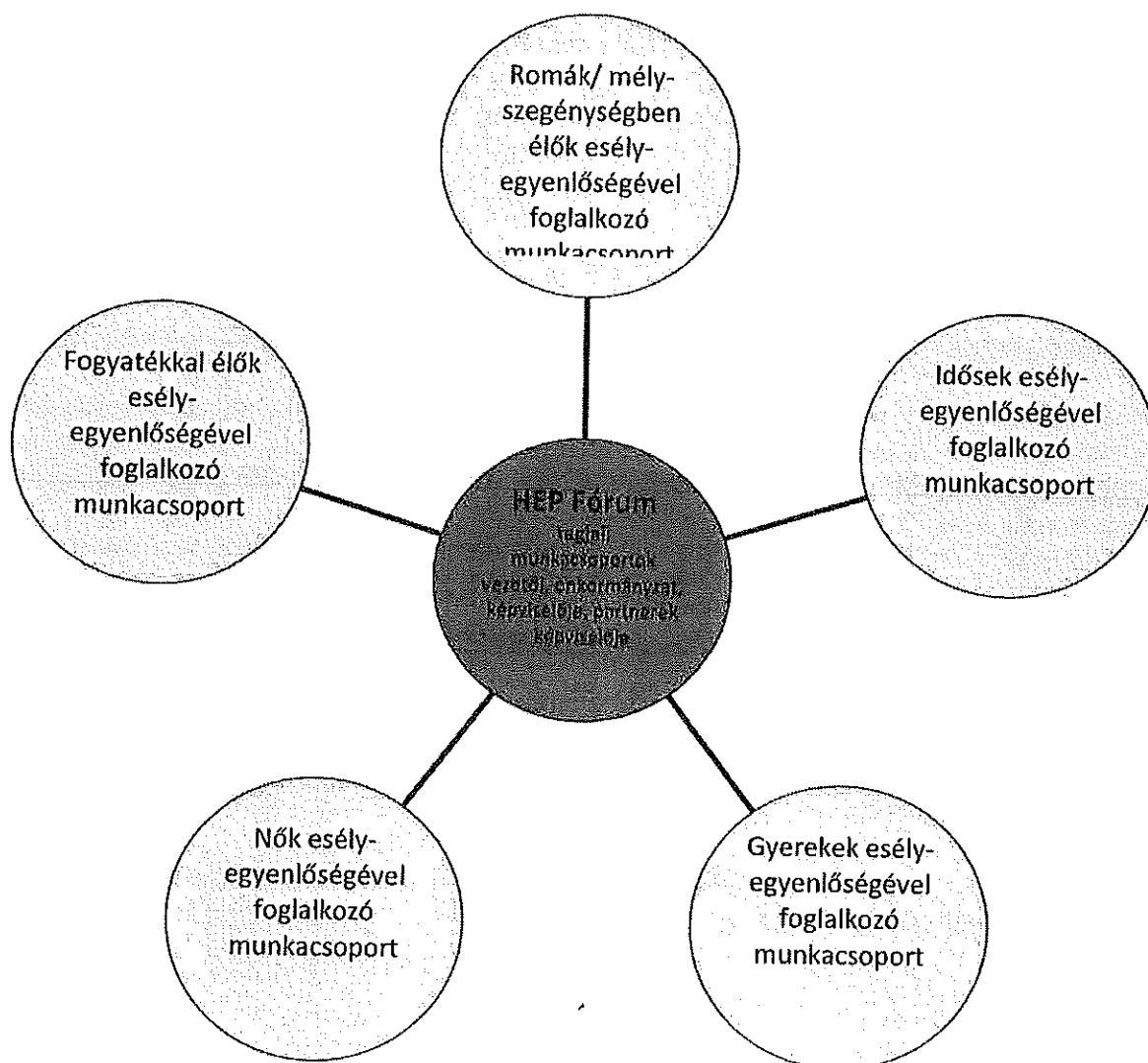

A HEP Fórum működése:

A Fórum legalább évente, de szükség esetén ennél gyakrabban ülésezik.

A Fórum működését megfelelően dokumentálja, üléseiről jegyzőkönyv készül.

A Fórum javaslatot tesz az HEP IT megvalósulásáról készített beszámoló elfogadására, vagy átdolgoztatására, valamint szükség szerinti módosítására.

A HEP Fórum egy-egy beavatkozási terület végrehajtására felelőst jelölhet ki tagjai közül, illetve újabb munkacsoportokat hozhat létre.

Monitoring és visszacsatolás

A Helyi Esélyegyenlőségi Program megvalósulását, végrehajtását a HEP Fórum ellenőrzi, és javaslatot készít a HEP szükség szerinti aktualizálására az egyes beavatkozási területek felelőseinek, illetve a létrehozott munkacsoportok beszámolóinak alapján.

Nyilvánosság

A program elfogadását megelőzően, a véleménynyilvánítás lehetőségének biztosítása érdekében nyilvános fórumot hívunk össze.

A véleményformálás lehetőségét biztosítja az Helyi Esélyegyenlőségi Program nyilvánosságra hozatala is, valamint a megvalósítás folyamatát koordináló HEP Fórum első ülésének mihamarabbi összehívása.

A nyilvánosság folyamatos biztosítására legalább évente tájékoztatjuk a program megvalósításában elért eredményekről, a monitoring eredményeiről a település döntéshozóit, tisztségviselőit, az intézményeket és az együttműködő szakmai és társadalmi partnerek képviselőit.

A HEP Fórum által végzett éves monitoring vizsgálatok eredményeit nyilvánosságra hozzuk a személyes adatok védelmének biztosítása mellett. A nyilvánosság biztosítására az önkormányzat honlapja, a helyi média áll rendelkezésre. Az eredményekre felhívjuk a figyelmet az önkormányzat és intézményeinek különböző rendezvényein, beépítjük kiadványainkba, a tolerancia, a befogadás, a hátrányos helyzetűek támogatásának fontosságát igyekszünk megértetni a lakossággal, a támogató szakmai és társadalmi környezet kialakítása érdekében.

Kötelezettségek és felelősség

Az esélyegyenlőséggel összefüggő feladatokért az alábbi személyek/csoportok felelősek:

A Helyi Esélyegyenlőségi Program végrehajtásáért az önkormányzat részéről az esélyegyenlőségi munkatársai felelnek:

- Az ő feladata és felelőssége a HEP Fórum létrejöttének szervezése, működésének sokoldalú támogatása, az önkormányzat és a HEP Fórum közötti kapcsolat biztosítása.
- Folyamatosan együttműködik a HEP Fórum vezetőjével.
- Felelősségi körébe tartozó, az alábbiakban felsorolt tevékenységeit a HEP Fórum vagy annak valamely munkacsoportjának bevonásával és támogatásával végzi. Így
 - o Felel azért, hogy a település minden lakója és az érintett szakmai és társadalmi partnerek számára elérhető legyen a Helyi Esélyegyenlőségi Program.

- Figyelemmel kíséri azt, hogy az önkormányzat döntéshozói, tisztségviselői és intézményeinek dolgozói megismerik és követik a HEP-ben foglaltakat.
- Támogatnia kell, hogy az önkormányzat, illetve intézményeinek vezetői minden ponton megkapják a szükséges felkészítést és segítséget a HEP végrehajtásához.
- Kötelessége az egyenlő bánásmód elvét sértő esetekben meg tennie a szükséges lépéseket, vizsgálatot kezdeményezni, és a jogsértés következményeinek elhárításáról intézkedni

A HEP Fórum vezetőjének feladata és felelőssége:

- a HEP IT megvalósításának koordinálása (a HEP IT-ben érintett felek tevékenységének összehangolása, instruálása),
- a HEP IT végrehajtásának nyomon követése,
- az esélyegyenlőség sérülésére vonatkozó esetleges panaszok kivizsgálása az önkormányzat felelőssével közösen
- a HEP Fórum összehívása és működtetése.

A település vezetése, az önkormányzat tisztségviselői és a települési intézmények vezetői

- felelősek azért, hogy ismerjék az egyenlő bánásmódra és esélyegyenlőségre vonatkozó jogi előírásokat, biztosítsák a diszkriminációmentes intézményi szolgáltatásokat, a befogadó és toleráns légkört, és megragadjanak minden alkalmat, hogy az esélyegyenlőséggel kapcsolatos ismereteiket bővítő képzésen, egyéb programon részt vegyenek.
- Felelősségük továbbá, hogy ismerjék a HEP IT-ben foglaltakat és közreműködjenek annak megvalósításában.
- Az esélyegyenlőség sérülése esetén hivatalosan jelezzék azt a HEP IT kijelölt irányítóinak.
- Az önkormányzati intézmények vezetői intézményi akciótervben gondoskodjanak az Esélyegyenlőségi Programban foglaltaknak az intézményükben történő maradéktalan érvényesüléséről.

Minden, az önkormányzattal és annak intézményeivel szerződéses viszonyban álló, számukra szolgáltatást nyújtó fél felelőssége, hogy megismerje a HEP IT-t, magára nézve kötelezőként kövesse azt, és megfeleljen az elvárásainak, amelyre vonatkozó passzust a jövőben bele kell foglalni a szerződésbe. Szükséges továbbá, hogy a jogszabály által előírt feladat-megosztás, együttműködési kötelezettség alapján a települési önkormányzattal kapcsolatban álló szereplők ismerjék a HEP-ot, annak megvalósításában aktív szerepet vállaljanak. (Ld. pl. a köznevelési intézmények fenntartása és működtetése.)

Érvényesülés, módosítás

Amennyiben a kétévente előírt – de ennél gyakrabban, pl. évente is elvégezhető - felülvizsgálat során kiderül, hogy a HEP IT-ben vállalt célokat nem sikerül teljesíteni, a HEP Fórum 30 napon belül jelentést kér a beavatkozási terület felelősétől, amelyben bemutatja az indikátorok teljesülése elmaradásának okait, és a beavatkozási tevékenységek korrekciójára, kiegészítésére vonatkozó intézkedési tervjavaslatát annak érdekében, hogy a célok teljesíthetők legyenek. A HEP Fórum a beszámolót a beújítástól számított 30 napon belül

megtárgyalja és javaslatot tesz az önkormányzat képviselőtestületének a szükséges intézkedésekre.

A program szándékos mulasztásból fakadó nem teljesülése esetén az HEP IT végrehajtásáért felelős személy intézkedik a felelős(ök) meghatározásáról, és – szükség esetén – felelősségre vonásáról.

Az egyenlő bánásmód elvét sértő esetekben az HEP IT végrehajtásáért felelős személy megteszi a szükséges lépéseket, vizsgálatot kezdeményez, és intézkedik a jogsértés következményeinek elhárításáról.

Az HEP IT-t mindenképp módosítani szükséges, ha megállapításaiban lényeges változás következik be, illetve amennyiben a tervezett beavatkozások nem elegendő módon járulnak hozzá a kitűzött célok megvalósításához.

4. Elfogadás módja és dátuma

Kisvárdai Város Önkormányzat Helyi Esélyegyenlőségi Programjának szakmai és társadalmi vitája megtörtént. Az itt született észrevételeket a megvitatást követően a HEP Intézkedési Tervébe beépítettük.

Ezt követően Kisvárdai Város Képviselő-testülete a Helyi Esélyegyenlőségi Programot (melynek része az Intézkedési Terv) megvitatta és 306/2019. (XII. 19.) ÖKT. számú határozatával elfogadta.

Kisvárdai, 2019. december 19.



Leleszi Tibor
polgármester

A Kisvárdai Város Önkormányzat Helyi Esélyegyenlőségi Programjának partnerei ismerik a Helyi Esélyegyenlőségi Programot, és annak megvalósításában tevékenyen részt kívánnak venni.

Kisvárdai és Térsége Szociális Szolgálat
Zám Zsuzsanna intézményvezető

Zám Zs.

Szabolcs-Szatmár-Bereg Megyei
Kormányhivatal Kisvárdai Járási Hivatal
dr. Dienes Melinda hivatalvezető

dr. D.

Kisvárdai Város Roma Nemzetiségi Önkormányzata
Lakatos István elnök

Lakatos I.

Kisvárdai Egyesített Óvoda
Pálkásné Garasos Melinda óvodavezető

Pálkásné Garasos M.

Csigaház Korai Fejlesztő Központ
dr. Bíró Marianna ügyvezető
TAKÁCSNÉ BUDA BEÁTA
INTÉZMÉNYVEZETŐ HELYETTES

Takácsné B.

Megoldás Közhasznú Egyesület
Maximovits Ibolya elnök

Maximovits I.

Kisvárdai Várszínház –és Művészetek Háza
Nyakó Béla intézményvezető

Nyakó B.

Városi Egészségügyi Alapellátás
Lukács Katalin intézményvezető

Lukács K.

Tárgy: Előterjesztés Kisvárdra, belterületi 1173. hrsz-ú ingatlanon megvalósuló „Sportakadémia és kollégium épület” beruházásra vonatkozó ráépítési és földhasználati jogot alapító szerződés megkötésére

Előadó: Leleszi Tibor polgármester

Véleményezi: Jogi, Ügyrendi és Fejlesztési Bizottság
Pénzügyi és Számvizsgáló Bizottság

Leleszi Tibor polgármester: Véleményezte a Jogi, Ügyrendi és Fejlesztési Bizottság, valamint a Pénzügyi és Számvizsgáló Bizottság. Felkérem a bizottságok elnökeit, hogy mondják el a bizottságok javaslatait.

Dudás István bizottsági elnök a Jogi, Ügyrendi és Fejlesztési Bizottság elfogadásra javasolja az előterjesztés határozat – tervezetét a Barabás Jánosné dr. jegyző által elmondottakkal.

Bodrog László bizottsági elnök a Pénzügyi és Számvizsgáló Bizottság elfogadásra javasolja az előterjesztés határozat – tervezetét a Barabás Jánosné dr. jegyző által elmondottakkal.

Barabás Jánosné dr. jegyző elmondja, hogy kéri a Tisztelt Képviselő-testületet, hogy a ráépítési és földhasználati jogot alapító szerződésről ne döntsön, csak a határozat – tervezetről azzal a módosítással, hogy a határozat-tervezet 2. pontjából kerüljön ki a jelen határozat mellékletét képező szövegrész. Ezzel a kiegészítéssel javasolja elfogadásra a Képviselő-testület felé.

Kérdések:

Nagy Sándor képviselő kérdésére Barabás Jánosné dr. jegyző a választ megadta.

Hozzászólás, vélemény, javaslat nem volt.

Leleszi Tibor polgármester a Barabás Jánosné dr. jegyző által elmondott módosításokkal együtt teszi fel szavazásra a Képviselő-testület tagjai felé az előterjesztés határozat tervezetének elfogadását, miszerint a ráépítési és földhasználati jogot alapító szerződésről ne döntsön a Képviselő-testület, csak a határozat – tervezetről azzal a módosítással, hogy a határozat-tervezet 2. pontjából kerüljön ki a jelen határozat mellékletét képező szövegrész.

A Képviselő-testület 9 igen szavazattal, ellenszavazat nélkül és 1 tartózkodással az alábbi határozatot hozta meg:

KISVÁRDA VÁROS
ÖNKORMÁNYZATA KÉPVISELŐ-TESTÜLETÉNEK
307/2019. (XII. 19.) ÖKT.
HATÁROZATA

Kisvárdai, belterületi 1173. hrsz-ú ingatlanon megvalósuló „Sportakadémia és kollégium épület” beruházásra vonatkozó ráépítési és földhasználati jogot alapító szerződés megkötéséről

Az Önkormányzati Képviselő-testület, a Magyarország helyi önkormányzatairól szóló 2011. évi CLXXXIX. törvény 107. §-ában biztosított jogkörében eljárva.

1) A Magyar Államot, mint tulajdonost képviselő Nemzeti Sportközpontokkal (1146 Budapest, Hermina út 49., képviselője: Kovács Norbert igazgató), és a Nyíregyházi Egyházmegyével (4400 Nyíregyháza, Bethlen Gábor u. 5., statisztikai számjel: 18647086-9491-555-15, belső egyházi jogi személy nyilv. száma: 00001/2012-156, képv.: Szocska A. Ábel OSBM) megköti, a Kisvárdai belterületi 1173. hrsz.-ú ingatlanon megvalósuló „Sportakadémia és kollégium” beruházásra vonatkozó ráépítési és földhasználati jogot alapító szerződést.

2) Felhatalmazza a Polgármestert az 1) pont szerinti ráépítési és földhasználati jogot alapító szerződés, és annak esetleges módosításainak aláírására, és a szükséges intézkedések megtételére.

Határidő: azonnal

Felelős: Polgármester

A határozatról értesülnek:

1./ Kincstári, Jogi és Adóosztály a szükséges intézkedések megtétele végett

Tárgy: Előterjesztés a Kisvárda 940/2 hrsz., 3454 m² nagyságú, kivett lakóház, udvar művelési ágú ingatlan 1954 m² nagyságú területének kisajátításaért fizetendő többletkártalanítási összeg teljesítésére

Előadó: Leleszi Tibor polgármester

Véleményezi: Jogi, Ügyrendi és Fejlesztési Bizottság
Pénzügyi és Számvizsgáló Bizottság

Leleszi Tibor polgármester: Véleményezte a Jogi, Ügyrendi és Fejlesztési Bizottság, valamint a Pénzügyi és Számvizsgáló Bizottság. Felkérem a bizottságok elnökeit, hogy mondják el a bizottságok javaslatait.

Dudás István bizottsági elnök a Jogi, Ügyrendi és Fejlesztési Bizottság elfogadásra javasolja az előterjesztés határozat – tervezetének elfogadását.

Bodrog László bizottsági elnök a Pénzügyi és Számvizsgáló Bizottság elfogadásra javasolja az előterjesztés határozat – tervezetének elfogadását.

Kérdések nem voltak.

Hozzászólás, vélemény, javaslat nem volt.

Leleszi Tibor polgármester felteszi szavazásra a Képviselő-testület tagjai felé az előterjesztés határozat –tervezetének elfogadását.

A Képviselő-testület 10 egyhangú igen szavazattal, ellenszavazat és tartózkodás nélkül elfogadta az előterjesztés határozat – tervezetét és az alábbi határozatot hozta meg:

KISVÁRDA VÁROS
ÖNKORMÁNYZATA KÉPVISELŐ-TESTÜLETÉNEK
308/2019. (XII. 19.) ÖKT.
HATÁROZATA

a Kisvárdai 940/2 hrsz., 3454 m² nagyságú, kivett lakóház, udvar művelési ágú ingatlan 1954 m² nagyságú területének kisajátításáért fizetendő többletkártalanítási összeg teljesítésére

A Képviselő-testület!

- 1) A Debreceni Közigazgatási és Munkaügyi Bíróságnak a 10.K.27.549/2019/34. számú ítéletében foglaltak alapján, a kisvárdai 940/2 helyrajzi számú, 3454 m² nagyságú, kivett lakóház, udvar művelési ágú ingatlan 1954 m² nagyságú területének kisajátításáért fizetendő 2.513.009 Ft összegű többletkártalanítást, a 2019. évi költségvetés felhalmozási tartalék Ingatlan Alapjának terhére biztosítja,
részére akként, hogy
számára 1.256.504 Ft, részére pedig 1.256.505 Ft összeget teljesít.
- 2) Felhatalmazza a Polgármestert az 1) pont szerinti kifizetéshez szükséges okiratok aláírására, és szükséges intézkedések megtételére.

Határidő: azonnal

Felelős: Polgármester

A határozatról értesül:

- Kisvárdai Közös Önkormányzati Hivatal Kincstári, jogi és Adóosztálya a szükséges intézkedések megtétele céljából.

Tárgy: Előterjesztés a 2020. évi járási startmunka közfoglalkoztatási programok megvalósítására

Előadó: Leleszi Tibor polgármester

Véleményezi: Jogi, Ügyrendi és Fejlesztési Bizottság

Pénzügyi és Számvizsgáló Bizottság

Városüzemeltetési, Szociális és Egészségügyi Bizottság

Leleszi Tibor polgármester: Véleményezte a Jogi, Ügyrendi és Fejlesztési Bizottság, valamint a Pénzügyi és Számvizsgáló Bizottság. Felkérem a bizottságok elnökeit, hogy mondják el a bizottságok javaslatait.

Dudás István bizottsági elnök a Jogi, Ügyrendi és Fejlesztési Bizottság elfogadásra javasolja az előterjesztés határozat – tervezetének elfogadását.

Bodrog László bizottsági elnök a Pénzügyi és Számvizsgáló Bizottság elfogadásra javasolja az előterjesztés határozat – tervezetének elfogadását.

Kérdések nem voltak.

Hozzászólás, vélemény, javaslat:

Nagy Sándor képviselő véleménye szerint soha nem azt nézik, hogy melyik járda a legrosszabb, hanem azt, hogy ki lakik ott. Olyan járdaszakaszt újítunk fel mindig, aminek semmi baja nincs. Sajnálatos, hogy ezt így csináljuk.

A rossz utakat kellene megcsináltatni. Vizsgáltassa meg ezt Polgármester Úr. Saját hatáskörben térjünk vissza rá.

Leleszi Tibor polgármester közli, hogy meg fogja nézni.

Leleszi Tibor polgármester felteszi szavazásra a Képviselő-testület tagjai felé az előterjesztés határozat –tervezetének elfogadását.

A Képviselő-testület 8 igen szavazattal, 1 nem ellenszavazattal és 1 tartózkodással elfogadta az előterjesztés határozat – tervezetét és az alábbi határozatot hozta meg:

KISVÁRDA VÁROS
ÖNKORMÁNYZATA KÉPVISELŐ-TESTÜLETÉNEK
309/2019. (XII. 19.) ÖKT.
HATÁROZATA

**a 2020. évi járási startmunka közfoglalkoztatási programok
megvalósításáról**

A Képviselő-testület

- 1./ rész kíván venni a 2020. évi járási startmunka közfoglalkoztatási programokban és támogatja a programok megvalósítására irányuló támogatási kérelmek benyújtását.
- 2./ A programok megvalósításához szükséges saját forrást Kisvárdai város Önkormányzata 2020. évi költségvetéséből biztosítja.
- 3./ Felhatalmazza a Polgármestert és a Jegyzőt az előzetes programterv benyújtására, a csatolandó dokumentumok és igazolások beszerzésére, a szükséges nyilatkozatok megtételére, hatósági szerződések és szerződés módosítások aláírására.
- 4./ Felhatalmazza a Polgármestert a közfoglalkoztatottak feletti munkáltatói jogok gyakorlására.

Határidő: 2020. január 07.

Felelős: polgármester, jegyző

A határozatról értesülnek:

- 1./ Kisvárdai Közös Önkormányzati Hivatal Önkormányzati és Intézményirányító Osztálya a szükséges intézkedések megtétele céljából
- 2./ Kisvárdai Közös Önkormányzati Hivatal Kincstári, Jogi és Adóosztálya a pénzügyi forrás 2020. évi költségvetésben történő biztosítása céljából

Tárgy: Előterjesztés az önkormányzat 2020. évi belső ellenőrzési tervének elfogadására

Előadó: Barabás Jánosné dr. jegyző

**Véleményezi: Jogi, Ügyrendi és Fejlesztési Bizottság
Pénzügyi és Számvizsgáló Bizottság**

Leleszi Tibor polgármester: Véleményezte a Jogi, Ügyrendi és Fejlesztési Bizottság, valamint a Pénzügyi és Számvizsgáló Bizottság. Felkérem a bizottságok elnökeit, hogy mondják el a bizottságok javaslatait.

Matus Attila bizottsági elnök a Jogi, Ügyrendi és Fejlesztési Bizottság elfogadásra javasolja az előterjesztés határozat – tervezetének elfogadását.

Bodrog László bizottsági elnök a Pénzügyi és Számvizsgáló Bizottság elfogadásra javasolja az előterjesztés határozat - tervezetének elfogadását.

Kérdések nem voltak.

Hozzászólás, vélemény, javaslat nem volt.

Leleszi Tibor polgármester felteszi szavazásra a Képviselő-testület tagjai felé az előterjesztés határozat – tervezetének elfogadását.

A Képviselő-testület 10 egyhangú igen szavazattal, ellenszavazat és tartózkodás nélkül elfogadta az előterjesztés határozat – tervezetét és az alábbi határozatot hozta meg:

**KISVÁRDA VÁROS
ÖNKORMÁNYZATA KÉPVISELŐ-TESTÜLETÉNEK
310/2019. (XII. 19.) ÖKT.
H A T Á R O Z A T A**

az önkormányzat 2020. évi belső ellenőrzési tervének elfogadásáról

A Képviselő-testület

Magyarország helyi önkormányzatairól szóló 2011. évi CLXXXIX. törvény 119.§. (5) bekezdésében biztosított jogkörében eljárva a határozat mellékletében foglalt belső ellenőrzési tervet fogadja el.

Az ellenőrzési tervet megalapozó kockázatelemzés:

Az ellenőrzési terület kockázatelemzésénél meghatározó szempont:

- a tevékenységből adódó szabályozottsági és pénzügyi kockázat, valamint az ellenőrzési lefedettség növelése,
- az ellenőrzési területek kiválasztásánál a tudatos egymásra épülés és a célok összehangoltsága.

Az ellenőrzések végrehajtásánál alkalmazott módszerek:

- pénzügyi, számviteli bizonylatok, költségvetés, beszámolók, belső szabályzatok, szerződések áttekintése;
- folyamatok és rendszerek működésének ellenőrzése;
- dokumentumok és nyilvántartások vizsgálata.

Az ellenőrzési kapacitás igény meghatározása:

Megnevezés	Mennyiség
Vizsgálendő szervek száma (db)	15
Vizsgálati tevékenység száma(db)	15
Vizsgálatot végző belső ellenőrök száma (fő)	1

Az ellenőrzési tervben ütemezett vizsgálatokra rendelkezésre álló ellenőrzési napok száma a megbízó levélben, illetve az ellenőrzési tervben foglaltak alapján történik, mely magában foglalja a helyszíni vizsgálat, előkészítés, lezárás, ellenőrzési program és megbízó levél elkészítés, belső ellenőrzési nyilvántartás, jelentések elkészítését.

2962

Az egy vizsgálatra jutó tervezett ellenőrzési napok száma 10-60 nap.

Célvizsgálat:

a Képviselő-testület, vagy a jegyző és a polgármester által meghatározott témákban esetenként.

A határozatról értesülnek

1. Érintett intézmények vezetői
2. Közös Önk. Hivatal illetékes osztályai

1. melléklet

Sor szám:	Ellenőrzendő szervezet:	Ellenőrzendő időszak:	Vizsgálat tárgya:	Az ellenőrzés célja, típusa:	Ellenőrzés ideje:	Ellenőrzést végzők:
1.	Önkormányzat	2019. év	A gyermekékeztetés feladat ellátásának, szabályszerűségének, hatékonyságának, eredményességének ellenőrzése	A jogszab. előírások betartásának ell. Pénzügyi-szabályszerűségi ellenőrzés	2020.II.negyedév	1 fő belső ellenőr
2.	Kisvárdai Közös Önkormányzati Hivatal	2019. év	Iparüzési adó feldolgozásának, szabályszerűségének ellenőrzése	A jogszab. előírások betartásának ell. Szabályszerűségi ellenőrzés	2020.II.negyedév	1 fő belső ellenőr
3.	Kistérségi Szociális Szolgálat	2019. év	Bölcsődei és családi bölcsődei feladatok ellátásának és dokumentumainak ellenőrzése	A jogszab. előírások betartásának ell. Pénzügyi-szabályszerűségi ellenőrzés	2020.III.negyedév	1 fő belső ellenőr
4.	Csillagközi Központi Társulási Óvoda	2019. év	Szervezeti és működési szabályzatban meghatározott feladatok teljesítésének ellenőrzése	A jogszab. előírások betartásának ell. Szabályszerűségi ellenőrzés	2020.III.negyedév	1 fő belső ellenőr
5.	Várdai István Városi Könyvtár	2019. év	Pénzkezelési szabályzat és házipénztár kezelés ellenőrzése	A jogszab. előírások betartásának ell. Pénzügyi-szabályszerűségi ellenőrzés	2020.III.negyedév	1 fő belső ellenőr
6.	Várszínház és Művészetek Háza	2019. év	Pénzkezelés, jegybevételek elszámolásának ellenőrzése	A jogszab. előírások betartásának ell. Pénzügyi-szabályszerűségi ellenőrzés	2020.IV.negyedév	1 fő belső ellenőr

7.	Rétközi Múzeum	2019. év	Pályázati támogatások felhasználásának ellenőrzése	A jogszab. előírások betartásának ell. Pénzügyi-szabályszerűségi ellenőrzés	2020.IV.negyedév	1 fő belső ellenőr
8.	Városi Egészségügyi Alapellátás	2019. év	Központi háziorvosi ügyelet működésének vizsgálata	A jogszab. előírások betartásának ell. Pénzügyi-szabályszerűségi ellenőrzés	2020.IV.negyedév	1 fő belső ellenőr
9.	Roma Nemzetiségi Önkormányzat	2019. év	Pénzkezelés szabályosságának vizsgálata	A jogszab. előírások betartásának ell. Pénzügyi-szabályszerűségi ellenőrzés	2020.III.negyedév	1 fő belső ellenőr
10.	Ruszin Nemzetiségi Önkormányzat	2019. év	Pénzkezelés szabályosságának vizsgálata	A jogszab. előírások betartásának ell. Pénzügyi-szabályszerűségi ellenőrzés	2020.III.negyedév	1 fő belső ellenőr
11.	Ukrán Nemzetiségi Önkormányzat.	2019. év	Szervezeti és működési szabályzat, valamint Együttműködési megállapodás ellenőrzése	A jogszab. előírások betartásának ell. Pénzügyi-szabályszerűségi ellenőrzés	2020.III.negyedév	1 fő belső ellenőr
12.	Kisvárdai Intézményműködtető Nonprofit Kft.	2019. év	Házipénztár kezelés ellenőrzése	A jogszab. előírások betartásának ell. Pénzügyi-szabályszerűségi ellenőrzés	2020.I.negyedév	1 fő belső ellenőr
13.	Kisvárdai Közmű Kft.	2019. év	Pénzkezelés, szolgáltatási díjak beszedésének ellenőrzése	A jogszab. előírások betartásának ell. Pénzügyi-szabályszerűségi ellenőrzés	2020.I.negyedév	1 fő belső ellenőr
14.	ISZC Nonprofit Kft.	2019. év	Házipénztár kezelés ellenőrzése	A jogszab. előírások betartásának ell. Pénzügyi-szabályszerűségi ellenőrzés	2020.I.negyedév	1 fő belső ellenőr

15.	Kisvárdai Várfürdő Fejlesztő Nonprofit Kft.	2019. év	Gazdálkodási szabályzatok vizsgálata	A jogszab. előírások betartásának ell. Pénzügyi- szabályszerűségi ellenőrzés	2020.1.negyedév	1 fő belső ellenőr
-----	---	----------	---	---	-----------------	-----------------------

Tárgy: Előterjesztés a Császy László elnevezésű közterület nevének megváltoztatására

Előadó: Leleszi Tibor polgármester

Véleményezi: Jogi, Ügyrendi és Fejlesztési Bizottság

Pénzügyi és Számvizsgáló Bizottság

Városüzemeltetési, Szociális és Egészségügyi Bizottság

Leleszi Tibor polgármester: Véleményezte a Jogi, Ügyrendi és Fejlesztési Bizottság, a Pénzügyi és Számvizsgáló Bizottság, valamint a Városüzemeltetési, Szociális és Egészségügyi Bizottság. Felkérem a bizottságok elnökeit, hogy mondják el a bizottságok javaslatait.

Dudás István bizottsági elnök a Jogi, Ügyrendi és Fejlesztési Bizottság elfogadásra javasolja az előterjesztés határozat – tervezetének elfogadását.

Bodrog László bizottsági elnök a Pénzügyi és Számvizsgáló Bizottság elfogadásra javasolja az előterjesztés határozat - tervezetének elfogadását.

Major Tamás bizottsági elnök a Városüzemeltetési, Szociális és Egészségügyi Bizottság elfogadásra javasolja az előterjesztés határozat – tervezetének elfogadását.

Barabás Jánosné dr. jegyző elmondja, hogy a Magyar Tudományos Akadémia tiltja, ezt az elnevezést. A képviselő-testület korábban már tájékoztatva lett erről, de a választás előtt a választási törvény alapján nem lehet közterület elnevezését megváltoztatni. Akkor úgy foglaltunk állást, hogy majd később döntünk róla. A Kormányhivatal azonban újból jelezte, hogy erről dönteni kell. Az előterjesztésünk szerint javasoljuk, hogy a Császy László utca elnevezése legyen Erzsébet királynő utca, mivel régen is ezt a nevet viselte.

Elmondja továbbá azt is, hogy a Császy László utcán összesen 18 család lakik. A családoknál ez a névváltozás nem fog pénzbe kerülni, a vállalkozásoknál nem tudja, hogy a cégbírósági bejegyzés pénzbe kerül-e majd.

Volt egy szervezet, aki a megye összes településére megtette a bejelentést, ahol ez az utcanév élt még. A Kormányhivatal valamennyi település figyelmét felhívta erre.

Kérdések nem voltak.

Hozzászólás, vélemény, javaslat:

Bodrog László képviselő elmondja, hogy a Pénzügyi és Számvizsgáló Bizottság ülésén az is elhangzott, hogy esetleg Tutkovics József utca legyen az új neve. Erzsébet utcánk már úgy is van. Több utcanév is vándorolt az elmúlt évben.

Leleszi Tibor polgármester javasolja, hogy maradjon az előterjesztésben javasolt Erzsébet királyné utca.

Leleszi Tibor polgármester felteszi szavazásra a Képviselő-testület tagjai felé az előterjesztés határozat –tervezetének elfogadását.

A Képviselő-testület 9 igen szavazattal, ellenszavazat nélkül és 1 tartózkodással elfogadta az előterjesztés határozat – tervezetét és az alábbi határozatot hozta meg:

KISVÁRDA VÁROS
ÖNKORMÁNYZATA KÉPVISELŐ-TESTÜLETÉNEK
311/2019. (XII. 19.) ÖKT.
HATÁROZATA

a Császy László elnevezésű közterület nevének megváltoztatására

A Képviselő-testület a Magyarország helyi önkormányzatairól szóló 2011. évi CLXXXIX. Törvény 14. § (2) és (3) bekezdéseiben foglaltak alapján

1.) a Császy László utca (2419 hrsz) közterület elnevezést *Erzsébet királyné utca* elnevezésre változtatja.

2.) Felkéri a Jegyzőt, hogy gondoskodjon az új elnevezés közterület-jegyzékben és a földhivatali ingatlan-nyilvántartásba történő átvezetéséről.

Határidő:2020. január 31.

Felelős: jegyző

Értesül:

- 1) Kisvárdai Közös Önkormányzati Hivatal Lakosságszolgálati Osztály
- 2) Kisvárdai Közös Önkormányzati Hivatal Önkormányzati és Intézményirányító Osztály
- 3) Kisvárdai Közös Önkormányzati Hivatal Kincstári, Jogi és Adó Osztály
- 4) Kisvárda, Császy László utcai lakosok és vállalkozások
- 5) Járási Földhivatal Kisvárda 4600 Kisvárda, Szent György tér 8.
- 6) Kisvárda és Térsége Szociális Szolgálat 4600 Kisvárda, Szent L. u.54.
- 7) Kisvárdai Intézményműködtető Nonprofit Kft. 4600 Kisvárda, Iskola tér 2.
- 8) Idegenforgalmi és Szabadidő Centrum 4600 Kisvárda, Flórián tér 6.
- 9) Magyar Posta Zrt. Hálózati és Logisztikai Ágazati Igazgatóság Feldolgozási Igazgatósága 1540 Budapest
- 10) Magyar Posta Zrt – Kisvárda 1. Posta - 4600 Kisvárda, Somogyi Rezső u. 4.
- 11)Kisvárdai Mentőállomás 4600 Kisvárda, Árpád u. 28.
- 12)Kisvárda Rendőrkapitányság 4600 Kisvárda, Somogyi Rezső u. 5-7.
- 13)Kisvárdai Katasztrófavédelmi Kirendeltség 4600 Kisvárda, Mátyás király u. 109.
- 14)Kisvárdai Közmű Kft. 4600 Kisvárda, Piac u. 5.
- 15)Nyírségvíz Zrt. 4400 Nyíregyháza, Tó u. 5. / 4600 Kisvárda, Városmajor u. 41.
- 16)Tigáz-dso Nyíregyházi Üzem 4400 Nyíregyháza, Debreceni u. 102
- 17) E.ON Tiszántúli Áramszolgáltató Zrt. 4400 Nyíregyháza, Bethlen G. u. 53.
- 18) E.On és Tigáz Zrt. Kisvárdai ügyfélszolgálat 4600 Kisvárda, Szent L. u. 64.

2969

Nem hiteles tulajdoni lap

Nem hiteles tulajdoni lap

Nem hiteles tulajdoni lap

Kisvárdai Járási Hivatal
4601 Kisvárdai Szent György tér 8. Pf. 1.

Oldal: 1/1

Nem hiteles tulajdoni lap - Szemle másolat

Mégrendelés szám: 30005/34356/2019

2019.12.13

Szektor : 53

KISVÁRDA

Belterület 2419 helyrajzi szám

4600 KISVÁRDA Császay László utca 2419 HRSZ. "Felülvizsgálat alatt"

I. RÉSZ

1. Az ingatlan adatai: alrészlet adatok művelési ág/kivett megnevezés/	min.o	terület ha m2	kat.t.jöv. k.fill.	alrészlet terület ha m2	adatok kat.jöv k.fill
--	-------	------------------	-----------------------	-------------------------------	-----------------------------

Kivett közterület

0
II. RÉSZ

2490

0,00

3. tulajdoni hányad: 1/1

bejegyző határozat, érkezési idő: 32583/1991.05.28

jogcím: 1990. évi LXV. törv. 107. § (2) bek.

jogállás: tulajdonos

név: KISVÁRDA VÁROS ÖNKORMÉNYZATA

cím: 4600 KISVÁRDA Szent László utca 7-11

III. RÉSZ

1. bejegyző határozat, érkezési idő: 30286/2002.01.09

Vezetékjog bejegyzés elutasítása

jogosult:

név: E.ON TISZÁNTÚLI ÁRAMHÁLÓZATI ZRT. törzsszám: 10750036

cím : 4024 DEBRECEN Kossuth Lajos utca 41

2. bejegyző határozat, érkezési idő: 41266/2003.11.04

Vezetékjog

Vezetékjoggal terhelt terület nagysága 373 m2

jogosult:

név: E.ON TISZÁNTÚLI ÁRAMHÁLÓZATI ZRT. törzsszám: 10750036

cím : 4024 DEBRECEN Kossuth Lajos utca 41

Ez a tulajdoni lap közigazgatási hatósági eljárás céljából került kiadásra. Másra nem használható.

TULAJDONI LAP VÉGE

Nem hiteles tulajdoni lap

A
me
ed
01

Sü

Nem hiteles tulajdoni lap

Nem hiteles tulajdoni lap

Nem hiteles tulajdoni lap

Nem hiteles tulajdoni lap

Nem hiteles tulajdoni lap

Bizonyító elővel nem rendelkezik

Tárgy: Előterjesztés a Tisza Korlátolt Felelősségű Európai Területi Társulás részére visszatérítendő támogatás biztosításáról szóló 148/2018.(V.24.) ÖKT. határozat módosítására

Előadó: Leleszi Tibor polgármester

Meghívott: Cap Andrea a TISZA ETT elnöke

Véleményezi: Jogi, Ügyrendi és Fejlesztési Bizottság
Pénzügyi és Számvizsgáló Bizottság

Leleszi Tibor polgármester: Véleményezte a Jogi, Ügyrendi és Fejlesztési Bizottság, valamint a Pénzügyi és Számvizsgáló Bizottság. Felkérem a bizottságok elnökeit, hogy mondják el a bizottságok javaslatait.

Dudás István bizottsági elnök a Jogi, Ügyrendi és Fejlesztési Bizottság elfogadásra javasolja az előterjesztés határozat – tervezetének elfogadását.

Bodrog László bizottsági elnök a Pénzügyi és Számvizsgáló Bizottság elfogadásra javasolja az előterjesztés határozat - tervezetének elfogadását.

Kérdések:

Major Tamás képviselő kérdésére Cap Andrea a TISZA ETT elnöke a választ megadta.

Hozzászólás, vélemény, javaslat nem volt.

Leleszi Tibor polgármester felteszi szavazásra a Képviselő-testület tagjai felé az előterjesztés határozat –tervezetének elfogadását.

A Képviselő-testület 10 egyhangú igen szavazattal, ellenszavazat és tartózkodás nélkül elfogadta az előterjesztés határozat – tervezetét és az alábbi határozatot hozta meg:

KISVÁRDA VÁROS
ÖNKORMÁNYZATA KÉPVISELŐ-TESTÜLETÉNEK
312/2019. (XII. 19.) ÖKT.
HATÁROZATA

**a Tisza Korlátolt Felelősségű Európai Területi Társulás részére
visszatérítendő támogatás biztosításáról szóló 148/2018.(V.24.) ÖKT.
határozat módosításáról**

A Képviselő-testület

1. a 148/2018. (V.24.) ÖKT. határozatával a Tisza Korlátolt Felelősségű Európai Területi Társulás részére nyújtott 1.200.000.- Ft kamatmentes visszatérítendő támogatás visszafizetési határidejét 2020. december 31-re módosítja.
2. felhatalmazza a polgármestert a támogatási szerződés módosításának aláírására.

Határidő: 2019. december 31.

Felelős: polgármester

A határozatról értesülnek:

1. Tisza Korlátolt Felelősségű Európai Területi Társulás
2. Kincstári, Jogi és Adóosztály H.
3. Önkormányzati és Intézményirányító Osztály H.

Tárgy: Előterjesztés a Kisvárdai Közmű Szolgáltató Kft. gépjármű beszerzésének jóváhagyására

Előadó: Leleszi Tibor polgármester

**Véleményezi: Jogi, Ügyrendi és Fejlesztési Bizottság
Pénzügyi és Számvizsgáló Bizottság**

Leleszi Tibor polgármester: Véleményezte a Jogi, Ügyrendi és Fejlesztési Bizottság, valamint a Pénzügyi és Számvizsgáló Bizottság. Felkérem a bizottságok elnökeit, hogy mondják el a bizottságok javaslatait.

Dudás István bizottsági elnök a Jogi, Ügyrendi és Fejlesztési Bizottság elfogadásra javasolja az előterjesztés határozat – tervezetének elfogadását.

Bodrog László bizottsági elnök a Pénzügyi és Számvizsgáló Bizottság elfogadásra javasolja az előterjesztés határozat - tervezetének elfogadását.

Kérdések nem voltak.

Hozzászólás, vélemény, javaslat:

Nagy Sándor képviselő véleménye szerint igaza van az igazgató úrnak 14 éves autóról van szó. Költeni kell rá, ha a fedezet meg van rá, rendelkezésre áll, akkor mindenképpen csak támogatni tudja.

Leleszi Tibor polgármester szavazásra teszi fel az előterjesztés határozat – tervezetének elfogadását a Képviselő-testület tagjai felé.

A Képviselő-testület 10 egyhangú igen szavazattal, ellenszavazat és tartózkodás nélkül elfogadta az előterjesztés határozat – tervezetét és az alábbi határozatot hozta meg:

KISVÁRDA VÁROS
ÖNKORMÁNYZATA KÉPVISELŐ-TESTÜLETÉNEK
313/2019. (XII. 19.) ÖKT.
H A T Á R O Z A T A

**a Kisvárdai Közmű Szolgáltató Kft. gépjármű beszerzésének
jóváhagyásáról**

A Képviselő-testület

az önkormányzat vagyonáról és a vagyongazdálkodás szabályairól szóló 11/2011. (V.12.) önkormányzati rendelet 26. § (2) bekezdés d) pontjában és (3) bekezdés c) pontjában biztosított jogkörében eljárva a **Kisvárdai Közmű Szolgáltató Korlátolt Felelősségű Társaság** (székhelye: 4600 Kisvárd, Piac u. 5. sz. képviseli: Bravics Endre ügyvezető, cégjegyzékszám: Cg. 15-09-077836) részére a haszongépjármű beszerzését jóváhagyja.

A határozatról értesülnek:

1. Kisvárdai Közmű Szolgáltató Kft.
2. Kincstári, Jogi és Adóosztály H.

Tárgy: Előterjesztés a TOP-2.1.2-15-SB1-2017-00039 azonosító számú pályázat keretében megkötendő szerződések aláírásának jóváhagyására

Előadó: Leleszi Tibor polgármester

**Véleményezi: Jogi, Ügyrendi és Fejlesztési Bizottság
Pénzügyi és Számvizsgáló Bizottság**

Leleszi Tibor polgármester: Véleményezte a Jogi, Ügyrendi és Fejlesztési Bizottság, valamint a Pénzügyi és Számvizsgáló Bizottság. Felkérem a bizottságok elnökeit, hogy mondják el a bizottságok javaslatait.

Dudás István bizottsági elnök a Jogi, Ügyrendi és Fejlesztési Bizottság elfogadásra javasolja az előterjesztés határozat – tervezetének elfogadását.

Bodrog László bizottsági elnök a Pénzügyi és Számvizsgáló Bizottság elfogadásra javasolja az előterjesztés határozat - tervezetének elfogadását.

Kérdések nem voltak.

Hozzászólás, vélemény, javaslat nem volt.

Leleszi Tibor polgármester szavazásra teszi fel az előterjesztés határozat – tervezetének elfogadását a Képviselő-testület tagjai felé.

A Képviselő-testület 10 egyhangú igen szavazattal, ellenszavazat és tartózkodás nélkül elfogadta az előterjesztés határozat – tervezetét és az alábbi határozatot hozta meg:

KISVÁRDA VÁROS
ÖNKORMÁNYZATA KÉPVISELŐ-TESTÜLETÉNEK
314/2019. (XII. 19.) ÖKT.
HATÁROZATA

**a TOP-2.1.2-15-SB1-2017-00039 azonosító számú pályázat keretében
megkötendő szerződések aláírásának jóváhagyásáról**

A Képviselő-testület:

1.) Jóváhagyja a TOP-2.1.2-15-SB1_2017-00039 azonosító számú „*Élhető települési környezet megteremtése Kisvárdán a zöldfelületek és közösségi terek megújításával*” című pályázathoz kapcsolódóan az alábbi szerződések aláírását:

- Tervezési feladatok ellátása (IT Specialist Mérnöki Kft., 4030 Debrecen, Szacsvey u. 19.)
- Projektmenedzsmenti feladatok ellátása (Kisvárdai Intézményműködtető Nonprofit Kft., 4600 Kisvárdá, Iskola tér 2.)

2.) Felhatalmazza a polgármestert a szerződések, szerződésmódosítások aláírására és a támogatással összefüggő további intézkedések soron kívüli megtételére.

A határozatról értesülnek:

1. Kincstári, Jogi és Adóosztály Helyben
2. Önkormányzati és Intézményirányító Osztály Helyben

Tárgy: Tájékoztató az önkormányzat lejárt szállítói állományáról

Előadó: a polgármester megbízásából: Jedláné Varga Eszter osztályvezető

Véleményezi: Jogi, Ügyrendi és Fejlesztési Bizottság
Pénzügyi és Számvizsgáló Bizottság

Leleszi Tibor polgármester: Véleményezte a Jogi, Ügyrendi és Fejlesztési Bizottság, valamint a Pénzügyi és Számvizsgáló Bizottság. Felkérem a bizottságok elnökeit, hogy mondják el a bizottságok javaslatait.

Dudás István bizottsági elnök a Jogi, Ügyrendi és Fejlesztési Bizottság elfogadásra javasolja az előterjesztés határozat – tervezetének elfogadását.

Bodrog László bizottsági elnök a Pénzügyi és Számvizsgáló Bizottság elfogadásra javasolja az előterjesztés határozat - tervezetének elfogadását.

Kérdések:

Nagy Sándor képviselő kérdésére Barabás Jánosné dr. jegyző a választ megadta.

Hozzászólás, vélemény, javaslat:

Nagy Sándor képviselő elmondja, hogy fizetünk olyan villanyszámlát a sportnak, ami nem a miénk. Ami nem a mi tartozásunk, azt ne fizessük már ki. Ha valaki tartozik hajtsuk be rajta. Kékcsetől is hajtsuk be a kintlévőségeket. Az akadémiánál olyan szépen világít a nagy világítás. Nehogy majd az akadémia jöjjön, hogy nem tudja kifizetni a villanyszámlát.

Leleszi Tibor polgármester felteszi szavazásra a Képviselő-testület felé az előterjesztés határozat –tervezetének elfogadását.

A Képviselő-testület 10 egyhangú igen szavazattal, ellenszavazat és tartózkodás nélkül elfogadta az előterjesztés határozat – tervezetét és az alábbi határozatot hozta meg:

KISVÁRDA VÁROS
ÖNKORMÁNYZATA KÉPVISELŐ-TESTÜLETÉNEK
315/2019. (XII. 19.) ÖKT.
H A T Á R O Z A T A

az önkormányzat lejárt szállítói állományáról

az Állami Számvevőszék utóellenőrzésével kapcsolatosan elfogadott 182/2014. (XII.18.) ÖKT. határozatában biztosított jogkörében eljárva az önkormányzat 2019. december 13-i szállítói állományáról szóló – a határozat mellékletét képező – tájékoztatót elfogadja.

A határozatról értesül:

1. Önkormányzati és Intézményirányító Osztály Helyben
2. Kincstári, Jogi és Adóosztály Helyben

Kisvárdai Város Önkormányzatának 2019. december 13-án fennálló szállítói tartozásai az alábbiak szerint alakul:

adatok eFt-ban

INTÉZMÉNYEK	Összes tartozás	Lejárt tartozás	Ebből 60 napon túli tartozás
Önkormányzat	42.872	42.856	22.073
Kisvárdai Közös Önkormányzati Hivatal	636	552	0
-Ebből Kékcsei kirendeltség	0	0	0
Rétközi Múzeum	324	133	1
Kisvárdai Egyesített Óvoda	250	250	0
Várdai István Könyvtár	1.993	1.219	0
Várszínház és Művészetek Háza	1.001	0	0
Eü-i Alapellátás	0	0	0
ÖSSZESEN	47.076	45.010	22.074

Időközben Borus Sándor képviselő megérkezett az ülésterembe, így a Képviselő-testület létszáma 10 főről 11 főre nőtt.

Tárgy: Tájékoztató a közterület – felügyelők 2019. évi munkájáról

Előadó: Leleszi Tibor polgármester

Véleményezi: Jogi, Ügyrendi és Fejlesztési Bizottság

Pénzügyi és Számvizsgáló Bizottság

Városüzemeltetési, Szociális és Egészségügyi Bizottság

Leleszi Tibor polgármester: Véleményezte a Jogi, Ügyrendi és Fejlesztési Bizottság, a Pénzügyi és Számvizsgáló Bizottság, valamint a Városüzemeltetési, Szociális és Egészségügyi Bizottság. Felkérem a bizottságok elnökeit, hogy mondják el a bizottságok javaslatait.

Dudás István bizottsági elnök a Jogi, Ügyrendi és Fejlesztési Bizottság elfogadásra javasolja az előterjesztés határozat – tervezetének elfogadását.

Bodrog László bizottsági elnök a Pénzügyi és Számvizsgáló Bizottság elfogadásra javasolja az előterjesztés határozat - tervezetének elfogadását.

Major Tamás bizottsági elnök a Városüzemeltetési, Szociális és Egészségügyi Bizottság elfogadásra javasolja az előterjesztés határozat – tervezetének elfogadását.

Kérdések nem voltak.

Hozzászólás, vélemény, javaslat.

Barabás Jánosné dr. jegyző elmondja, hogy a közterület-felügyelőink jó színvonalon végezték a munkájukat. A külső szervekkel is jól tudnak együttműködni. Önállóan végzik a munkájukat.

Leleszi Tibor polgármester szavazásra teszi fel az előterjesztés határozat – tervezetének elfogadását a Képviselő-testület tagjai felé.

A Képviselő-testület 11 egyhangú igen szavazattal, ellenszavazat és tartózkodás nélkül elfogadta az előterjesztés határozat – tervezetét és az alábbi határozatot hozta meg:

KISVÁRDA VÁROS
ÖNKORMÁNYZATA KÉPVISELŐ-TESTÜLETÉNEK
316/2019. (XII. 19.) ÖKT.
HATÁROZATA

**a közterület-felügyelők 2019. évi munkájáról szóló tájékoztató
elfogadásáról**

A Képviselő-testület

1. a közterület-felügyelők 2019. évi munkájáról szóló – a határozat mellékletét képező - tájékoztatót elfogadja.

A határozatról értesül:

- 1./Kisvárdai Közös Önkormányzati Hivatal Lakosságszolgálati osztály
- 2./Kisvárdai Közös Önkormányzati Hivatal Önkormányzati és Intézményirányító Osztály

Kisvárdai Város
 Jegyzője ()
 4600 Kisvárdai, Szent L.u.7-11. Az előterjesztés törvényességi ellenőrzője:
 Tel.:06/45-500-700

Előkészítők: Kopacz Ágnes osztályvezető,
 Tóth Miklós, Szoboszlai István)
 Barabás Jánosné dr. jegyző

Száma:2/5484-1/2019

TÁJÉKOZATÓ

-az Önkormányzati Képviselő-testülethez-
 a közterület-felügyelők 2019. évi munkájáról

Tisztelt Képviselő-testület!

I. A közterület-felügyelők jogállása, feladata és hatásköre

Kisvárdai Város Önkormányzata Képviselő-testülete -Magyarország Helyi Önkormányzatairól- szóló 2011.évi CLXXXIX.törvény 13.§(1) bekezdésében kapott felhatalmazás, valamint a közterület-felügyeletről szóló 1999.évi LXIII. Törvény 1. § (1) bekezdése alapján a közterületi rend és a tisztaság védelméről, a közrend és a közbiztonság helyzetének javításáról és a szabálysértések felszámolására teendő intézkedések megtételéről közterület-felügyelők útján gondoskodik.

Önkormányzatunk négy fő közterület-felügyelőt alkalmaz, teljes munkaidőben, köztisztviselői jogviszonyban.

Tóth Miklós Gábor 2009.03.02.-től közterület-felügyelő és közbiztonsági referens

Ignáth Ferenc 2014.03.01.-től közterület-felügyelő

Zsoltánszky György 2018.08.15.-től közterület-felügyelő

Szoboszlai István 2003.06.01.-től közterület-felügyelő és közbiztonsági referens

A közterület-felügyeleti munka tartalmát, tekintve jogszabály alkalmazásból áll, amelynek minden elemét jogszabályok határozzák meg. Ezek a jogszabályok a következők:

- 1999.évi LXIII. Törvény -A közterület-felügyeletről-;
- 2011.évi CLXXXIX. Törvény -Magyarország helyi önkormányzatairól-;
- 2012.évi II. Törvény - A szabálysértésekről, a szabálysértési eljárásról és a szabálysértési nyilvántó rendszerről-;
- 1988. évi I. Törvény -A közúti közlekedésről-;

- 2012. évi CXX. Törvény -Az egyes rendészeti feladatokat ellátó személyek tevékenységéről, valamint egyes törvényeknek az iskola kerülés elleni fellépést biztosító módosításáról-;
- 2016. évi CL. Törvény -Az általános közigazgatási rendtartásról-;
- Kisvárdai Város Önkormányzat Képviselő-testületének 15/2016. (IV.29.) rendelete -A közösségi együttélés szabályairól, és ezek elmulasztásának jogkövetkezményeiről-;
- Kisvárdai Város Önkormányzat Képviselő-testületének 23/2016. (VI.15.) rendelete -a közterületek használatának, valamint a közutak nem közlekedési célú igénybevételének engedélyezésével kapcsolatos eljárásokról-;

A közterület-felügyelők számára jogszabályokban meghatározott feladatok, hatáskörök:

1. A közterület-felügyeletről szóló 1999.évi LXIII. törvény 4.§.-a:

- a) a közterületek jogszerű használatának, a közterületen folytatott engedélyhez, illetve útkezelői hozzájáruláshoz kötött tevékenység szabályszerűségének ellenőrzése;
- b) a közterület rendjére és tisztaságára vonatkozó jogszabály által tiltott tevékenység megelőzése, megakadályozása, megszakítása, megszüntetése, illetve szankcionálása;
- c) közreműködés a közterület, az épített és a természeti környezet védelmében;
- d) közreműködés a társadalmi bűnmegelőzési feladatok megvalósításában a közrend és a közbiztonság védelmében;
- e) közreműködés az önkormányzati vagyoni védelmében;
- f) közreműködés a köztisztaságra vonatkozó jogszabályok végrehajtásának ellenőrzésében;
- g) közreműködés az állategészségügyi és ebrendészeti feladatok ellátásában;
- h) a mozgásában korlátozott személy parkolási igazolványának jogszerű használatának és birtoklásának ellenőrzése;
- i) a helyi közutakon, a helyi önkormányzat tulajdonában álló közforgalom előtt el nem zárt magánutakon, valamint tereken, parkokban és egyéb közterületen a közuti járművel történő várakozási közszolgáltatás (továbbiakban: parkolás) biztosítása, valamint a parkolásért járó ellenérték megfizetésének ellenőrzése és a fizetés elmaradása esetén előírt jogkövetkezmények alkalmazása;

A közterület-felügyeletről- szóló 1999.évi LXIII. törvény 20.§. 2-3.pontja alapján:

A felügyelő a helyi közuton közterület használati engedély nélkül tárolt, hatósági jelzéssel nem rendelkező azon járműre, amely a közuti forgalomban csak ilyen jelzéssel vehet részt, értesítést helyez el, amely tartalmazza a jogkövetkezményekre történő figyelmeztetést.

Az értesítés kihelyezésétől számított 10 napot követően a felügyelő az érintett járművet elszállítással eltávolíthatja.

2. A szabálysértésekről, a szabálysértési eljárásról és a szabálysértési nyilvántó rendszerről- szóló 2012.évi II törvény alapján a közterület-felügyelőnek a következő esetekben van jogosultsága eljárást kezdeményezni:

- 177.§ tulajdon elleni szabálysértés /lopás,sikkasztás, jogtalan elsajátítás, orgazdaság/;
 - 182.§ polgári robbanóanyaggal és pirotechnikai tevékenységgel kapcsolatos szabálysértés;
 - 185.§ koldulás;
 - 191.§ tiltott szerencsejáték;
 - 192.§ közerkölcs megsértése;
 - 193.§ veszélyeztetés kutyával;
 - 195.§ csendháborítás;
 - 196.§ köztisztasági szabálysértés;
 - 197.§ veszélyes tárgyak elhelyezésével, eldobásával;
 - 200.§ szeszesital árusítás, kiszolgálás és fogyasztás tilalmának megszegése;
 - 200/A. § jogosulatlan közterületi értékesítés;
 - 202.§ jégen tartózkodás szabályainak megszegése;
 - 202/A. § tiltott fürdőzés;
 - 207.§ személyazonosság igazolásával kapcsolatos kötelezettség megtagadása;
 - 224.§ közúti közlekedési szabályok kisebbfokú megsértése;
- ide tartoznak a megállással, várakozással, valamint a táblával jelzett behajtási tilalommal vagy korlátozással kapcsolatban gépjárművel elkövetett szabálysértések;

3. A közösségi együttélés szabályairól, és ezek elmulasztásának jogkövetkezményeiről- szóló 15/2016.(IV.29.) önkormányzati rendelet alapján a következő esetekben van jogosultsága eljárást kezdeményezni a közterület-felügyelőnek ha valaki:

- közterület használati engedély nélküli vagy az engedélyben leírtaktól eltérő módon használ;
- járművel a zöldterületen közlekedik, vagy parkol;
- 3,5 tonna össztömeget meghaladó járművet közterületen tárol;
- üzemképtelen vagy hatósági engedély nélküli járművet 30 napot meghaladóan közterületen tárol;
- a tulajdonában/használatában lévő ingatlan előtti járdaszakasz tisztántartásáról, síkmentesítéséről nem gondoskodik;
- a közterületen tiltott helyre(rendeletben rögzített) plakátot helyez vagy helyezett el;
- közterületen kóbor állatot etet, itat;

4. Kisvárdai Közös Önkormányzati Hivatal képviselő-testületének döntése alapján a közterület-felügyelők:

a) ellátják az Önkormányzat által telepített térfigyelő kamerarendszer működésével kapcsolatos feladatokat. Péntek és szombat esténként 22.00 órától hajnal 04.00 óráig folyamatos jelenlétet biztosítanak. Az aktuális személy nevét és elérhetőségét minden hét első munkanapján írásban közlik a Kisvárdai Rendőrkapitánysággal valamint a Lakosságszolgálati Osztályvezetővel;

A közterület-felügyelők több lépcsőben kapták meg a térfigyelővel kapcsolatos feladatokat:

Szoboszlai István 2015.05.01.

Tóth Miklós Gábor 2015.05.20.

Ignáth Ferenc 2015.09.01.

Zsoltánszky György 2018.10.01.

b) a parkolás szabályairól és a parkolási díj megállapításáról szóló 7/2017(IV.12.) rendelet alapján a város területén található fizető parkolók rendszeres ellenőrzése;

c) posztos szolgálat folyamatos ellátása napi 8 órában a Várszínház és Művészetek Házától a sétáló utca érintésével a Görög templomig, részvétel a városi és önkormányzati rendezvényeken;

5. Kisvárdai Város Polgármesterének döntése valamint a Katasztrófavédelemről és a hozzá kapcsolódó egyes törvények módosításáról szóló 2011.évi CXXVII. Törvény alapján:

- Tóth Miklós Gábor és Szoboszlai István közterület-felügyelők közbiztonsági referensi feladatokat is ellátnak.

A közbiztonsági referens feladatai:

Fő rendeltetése a helyi szintű katasztrófavédelmi feladatok szakszerű ellátásának elősegítése a polgármester közvetlen munkakörnyezetében;

A referens a *felkészülés időszakban* tervezési és szervezési, a *védekezés időszakában* döntés-előkészítési és koordinációs, a *helyreállítás időszakában* a kárfelmérési és ellenőrzési feladatokat látja el.

Folyamatos a kapcsolattartás a Sz-Sz-B Megyei Katasztrófavédelmi Igazgatóság Kisvárdai Katasztrófavédelmi Kirendeltségével.

II. A közterület-felügyelők által 2019.évben elvégzett feladatok:

A város öt, közel egyforma nagyságú területre van osztva így a hét minden napján más-más körzetben teljesítenek szolgálatot, így egy hét alatt a város

teljes területét be tudják járni a közterület-felügyelők. Járőrszolgálatuk során kb. napi 10-15 km-t tesznek meg. A járőrszolgálatba beosztott felügyelőknek a 2017-es évtől lehetőségük van mind gyalogos mind motoros járőrözést is végezni. A rutinszerű terület bejárásnál elsőbbséget élveznek a visszaellenőrzések, lakossági bejelentések, panaszok kivizsgálása. Ebben nagy segítségükre vannak a szolgálati motorkerékpárok. A közterület-felügyelők minden szerdán 13.00-16.30-ig ügyfélfogadást tartanak. Naprakészen tájékozottak a lakók panaszaival, észrevételeivel.

1. A szabálysértésekről, a szabálysértési eljárásról és a szabálysértési nyilvántó rendszerről szóló 2012.évi II törvény alapján tett közterület-felügyelői intézkedések:

- kressz által tiltott, gépjárművekkel kapcsolatos eljárások:

Jogszabályi változás miatt az e törvény alapján kiszabott helyszíni bírságokból befolyó összeg már nem maradhat az önkormányzatoknál, egy központi bírság számlára történik a befizetés. Ezen változások miatt az ügyfélszolgálaton meg nem jelent elkövetőknek nem kerül kiküldésre a távolléti helyszíni bírság, hanem ismeretlen elkövetővel szemben indított szabálysértési feljelentésként átkerül a Kisvárdai Rendőrkapitányságra.

Figyelmeztetésre 223 alkalommal került sor, szabálysértési feljelentés megtételére 86 alkalommal volt szükség.

- köztisztasággal kapcsolatos eljárások:

A köztisztasági szabálysértésekkel (szemetelés: cigaretta, üdítő flakon, zsebkendő) szinte csak a sétáló utcán, a város központjában, és az iskolák közelében találkoztunk, az elkövetők jelentős része diák. Az intézkedések során szóbeli figyelmeztetéseket alkalmazunk, a helyszíni feltakarításra való felszólítással együtt, bízva abban, hogy a diákokra nagyobb hatással van a többiek előtti takarítás, mint a feljelentés utáni hatósági meghallgatás. Ilyen intézkedésre 65 alkalommal került sor. Az tapasztalható, hogy hatásos az eljárás, ritka az újbóli elkövetés.

- ebtartással kapcsolatos eljárások:

a város területén járőrszolgálat alatt talált kóbor ebekről minden esetben azonnal telefonon értesítjük az állatmenhely vezetőjét, aki intézkedik az ebek befogásáról. Az ebekben rendszeresen nincsenek chippek, így befogás után sem lehet kideríteni a gazdáját, így nem tudjuk lefolytatni az eljárást.

A lakosság által, szomszédjaik ebtartásával kapcsolatos bejelentések során, 5 alkalommal került sor figyelmeztetésre.

- szeszesital fogyasztással kapcsolatos eljárások:

közterületen történő szeszesital fogyasztása (dobozos sör) miatt 25 alkalommal éltünk a figyelmeztetés lehetőségével;

- jogosulatlan árusítással kapcsolatos eljárások:

Jogosulatlan árusítás miatt csak külföldi, román állampolgárokkal szemben 12 alkalommal kellett intézkedni, ezen intézkedések a sétáló utcában és a Felső Szabolcsi Kórház előtt történtek minden esetben, figyelmeztetést követően összehajolnak és elhagyják a helyszínt.

A jövőben ki kell dolgoznunk egy lefoglalási eljárást az érvényben lévő jogszabályoknak megfelelően a hatékonyabb intézkedés érdekében.

2. A közösségi együttélés szabályairól, és ezek elmulasztásának jogkövetkezményeiről szóló 15/2016.(IV.29.) önkormányzati rendelet alapján tett közterület-felügyelői intézkedések:

- közterület-felügyelők állampolgár barát intézkedéseket próbálnak végrehajtani, bírságot és feljelentést csak azokban az esetekben élnek amikor valaki ismételt elköveti a szabályszegést és az első körben alkalmazott figyelmeztetésnek vagy felszólításnak nem volt hatása.

- gépjárművekkel kapcsolatos eljárások:

Zöd területen parkolás miatt 38 alkalommal éltünk a figyelmeztetés lehetőségével, 30 alkalommal volt szükség helyszíni bírság kiszabására, ebből 1 esetben nem történt meg a befizetés így az ügyet feljelentés megtétele után lehetett lezárni.

Az eddigi években sok problémát okoztak az elhagyott, üzemképtelen gépjárművek. Ilyen esetekben 8 alkalommal kezdeményeztünk eljárást, 3 alkalommal a felszólítás eredményeképpen elszállították a gépjárműveket. 2 esetben távolléti helyszíni bírság kiszabására került sor, 50.000-ft értékben. 2 esetben nem volt megállapítható a tulajdonos/üzembentartó holléte, így elszállításra kerültek. Hosszú idő után sikerül ezt a jelentős problémát eredményesen megoldanuk.

3,5 t össztömeget meghaladó gépjárművek esetében 4 alkalommal került értesítő kihelyezésre, mind a 4 alkalommal személyszállító buszra. A gépjárművezetők minden esetben ügyfélfogadáson megjelentek, ismertettük velük az önkormányzat rendeletét és figyelmeztetésben részesítettük őket, azzal a megkötéssel, hogy újbóli elkövetés esetén bírság kiszabására kerül sor.

-közterülethasználattal kapcsolatos eljárások:

9 alkalommal került felszólítás kiküldésre sátorgarázs nem engedélyszerű használata miatt.

- járda takarítással, síkmentesítéssel kapcsolatos eljárások:

A járdák síkmentesítést több esetben nem a reggeli órákban végzik el. Így járőrszolgálat alatt a postaládában elhelyezett értesítővel figyelmeztetjük az

ingatlan lakóját jogszabályi kötelezettségének elvégzésére. Ilyen értesítő kihelyezésére 17 alkalommal került sor. Az elhagyott üres ingatlanok esetében szomszédok általi adatgyűjtés során kapott adatok alapján, a gyors probléma megoldás érdekében telefonon értesítjük az ingatlan tulajdonosát/tulajdonosait. A telefonos megkeresés gyorsabb és az ingatlan tulajdonos is jobban elfogadja mint egy felszólító hivatalos levelet.

3. Egyéb, vagy más társ hatóságokkal tett közterület-felügyelői intézkedések:

Rendszeres felméréseket készítenek:

- buszmegállók állapotáról;
- hulladékgyűjtők állapotáról;
- járda hibákról;
- úttest hibákról;
- csapadékvíz elvezető rácsok, szennyvíz fedlapok állapotáról;
- közúti jelző táblák, utca névtáblák állapotáról, hiányáról;
- A sétáló utcában a rendszeres jelenlét ellenére is napi rendszerességgel kell figyelmeztetni a szabályszegőket kerékpározás miatt, valamint park berendezéseinek nem rendeltetésszerű használata (diákok a háttámaszon ülnek így összesározzák az ülő felületet) miatt.
- Városunkban növekvő számban kerülnek megrendezésre kulturális, sport, és szórakoztató rendezvények amelyeken biztosítják az útlezárásokat, parkolókat, a rendezvények belső rendjét. Ezek jelentős része hétvégén történik.
- Járőrszolgálat alatt saját észlelés alapján vagy lakossági panasz alapján 35 eljárást kezdeményeztünk a hivatali ügyintézőnél parlafű mentesítési kötelezettség elmulasztása miatt;
- A 2019. évi Országgyűlési választások szavazó köreinek, fülkéinek felállításában, kialakításában is rész vettek a közterület-felügyelők;
- Hivatali dolgozók hivatalos eljárásában több esetben is hatósági tanúként voltak jelen:
- Vendéglátóipari egységek éjszakai ellenőrzése 4 esetben;
- Állattartással kapcsolatos bejelentések kivizsgálása 6 esetben
- Önkormányzati lakások visszavétele, birtokba vétele, ellenőrzése 9 esetben;
- Cservenyák János korábbi telephelyéről történő gépjárműelszállítások felügyelete 6 alkalommal
- Más hatóságokkal közösen végzett intézkedések:
- Állami Népegészségügyi Szolgálat dolgozóival a közterületi dohányzás szabályainak betartásának ellenőrzésé 2 alkalommal
- Kisvárdai Rendőrkapitányság dolgozóival több alkalommal;
- Nemzeti Adó és Vám Hivatal dolgozóival több alkalommal a piac valamint vendéglátóegységek ellenőrzése;
- Kisvárdai Polgárőr Egyesület beosztottaival több alkalommal rendezvények közös biztosítása, valamint szeptemberi iskolakezdési akció keretében a iskola közeli gyalogosátkelőhelyek biztosítása;

4. Közbiztonsági referensként elvégzett intézkedések:

- Közbiztonsági referensek számára kiírt továbbképzéseken való részvétel 4 alkalom;
 - Veszélyelhárítási terv éves felülvizsgálata;
 - Kötelező polgárvédelmi szervezet megalakításának éves felülvizsgálata;
 - Katasztrófavédelmi osztályba sorolás éves felülvizsgálata;
 - Csapadék elvezető rendszerek ellenőrzése 2 alkalom, összesen 6 helyszínen;
 - Közintézmények, iskolák közeli veszélyes fák ellenőrzése 3 alkalom, 6 helyszínen;
 - Polgári védelmi szirénák ellenőrzése 3 alkalom 12 helyszínen;
 - Polgári védelembe beosztott technika eszközök éves ellenőrzése 1 alkalom, 14 gép;
 - Polgári védelembe beosztott befogadó helyek ellenőrzése 3 alkalom, 6 helyszínen;
 - Kötelező és Önkéntes Polgári védelembe beosztott személyek (250 fő) adatainak frissítése
- nyilvántartása, a szükséges felmentések elkészítése új személyek felkutatás és beosztása;

ÖSSZEGRZÉS

A közterület-felügyelők 2019. évben a klasszikus járőrszolgálati feladatok mellett sikeresen folytatták a térfigyelő kamerarendszer üzemeltetését.

Jogalkalmazási gyakorlatukat stabil jogszabályi környezetben végezték, az intézkedéseket az év folyamán minden esetben jogszerűen és szakszerűen hajtották végre.

Sok megoldásra váró problémakör, káros jelenség és szokás uralja még a város utcáit, így tennivalónk, fejlődni valónk van még. Továbbra is kiemelten kezeljük a sétáló utca állapotának megőrzését, a megszépült zöldfelületeink megóvását és emellett a közterület használat szabályainak betartása továbbra is elsődleges feladat. Célunk, hogy a Rendőrkapitánysággal együtt erősítsük a város polgárainak biztonságérzetét, javítsuk az életminőséget.

Kérem a tisztelt Képviselő-testületet, hogy a közterület-felügyelők 2019. évi szakmai tevékenységéről szóló tájékoztatót megtárgyalni és elfogadni szíveskedjen.

Kisvárda, 2019. december

Barabás Jánosné dr. jegyző

nevében és megbízásából: Kopacz Ágnes

Lakosságszolgálati osztályvezető

Tárgy: Előterjesztés a 2019-2033. időszakra szóló Gördülő Fejlesztési Tervről szóló 224/2018.(IX.12.) ÖKT. határozat módosításáról

Előadó: Leleszi Tibor polgármester

Véleményezi: Jogi, Ügyrendi és Fejlesztési Bizottság

Pénzügyi és Számvizsgáló Bizottság

Városüzemeltetési, Szociális és Egészségügyi Bizottság

Leleszi Tibor polgármester: Véleményezte a Jogi, Ügyrendi és Fejlesztési Bizottság, a Pénzügyi és Számvizsgáló Bizottság, valamint a Városüzemeltetési, Szociális és Egészségügyi Bizottság. Felkérem a bizottságok elnökeit, hogy mondják el a bizottságok javaslatait.

Dudás István bizottsági elnök a Jogi, Ügyrendi és Fejlesztési Bizottság elfogadásra javasolja az előterjesztés határozat – tervezetének elfogadását.

Bodrog László bizottsági elnök a Pénzügyi és Számvizsgáló Bizottság elfogadásra javasolja az előterjesztés határozat - tervezetének elfogadását.

Major Tamás bizottsági elnök a Városüzemeltetési, Szociális és Egészségügyi Bizottság elfogadásra javasolja az előterjesztés határozat – tervezetének elfogadását.

Kérdések:

Nagy Sándor képviselő kérdésére Barabás Jánosné dr. jegyző a választ megadta.

Hozzászólás, vélemény, javaslat nem volt.

Leleszi Tibor polgármester felteszi szavazásra az előterjesztés határozat – tervezetének elfogadását a Képviselő-testület tagjai felé.

A Képviselő-testület 11 egyhangú igen szavazattal, ellenszavazat és tartózkodás nélkül elfogadta az előterjesztés határozat – tervezetét és az alábbi határozatot hozta meg:

KISVÁRDA VÁROS
ÖNKORMÁNYZATA KÉPVISELŐ-TESTÜLETÉNEK
317/2019. (XII. 19.) ÖKT.
HATÁROZATA

*a 2019-2033. időszakra szóló Gördülő Fejlesztési Tervről szóló
224/2018.(IX.12.) ÖKT. határozat módosításáról*

A Képviselő-testület

1./a víziközmű-szolgáltatásról szóló 2011.évi CCIX. törvény, valamint a hozzá kapcsolódó egyéb ágazati jogszabályok által 15 éves időszakra előírt 2019-2033. évekre jóváhagyott Gördülő Fejlesztési Terv 2019. évre vonatkozó, a **VH52** szolgáltatói VKR kóddal azonosított víziközmű rendszerre vonatkozó módosítását elfogadja az 1. számú melléklet szerint azzal, hogy a felújítás pótlás költségét a Nyírségvíz Zrt. megelőlegezi, mely a következő évek bérleti díj terhére kerül elszámolásra.

4./ Felhatalmazza a polgármestert a jelen határozat mellékletének aláírására.

Határidő: 2020.január 15.

Felelős: Polgármester

Határozatról értesülnek:

- 1. Nyírségvíz Zrt.Nyíregyháza, Tó u. 5.*
- 2. PH. Kincstári, Jogi és Adóosztály Helyben.*

Ütem

Település

Beruházás megnevezése

Beruházás műszaki tartalma

Beruházás szükségessége

Beruházás
költsége (eFt)

Kelt.:

Ellátásért felelős:

2992

Napirend után: (Bejelentések, egyébek):

Borus Sándor képviselő megkérdezi, hogy mi újság van a kutyamenhely bővítésével kapcsolatban? Elmondja, hogy a Széchenyi utca lakói teljesen fel vannak háborodva Dér Enikő kutyatartásán, mivel a lakóingatlanán is csaknem hetven kutya befogadásáról gondoskodott. Az ott lakók panaszkodnak a bűzre és a zajra, hozzáteszi, jogosan.

Maklári Balázs alpolgármester elmondja, hogy a kutyakenelek megrendelése folyamatban van. Kb. egy hónap és kiszállításra kerülnek.

Barabás Jánosné dr. jegyző elmondja, hogy ő már több esetben tájékoztatta az ott lakókat, hogy az ügyel kapcsolatosan a bírósághoz tudnak fordulni, mivel a kutyatartás több éve, folyamatosan tart és a jegyző birtokvédelmi ügyben csak 1 éven belül birtokháborítás esetén tud eljárni, de ezt az ott élők nem akarják.

Leleszi Tibor polgármester: mivel több napirendi pont nem volt, megköszönte a szépen **mindenkinek a részvételt mindenkinek Áldott Karácsonyi Ünnepeket és Boldog Új Évet kívánt és a nyílt ülést 10 óra 06 perckor bezárta.**

K.m.f.

Leleszi Tibor
polgármester



Barabás Jánosné dr.
jegyző

